

I.4 DICTAMEN DE IMPACTO SOCIAL



"2017, CENTENARIO DE LA CONSTITUCIÓN POLÍTICA DE LOS ESTADOS UNIDOS MEXICANOS Y DE LA CONSTITUCIÓN POLÍTICA DEL ESTADO LIBRE Y SOBERANO DE COLIMA"

Presidencia Municipal

Reforma S/N y Jesús Alcaraz, Coquimatlán, Col. Tel: 32-30-333 32-30-748, C. Postal 28400.



Coquimatlán, Colima a 27 de Marzo de 2018

DICTAMEN DE IMPACTO SOCIAL

Con fundamento y apego en lo dispuesto en el Artículo 4º de la Constitución Política de los Estados Unidos Mexicanos en el que se menciona que: "Toda familia tiene derecho a disfrutar de vivienda digna y decorosa. La ley establecerá los instrumentos y apoyos necesarios a fin de alcanzar tal objetivo.". Por lo que se plantea la **"Rehabilitación y equipamiento de parque en la localidad del Algodonal del municipio de Coquimatlán"**, **"Rehabilitación y equipamiento de parque en la localidad del Agua Zarca del municipio de Coquimatlán"**, **"Rehabilitación y equipamiento de parque en la localidad de la Sidra del municipio de Coquimatlán"**, **"Rehabilitación y equipamiento de parque en la localidad de la Esperanza del municipio de Coquimatlán"**, se hace constatar que los recursos destinados beneficiarán directamente a sectores de la población que se encuentran en condiciones de rezago social, ya que esta es una necesidad básica las áreas recreativas y de esta manera mejorar la calidad de vida de los habitantes de las Comunidades del municipio.

Atentamente



H. AYUNTAMIENTO
CONSTITUCIONAL DE
COQUIMATLAN COLIMA
DIRECCION GENERAL DE PLANEACION Y OBRAS PUBLICAS
C. M. I. G. S. B. S.

Ing. Fernando Ramírez Fuentes
Director General de Planeación y Obras Públicas
H. Ayuntamiento de Coquimatlán, Colima.

Este programa es público, ajeno a cualquier partido político y queda prohibido su uso para fines distintos a los establecidos en el programa

Presidencia Municipal

Reforma S/N y Jesús Alcaraz, Coquimatlán, Col. Tel: 32-30-333 32-30-748, C. Postal 28400.

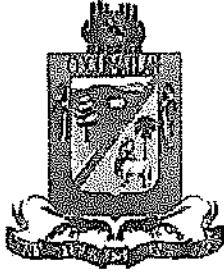

II.4 ESTUDIOS TÉCNICOS (ART. 21 F. X, LOPSRM)



"2017, CENTENARIO DE LA CONSTITUCIÓN POLÍTICA DE LOS ESTADOS UNIDOS MEXICANOS Y DE LA CONSTITUCIÓN
POLÍTICA DEL ESTADO LIBRE Y SOBERANO DE COLIMA"

Presidencia Municipal

Reforma S/N y Jesús Alcaraz, Coquimatlán, Col. Tel: 32-30-333 32-30-748, C. Postal 28400.



Coquimatlán, Colima a 27 de Marzo de 2018

DICTAMEN DE IMPACTO AMBIENTAL

Con fundamento y apego al artículo 20 de la Ley Estatal de Obras Públicas, se considera que con la realización del proyecto "Rehabilitación y equipamiento de parque en la localidad del Algodonal del municipio de Coquimatlán", "Rehabilitación y equipamiento de parque en la localidad del Agua Zarca del municipio de Coquimatlán", "Rehabilitación y equipamiento de parque en la localidad de la Sidra del municipio de Coquimatlán", "Rehabilitación y equipamiento de parque en la localidad de la Esperanza del municipio de Coquimatlán", los impactos ambientales asociados a las fases de demolición y/o rehabilitación de banquetas y jardineras existentes, reemplazo de luminarias y colocación de vegetación y mobiliario urbano, puede ser asimilada por los asentamientos humanos existentes en la localidad, por lo que no habrá una alteración al paisaje, calidad del medio ambiente y uso del suelo.

ATENTAMENTE



do.
ING. FERNANDO RAMÍREZ FUENTES
Director General de Planeación y Obras Públicas
H. Ayuntamiento de Coquimatlán, Colima.

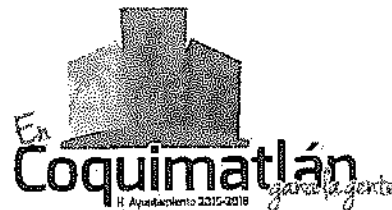

III.2 CONVOCATORIA PÚBLICA (ART. 31, 32 LOPSRM)



"2017; CENTENARIO DE LA CONSTITUCIÓN POLÍTICA DE LOS ESTADOS UNIDOS MEXICANOS Y DE LA CONSTITUCIÓN
POLÍTICA DEL ESTADO LIBRE Y SOBERANO DE COLIMA"

Presidencia Municipal

Reforma S/N y Jesús Alcaraz, Coquimatlán, Col. Tel: 32-30-333 32-30-748, C. Postal 28400.

893068 - "Rehabilitación y equipamiento de parque en la localidad del Algodonal del municipio de Coquimatlán" "Rehabilitación y equipamiento de parque en la localidad del Agua Zarca del municipio de Coquimatlán" "Rehabilitación y equipamiento de parque en la loca

| | |
|-----------------------------|---|
| Nombre y Apellidos | Fecha y Hora |
| Nestor Ivan Ramirez Mendoza | 09/10/2018 10:38:17 AM - Zona horaria: GMT - 6:00 |

| | | |
|-----------------------------|-----------------|---------------------|
| Propietario | División | Departamento |
| Nestor Ivan Ramirez Mendoza | Division | |

Información Expediente

| | | |
|---------------|--|---|
| Código | Descripción de Expediente | Referencia / No. de contrato interno |
| 1665754 | "Rehabilitación y equipamiento de parque en la localidad del Algodonal del munic | LO-806004996-E3-2018 |

DATOS GENERALES

| | |
|--|--|
| Código del Procedimiento | Nombre o descripción corta del Procedimiento |
| 893068 | "Rehabilitación y equipamiento de parque en la localidad del Algodonal del municipio de Coquimatlán" "Rehabilitación y equipamiento de parque en la localidad del Agua Zarca del municipio de Coquimatlán" "Rehabilitación y equipamiento de parque en la localidad de la Sidra del municipio de Coquimatlán" "Rehabilitación y equipamiento de parque en la localidad de la Esperanza del municipio de Coquimatlán" |
| Descripción amplia del Procedimiento | |
| "Rehabilitación y equipamiento de parque en la localidad del Algodonal del municipio de Coquimatlán" "Rehabilitación y equipamiento de parque en la localidad del Agua Zarca del municipio de Coquimatlán" "Rehabilitación y equipamiento de parque en la localidad de la Sidra del municipio de Coquimatlán" "Rehabilitación y equipamiento de parque en la localidad de la Esperanza del municipio de Coquimatlán" | |
| Estatus | |
| Por adjudicar | |
| Tipo de participación | |
| Abierta a cualquier interesado | |
| Plazo del Procedimiento | |
| Nacional - Plazo normal | |
| Presupuesto asignado en pesos | |
| MXN | Esconder el Valor del Presupuesto Asignado |
| Moneda de la Respuesta | |
| MXN | Si |
| Procedimiento de prueba (SELECCIONE NO) | |
| Los procedimientos de prueba se realizan en: https://compranet-test.funcionpublica.gob.mx | |
| Solicitar Firma Digital en las Propuestas de proveedores/contratistas | |
| No | |

ATRIBUTOS ESPECIALES DEL PROCEDIMIENTO

| |
|---|
| Atributos Especiales |
| CODIFICACIÓN, SUFICIENCIA PRESUPUESTAL Y PLURIANUAL |

Información Adjuntada

| | |
|---|---|
| Sección | Descripción Sección |
| CODIFICACIÓN | |
| Etiqueta | Descripción |
| Número del Procedimiento (Expediente) | * Este número se generará al momento de publicar el Procedimiento. |
| Proposición | LO-806004996-E3-2018 |
| SUFICIENCIA PRESUPUESTAL | |
| Etiqueta | Descripción |
| ¿Dispone de Suficiencia Presupuestal? | * Confirme que dispone de suficiencia presupuestal para crear este Procedimiento. |
| Proposición | Si |
| Documento que avale la suficiencia presupuestaria | * Adjunte copia del documento que avale la suficiencia presupuestaria. |
| Proposición | suficiencia e3.rar (175 KB) |
| CONTRATO PLURIANUAL | |
| Etiqueta | Descripción |
| ¿Es plurianual? | * Capture si el contrato es plurianual. |
| Proposición | No |
| Nº de meses involucrados | Capture el Nº de meses involucrados en el contrato plurianual. |

| |
|---|
| Categoría |
| 6170 - Instalaciones y equipamiento en construcciones |

FECHA DE JUNTA DE ACLARACIONES Y APERTURA DE PROPOSICIONES

| | |
|--|--|
| Criterio de Apertura de Proposiciones | |
| Apertura Secuencial | |
| Programar publicación automática del Procedimiento | Fecha de publicación del Procedimiento |
| No | |
| Fecha y hora límite para recibir solicitudes de aclaraciones | Hora límite solicitud de aclaraciones |
| 15/05/2018 | 12:00 PM |
| FECHA Y HORA DE APERTURA DE PROPOSICIONES (ejemplo: 26/02/2016 09:00 AM Formato de 12 hrs). | Hora apertura proposiciones |
| 22/05/2018 | 10:00 AM |
| El valor del siguiente parámetro siempre debe ser 0 (cero), esto permitirá que el procedimiento esté visible a cualquier interesado hasta el último minuto del plazo para la presentación de proposiciones electrónicas. | |
| 0 | |

FECHA DE CREACIÓN, PUBLICACIÓN Y MODIFICACIÓN DEL PROCEDIMIENTO

| | |
|----------------------------------|---------------------------------|
| Publicación-Fecha | Publicación-Hora |
| 08/05/2018 | 12:49:13 PM |
| Última modificación-Fecha | Última modificación-Hora |
| 08/05/2018 | 12:49:13 PM |

ESTRATEGIA DEL ORDEN DE LAS PROPOSICIONES

| | |
|---|--------------|
| Estrategia de Orden de las Proposiciones | Ningún Orden |
|---|--------------|

Área Visible a Licitantes

| Ruta | Descripción | Tamaño Archivo (Kb) |
|--------------------------|-------------|---------------------|
| Rafz (0) | | |
| El Directorio está vacío | | |

Área Interna

| Ruta | Descripción | Tamaño Archivo (Kb) |
|--------------------------|-------------|---------------------|
| Rafz (0) | | |
| El Directorio está vacío | | |

Licitantes Invitados

| Licitantes | Ciudad | Persona de Contacto | Teléfono Fijo | Modalidad de Registro | Fecha de aviso | Fecha en que el Licitante consultó el Procedimiento |
|--|------------------|--------------------------------|---------------|-----------------------------|---------------------|---|
| ARRONCRETÓ CONSTRUCCIONES SA DE CV | Colima | BURAN GROSZO CARLOS ISAÍAS | 312-1399967 | Registrado por el Licitante | 08/05/2018 05:24 PM | 08/05/2018 05:23 PM No hay Proposición |
| CASTILLO TRINIDAD Y ASOCIADOS SA DE CV | VILLA DE ALVAREZ | CASTILLO HERNANDEZ RODOLFO | 3123963795 | Registrado por el Licitante | 09/05/2018 01:01 PM | 09/05/2018 01:01 PM No hay Proposición |
| CONSTRUCCIONES MILES DEL PACIFICO SA DE CV | VILLA DE ALVAREZ | NEREO TAVARES ALONSO | 312 1575186 | Registrado por el Licitante | 14/05/2018 05:19 PM | 14/05/2018 05:19 PM No hay Proposición |
| CONSTRUCCIONES Y EDIFICACIONES DE ARMERIA SA DE CV | ARMERIA | MORFIN ROBLES JAIME | 013133222002 | Registrado por el Licitante | 12/05/2018 10:17 AM | 12/05/2018 10:17 AM No hay Proposición |
| CONSTRUCTORA E INMOBILIARIA EL MANTO SA DE CV | VILLA DE ALVAREZ | MANCILLA PEREZ HECTOR MANUEL | 523121571724 | Registrado por el Licitante | 17/05/2018 07:58 PM | 17/05/2018 07:58 PM No hay Proposición |
| DIC CONSTRUCTORA SA DE CV | Colima | DELEON BEJARANO CARLOS IGNACIO | 523121591498 | Registrado por el Licitante | 16/05/2018 05:31 PM | 16/05/2018 05:31 PM No hay Proposición |
| JAIME MORFIN ROBLES | ARMERIA | MORFIN ROBLES JAIME | 3133222002 | Registrado por el Licitante | 12/05/2018 10:13 AM | 12/05/2018 10:13 AM No hay Proposición |
| LUIS ALBERTO MOLINA MORA | COLIMA | MOLINA MORA LUIS ALBERTO | 013121324769 | Registrado por el Licitante | 11/05/2018 10:29 PM | 11/05/2018 10:29 PM No hay Proposición |
| TAQ SISTEMAS MEDICOS | BENITO JUAREZ | LOPEZ TACHICUIN JUAN ALVARO | 5554889898 | Registrado por el Licitante | 08/05/2018 05:23 PM | 08/05/2018 05:23 PM No hay Proposición |



III.3 BASES DE CONCURSO (ART. 34 LOPSRM)



"2017, CENTENARIO DE LA CONSTITUCIÓN POLÍTICA DE LOS ESTADOS UNIDOS MEXICANOS Y DE LA CONSTITUCIÓN
POLÍTICA DEL ESTADO LIBRE Y SOBERANO DE COLIMA"

Presidencia Municipal

Reforma S/N y Jesús Alcaraz, Coquimatlán, Col. Tel: 32-30-333 32-30-748, C. Postal 28400.



DISPOSICIONES GENERALES.

Convocatoria Licitación Pública Nacional No. **LO-806004996-E3-2018**, para la contratación de obra pública, sobre la base de precios unitarios y tiempo determinado mediante el mecanismo de evaluación **Binario**, ingresada en el sistema electrónico de información pública gubernamental sobre obras públicas y servicios relacionados con las mismas (COMPRANET) del **08 Mayo 2018**, en la cual se establecerán las **Bases** en que se desarrollara el procedimiento y en las cuáles se describen los requisitos de participación.

De acuerdo con la Convocatoria de fecha 08 de Mayo del 2018 para participar en la **PROCESO DE CONTRATACION POR LICITACION PUBLICA NACIONAL No. LO-806004996-E3-2018**, mediante el procedimiento establecido en los Artículos 27, fracción I y 30, fracción I de la Ley de Obras Públicas y Servicios Relacionados con las Mismas, referentes a la ejecución de los trabajos antes mencionados. A continuación, se establecen los lineamientos que los licitantes deberán tomar en consideración para la formulación de la proposición y celebración de los actos correspondientes.

PARTICIPACIÓN DE OBSERVADORES.

Se indica que, en cumplimiento a lo dispuesto por el penúltimo párrafo del artículo 27 de la Ley de Obras Públicas y Servicios Relacionados con las Mismas, se permitirá la asistencia de cualquier persona que manifieste su interés de estar presente en los diferentes actos de esta licitación pública nacional, en calidad de observador, bajo la condición de que deberán registrar previamente su asistencia en las oficinas de la Dirección General de Planeación, Obras Públicas, Catastro, Ecología y Desarrollo Urbano del H. Ayuntamiento de Coquimatlán, ubicadas en Calle Reforma s/n, Jesús Alcaraz s/n, colonia Centro de la cabecera municipal de Coquimatlán, Col y abstenerse de intervenir en cualquier forma en los mismos.

IMPEDIMENTOS PARA PARTICIPAR EN EL PROCEDIMIENTO DE LICITACIÓN.

En cumplimiento a lo dispuesto por el artículo 51 de la Ley de Obras Públicas y Servicios Relacionados con las Mismas, la Dirección General de Planeación, Obras Públicas, Catastro, Ecología y Desarrollo Urbano se abstendrá de recibir proposiciones o adjudicar el contrato, con las personas siguientes:

- I. Aquéllas en que el servidor público que intervenga en cualquier etapa del procedimiento de contratación tenga interés personal, familiar o de negocios, incluyendo aquellas de las que pueda resultar algún beneficio para él, su conyuge o sus parentes consanguíneos hasta el cuarto grado, por afinidad o civiles, o para terceros con los que tenga relaciones profesionales, laborales o de negocios, o para socios o sociedades y las que el servidor público o las personas antes referidas formen o hayan formado parte durante los dos años previos a la fecha de celebración de este procedimiento de contratación;
- II. Las que desempeñen un empleo, cargo o comisión en el servicio público, o bien, las sociedades de las que dichas personas formen parte, en la autorización previa y específica de la Secretaría de la Función Pública, la que deberá ser solicitada por el licitante interesado ante el titular del órgano interno de control en la Dirección General de Planeación, Obras Públicas, Catastro, Ecología y Desarrollo Urbano de Coquimatlán, en un plazo de cuando menos ocho días naturales previos al acto de presentación y apertura de proposiciones. El Órgano Interno de Control resolverá lo procedente, atendiendo a las características del objeto del contrato que se adjudicará, así como su correlación con las circunstancias que lo vinculan con los servidores públicos, y podrá tomar en cuenta todos aquellos elementos o circunstancias que resulten procedentes considerar. Toda solicitud extemporánea se tendrá por no formulada;
- III. Aquellos contratistas que, por causas imputables a ellos mismos, la Dirección General de Planeación,



H. AYUNTAMIENTO DE COQUIMATLAN, COLIMA.
DIRECCIÓN GENERAL DE PLANEACIÓN, OBRAS PÚBLICAS,
CATASTRO, ECOLOGIA Y DESARROLLO URBANO
Licitación Pública Nacional LO-806004996-E3-2018

Obras Públicas, Catastro, Ecología y Desarrollo Urbano de Coquimatlán les hubiere rescindido administrativamente un contrato. Dicho impedimento prevalecerá ante la propia Dirección General de Planeación, Obras Públicas, Catastro, Ecología y Desarrollo Urbano de Coquimatlán durante un año calendario contado a partir de la notificación de la rescisión;

- IV. Las que se encuentren inhabilitadas por resolución de la Secretaría de la Función Pública, en los términos del Título Sexto de la Ley de Obras Públicas y Servicios Relacionados con las Mismas y Título Quinto de la Ley de Adquisiciones, Arrendamientos y Servicios del Sector Público;
- V. Aquéllas que hayan sido declaradas o sujetas a concurso mercantil o alguna figura análoga;
- VI. Los licitantes que participen en un mismo procedimiento de contratación, que se encuentren vinculados entre sí por algún socio o asociado común.

Se entenderá que es socio o asociado común, aquella persona física o moral que en el mismo procedimiento de contratación es reconocida como tal en las actas constitutivas, estatutos o en sus reformas o modificaciones de dos o más empresas licitantes, por tener una participación accionaria en el capital social, que le otorgue el derecho de intervenir en la toma de decisiones o en la administración de dichas personas morales.

Las proposiciones de los licitantes que se ubiquen en el supuesto a que se refiere esta fracción, serán desechadas por la Dirección General de Planeación, Obras Públicas, Catastro, Ecología y Desarrollo Urbano de Coquimatlán, debiendo comunicar lo anterior al Órgano Interno de Control en la Dirección General de Planeación, Obras Públicas, Catastro, Ecología y Desarrollo Urbano de Coquimatlán para efectos de determinar si se actualiza lo dispuesto por la fracción IV del artículo 78 de la Ley de Obras Públicas y Servicios Relacionados con las Mismas;

- VII. Las que pretendan participar en un procedimiento de contratación y previamente, hayan realizado o se encuentren realizando por sí o a través de empresas que forman parte del mismo grupo empresarial, en virtud de otro contrato, trabajos de dirección, coordinación y control de obra; preparación de especificaciones de construcción; presupuesto de los trabajos; selección o aprobación de materiales, equipos y procesos, así como la preparación de cualquier documento relacionado directamente con la convocatoria a la licitación, o bien, asesoren o intervengan en cualquier etapa del procedimiento de contratación.

Las personas que hayan realizado, por sí o a través de empresas que formen parte del mismo grupo empresarial, en virtud de otro contrato, estudios, planes o programas para la realización de obras públicas asociadas a proyectos de infraestructura en los que se incluyan trabajos de preparación de especificaciones de construcción, presupuesto, selección o aprobación de materiales, equipos o procesos, podrán participar en el procedimiento de licitación pública para la ejecución de los proyectos de infraestructura respectivos, siempre y cuando la información utilizada por dichas personas en los supuestos indicados, sea proporcionada a los demás licitantes y manifiesten por escrito, bajo protesta de decir verdad, que los estudios, planes o programas que previamente hayan realizado, incluyen presupuestos, especificaciones o información verídicos y se ajusten a los requerimientos reales de la obra a ejecutar, así como que, en su caso consideran costos estimados apegados a las condiciones del mercado.

En el supuesto de que la manifestación bajo protesta a que se refiere el párrafo anterior se realice con falsedad, se sancionará conforme al Título Sexto de la Ley de Obras Públicas y Servicios Relacionados con las Mismas;

- VIII. Aquéllas que por sí o a través de empresas que formen parte del mismo grupo empresarial, pretendan ser contratadas para la elaboración de dictámenes, peritajes y avalúos, cuando éstos hayan de ser utilizados para resolver discrepancias derivadas de los contratos en los que dichas personas o



H. AYUNTAMIENTO DE COQUIMATLAN, COLIMA.
DIRECCIÓN GENERAL DE PLANEACIÓN, OBRAS PÚBLICAS,
CATASTRO, ECOLOGÍA Y DESARROLLO URBANO
Licitación Pública Nacional LO-806004996-E3-2018

empresas sean partes;

- IX. Las que hayan utilizado información privilegiada proporcionada indebidamente por servidores públicos o sus familiares por parentesco consanguíneo y por afinidad hasta el cuarto grado, o civil;
- X. Las que contraten servicios de asesoría, consultoría y apoyo de cualquier tipo de personas en materia de contrataciones gubernamentales, si se comprueba que todo o parte de las contraprestaciones pagadas al prestador del servicio, a su vez, son recibidas por servidores públicos por sí o por interpósita persona, con independencia de que quienes las reciban tengan o no relación con la contratación;
- XI. Tengan a su cargo créditos fiscales firmes, excepto cuando celebren convenio con las autoridades fiscales para cubrir a plazos, ya sea como pago diferido o en parcialidades, con los recursos que obtengan por la ejecución de la obra que se pretende contratar;
- XII. Tengan a su cargo créditos fiscales determinados, firmes o no, que no se encuentren pagados o garantizados en alguna de las formas permitidas por el Código Fiscal de la Federación, salvo cuando celebren convenio con las autoridades fiscales para cubrir a plazos, ya sea como pago diferido o en parcialidades, con los recursos que obtengan por la ejecución de la obra que se pretende contratar;
- XIII. No se encuentren inscritas en el Registro Federal de Contribuyentes a excepción de que no tengan obligación de hacerlo;
- XIV. Habiendo vencido el plazo para presentar alguna declaración, provisional o no, y con independencia de que en la misma resulte o no cantidad a pagar, si no haya sido presentada, contando con el plazo de 15 (QUINCE) días para corregir su situación, a partir del día siguiente a aquél en que la autoridad les notifique la irregularidad detectada. Lo dispuesto en esta fracción no es aplicable tratándose de omisión en la presentación de declaraciones que sean exclusivamente informativas; y
- XV. Las demás que por cualquier causa se encuentren impedidas para ello por disposición de la **Ley de Obras Públicas y Servicios Relacionados con las Mismas**.

PROHIBICIONES PARA PARTICIPAR EN LA PRESENTE LICITACIÓN.

No podrán participar en ésta licitación pública nacional, las personas físicas o morales inhabilitadas por resolución de la Secretaría de la Función Pública, de conformidad con lo establecido por el **artículo 78 de la Ley de Obras Públicas y Servicios Relacionados con las Mismas**.

Los licitantes deberán presentar escrito en el que manifiesten, bajo protesta de decir verdad, de que por su conducto, no participan personas físicas o morales que se encuentren inhabilitadas por resolución de la Secretaría de la Función Pública, con el propósito de evadir los efectos de la inhabilitación, tomando en consideración, entre otros, los casos siguientes:

- a) Las personas morales en cuyo capital social participen personas físicas o morales que se encuentren inhabilitadas por resolución de la Secretaría de la Función Pública;
- b) Las personas morales que en su capital social participen personas morales en cuyo capital social, a su vez, participen personas físicas o morales que se encuentren inhabilitadas por resolución de la Secretaría de la Función Pública; y
- c) Las personas físicas que participen en el capital social de personas morales que se encuentren inhabilitadas por resolución de la Secretaría de la Función Pública. En este caso, la participación social deberá tomarse en cuenta



H. AYUNTAMIENTO DE COQUIMATLAN, COLIMA.
DIRECCIÓN GENERAL DE PLANEACIÓN, OBRAS PÚBLICAS,
CATASTRO, ECOLOGÍA Y DESARROLLO URBANO
Licitación Pública Nacional LO-806004996-E3-2018

d) al momento de la infracción que hubiere motivado la inhabilitación.

La falsedad en la manifestación bajo protesta mencionada con anterioridad, será sancionada en términos del Título Sexto de la Ley de Obras Públicas y Servicios Relacionados con las Mismas.

Asimismo, de conformidad con lo dispuesto por la fracción VIII del artículo 34 del Reglamento de la Ley de Obras Públicas y Servicios Relacionados con las Mismas, la falta de presentación del escrito con la manifestación bajo protesta antes indicada, será motivo para desechar la proposición, por incumplir las disposiciones jurídicas que los establecen.

Si de la información y documentación con que se cuenta, se desprende que personas físicas o morales pretenden evadir los efectos de la inhabilitación, la Dirección General de Planeación, Obras Públicas, Catastro, Ecología y Desarrollo Urbano de Coquimatlan se abstendrá de firmar el contrato correspondiente, en cumplimiento a lo ordenado por el artículo 31, fracción XIV, de la Ley de Obras Públicas y Servicios Relacionados con las Mismas.

En su caso, si el día en que se cumpla el plazo de inhabilitación a que se refiere el párrafo que antecede el sancionado no ha pagado la multa que le hubiera sido impuesta, la inhabilitación subsistirá hasta que se realice el pago de dicha multa.

INICIO Y TERMINO DEL PROCEDIMIENTO DE CONTRATACIÓN

El procedimiento de contratación por licitación pública nacional se inicia con la publicación de la convocatoria y concluye con la emisión del fallo y la firma del contrato o, en su caso, con la cancelación del procedimiento de contratación.

DE LA OBTENCIÓN DE LA CONVOCATORIA A LA LICITACIÓN Y FORMA DE PARTICIPAR EN EL PROCEDIMIENTO DE CONTRATACIÓN.

La convocatoria al procedimiento de contratación se encuentra disponible para su consulta en el Sistema Electrónico de Información Pública Gubernamental (CompraNet) y su obtención será gratuita, independientemente de encontrarse a disposición de los interesados, para su consulta, un ejemplar impreso de la convocatoria a la licitación en las oficinas de la Dirección General de Planeación, Obras Públicas, Catastro, Ecología y Desarrollo Urbano del H. Ayuntamiento de Coquimatlan, ubicadas en Calle Reforma y J. Jesús Alcaraz s/n colonia Centro de la cabecera municipal de Coquimatlan, Col., se encuentre obligada a entregar un ejemplar impreso de la misma a las personas físicas y morales que deseen participar.

Escritos con las manifestaciones bajo protesta de decir verdad, que se solicitan en este procedimiento de contratación, de conformidad con la ley de obras públicas y servicios relacionados con las mismas, su reglamento y demás disposiciones aplicables.

Los escritos o manifestaciones bajo protesta de decir verdad, que se solicitan como requisito de participación en este procedimiento de contratación, solo resultarán procedentes si éstos se encuentran previstos en la Ley de Obras Públicas y Servicios Relacionados con las Mismas, su Reglamento o en los ordenamientos de carácter general aplicables a la Administración Pública Federal. La falta de presentación de dichos documentos en la proposición, será motivo para desecharla, por incumplir las disposiciones jurídicas que los establecen, de conformidad con lo dispuesto por el artículo 34, fracción VIII del Reglamento de la Ley de Obras Públicas y Servicios Relacionados con las Mismas.

La Dirección General de Planeación, Obras Públicas, Catastro, Ecología y Desarrollo Urbano de Coquimatlan verificará que los documentos a que se refiere el párrafo anterior cumplan con los requisitos



H. AYUNTAMIENTO DE COQUIMATLAN, COLIMA.
DIRECCIÓN GENERAL DE PLANEACIÓN, OBRAS PÚBLICAS,
CATASTRO, ECOLOGÍA Y DESARROLLO URBANO
Licitación Pública Nacional LO-806004996-E3-2018

solicitados, sin que resulte necesario verificar la veracidad o autenticidad de lo indicado en ellos, para continuar con el procedimiento, sin perjuicio del derecho de Dirección General de Planeación, Obras Públicas, Catastro, Ecología y Desarrollo Urbano de Coquimatlán para realizar dicha verificación en cualquier momento o cuando se prevea en la Ley de Obras Públicas y Servicios Relacionados con las Mismas o su Reglamento.

DEFINICIONES APLICADAS EN ESTE PROCEDIMIENTO DE CONTRATACIÓN POR LICITACIÓN PÚBLICA.

Los licitantes, para los efectos de la Ley de Obras Públicas y Servicios Relacionados con las Mismas, y de su Reglamento, entenderán por:

- I. Secretaría:** la Secretaría de Hacienda y Crédito Público.
- II. CompraNet:** el sistema electrónico de información pública gubernamental sobre obras públicas y servicios relacionados con las mismas, integrado entre otra información, por los programas anuales en la materia, de las dependencias y entidades, el registro único de contratistas, el padrón de testigos sociales; el registro de contratistas sancionados, las convocatorias a la licitación y sus modificaciones; las invitaciones a cuando menos tres personas, las actas de las juntas de aclaraciones, del acto de presentación y apertura de proposiciones y de fallo, los testimonios de los testigos sociales; los datos de los contratos y los convenios modificatorios; las adjudicaciones directas, las resoluciones de la instancia de inconformidad que hayan causado estado, y las notificaciones y avisos correspondientes. Dicho sistema será de consulta gratuita y constituirá un medio por el cual se desarrollarán procedimientos de contratación.
El sistema estará a cargo de la Secretaría de la Función Pública, a través de la unidad administrativa que se determine en su Reglamento, la que establecerá los controles necesarios para garantizar la inalterabilidad y conservación de la información que contiene.
- III. Dependencias:** las señaladas a continuación:
 - Las unidades administrativas de la Presidencia de la República;
 - Las Secretarías de Estado y la Consejería Jurídica del Ejecutivo Federal; y
 - La Procuraduría General de la República.
- IV. Entidades:** las mencionadas en las fracciones IV, V y VI del artículo 1 de la Ley de Obras Públicas y Servicios Relacionados con las Mismas:
 - Los organismos descentralizados;
 - Las empresas de participación estatal mayoritaria y los fideicomisos en los que el fideicomitente sea el Gobierno Federal o una entidad paraestatal; y
 - Las entidades federativas, los municipios y los entes públicos de unas y otros, con cargo total o parcial a recursos federales, conforme a los convenios que celebren con el Ejecutivo Federal. No quedan comprendidos para la aplicación de la presente Ley los fondos previstos en el Capítulo V de la Ley de Coordinación Fiscal;
- V. Tratados:** los convenios regidos por el derecho internacional público, celebrados por escrito entre el Gobierno de los Estados Unidos Mexicanos y uno o varios sujetos de Derecho Internacional Público, ya sea que para su aplicación requiera o no la celebración de acuerdos en materias específicas, cualquiera que sea su denominación, mediante los cuales los Estados Unidos Mexicanos asumen compromisos;
- VI. Contratista:** la persona que celebre contratos de obras públicas o de servicios relacionados con las mismas;
- VII. Licitante:** la persona que participe en cualquier procedimiento de licitación pública, o bien de invitación a cuando menos tres personas;



- VIII. **Obras públicas asociadas a proyectos de infraestructura:** las obras que tienen por objeto la construcción, ampliación o modificación de bienes inmuebles destinados directamente a la prestación de servicios de comunicaciones, transportes, hidráulico, medio ambiente, turístico, educación, salud y energético;
- IX. **Proyecto ejecutivo:** el conjunto de planos y documentos que conforman los proyectos arquitectónicos y de ingeniería de una obra, el catálogo de conceptos, así como las descripciones e información suficientes para que ésta se pueda llevar a cabo;
- X. **Proyecto arquitectónico:** el que define la forma, estilo, distribución y el diseño funcional de una obra. Se expresará por medio de planos, maquetas, perspectivas, dibujos artísticos, entre otros;
- XI. **Proyecto de ingeniería:** el que comprende los planos constructivos, memorias de cálculo y descriptivas, especificaciones generales y particulares aplicables, así como plantas, alzados, secciones y detalle, que permitan llevar a cabo una obra civil, eléctrica, mecánica o de cualquier otra especialidad;
- XII. **Entidades federativas:** los Estados de la Federación y el Distrito Federal, conforme al artículo 43 de la Constitución Política de los Estados Unidos Mexicanos;
- XIII. **Amortización programada:** la contraprestación económica que la dependencia o entidad tiene obligación de cubrir al Inversionista contratista por la ejecución de obras públicas asociadas a proyectos de infraestructura, su puesta en marcha, mantenimiento y operación;
- XIV. **Área responsable de la contratación:** la facultada en la dependencia o entidad para realizar los procedimientos de contratación, a efecto de realizar obras públicas o contratar servicios relacionados con las mismas;
- XV. **Área responsable de la ejecución de los trabajos:** la facultada en la dependencia o entidad para llevar la administración, control y seguimiento de los trabajos hasta la conclusión definitiva de los contratos de obras públicas o de servicios relacionados con las mismas;
- XVI. **Área requirente:** la que en la dependencia o entidad solicita o requiere formalmente la contratación de obras públicas o servicios relacionados con las mismas, o bien aquella que los utilizará;
- XVII. **Área técnica:** la que en la dependencia o entidad elabora las especificaciones que se deberán incluir en el procedimiento de contratación, evalúa la parte técnica de la proposición y responde a las dudas que se presenten en la junta de aclaraciones;
- XVIII. **Avance financiero:** el porcentaje de los trabajos pagados respecto del importe contractual;
- XIX. **Avance físico:** el porcentaje de los trabajos ejecutados y verificados por el residente conforme a la facultad que le confiere la fracción VI del artículo 113 de este Reglamento de la Ley de Obras Públicas y Servicios Relacionados con las Mismas, en relación a los trabajos contemplados en el programa de ejecución convenido;
- XX. **Bitácora:** el instrumento técnico que constituye el medio de comunicación entre las partes que formalizan los contratos, en el cual se registran los asuntos y eventos importantes que se presenten durante la ejecución de los trabajos, ya sea a través de medios remotos de comunicación electrónica, caso en el cual se denominará Bitácora electrónica, u otros medios autorizados en los términos de este Reglamento, en cuyo caso se denominará Bitácora convencional;
- XXI. **Caso fortuito o fuerza mayor:** el acontecimiento proveniente de la naturaleza o del hombre caracterizado por ser imprevisible, inevitable, irresistible, insuperable, ajeno a la voluntad de las partes y que imposibilita el cumplimiento de todas o alguna de las obligaciones previstas en el contrato de obras públicas o servicios relacionados con las mismas;
- XXII. **Comité:** el comité de obras públicas a que se refiere el artículo 25 de la Ley;
- XXIII. **Especificaciones generales de construcción:** el conjunto de condiciones generales que las dependencias y entidades tienen establecidas para la ejecución de obras, incluyendo las que deben aplicarse para la realización de estudios, proyectos, ejecución, equipamiento, puesta en servicio,



H. AYUNTAMIENTO DE COQUIMATLAN, COLIMA,
DIRECCIÓN GENERAL DE PLANEACIÓN, OBRAS PÚBLICAS,
CATASTRO, ECOLOGIA Y DESARROLLO URBANO
Licitación Pública Nacional LO-806004996-E3-2018

mantenimiento y supervisión, que comprenden la forma de medición y la base de pago de los conceptos de trabajo;

- XXIV. Especificaciones particulares de construcción:** el conjunto de requisitos exigidos por las dependencias y entidades para la realización de cada obra, mismas que modifican, adicionan o sustituyen a las especificaciones generales de construcción;
- XXV. Estándar de desempeño:** el conjunto de parámetros de desempeño y calidad que deban satisfacerse en el diseño, la ejecución, la puesta en marcha, el mantenimiento o la operación de obras públicas;
- XXVI. Estimación:** la valuación de los trabajos ejecutados en un periodo determinado presentada para autorización de pago, en la cual se aplican los precios, valores o porcentajes establecidos en el contrato en atención a la naturaleza y características del mismo, considerando, en su caso, la amortización de los anticipos, los ajustes de costos, las retenciones económicas, las penas convencionales y las deducciones; así como, la valuación de los conceptos que permitan determinar el monto de los gastos no recuperables;
- XXVII. Inversionista contratista:** la persona que celebra contratos de obras públicas asociadas a proyectos de infraestructura en los términos del Capítulo Noveno del Título Segundo de este Reglamento;
- XXVIII. Investigación de mercado:** la verificación de la existencia y costo de materiales, mano de obra, maquinaria y equipo, así como de contratistas, a nivel nacional o internacional, y del precio total estimado de los trabajos, basado en la información que se obtenga en términos del presente Reglamento;
- XXIX. Ley:** la Ley de Obras Públicas y Servicios Relacionados con las Mismas;
- XXX. MIPYMES:** las micro, pequeñas y medianas empresas de nacionalidad mexicana a que hace referencia la Ley para el Desarrollo de la Competitividad de la Micro, Pequeña y Mediana Empresa;
- XXXI. Monto total ejercido:** el importe correspondiente al costo total erogado con cargo al presupuesto autorizado para ejercer en un contrato de obra pública o de servicios relacionados con la misma, sin considerar el impuesto al valor agregado;
- XXXII. Normas de calidad:** los requisitos mínimos que establecen las dependencias y entidades, conforme a las especificaciones generales y particulares de construcción, para asegurar que los materiales y equipos de instalación permanente que se utilizan en cada obra son los adecuados;
- XXXIII. Obras:** las señaladas en el artículo 3 de la Ley;
- XXXIV. Obras de gran complejidad:** aquellas cuya ejecución o el sitio donde se vayan a realizar presenten dificultades técnicas o de seguridad para el desarrollo de los trabajos, así como las que señala el primer párrafo del artículo 6 de este Reglamento y en las cuales se considerará que el avance del desarrollo de los estudios y proyectos estará constituido por una propuesta conceptual;
- XXXV. Precio de mercado:** el precio de los materiales y equipos de instalación permanente a que se refiere la fracción II del artículo 161 de este Reglamento, que oferta el fabricante o proveedor en el momento en que se formalizó el pedido correspondiente entre el contratista y el proveedor;
- XXXVI. Presupuesto autorizado:** el que la Secretaría comunica a la dependencia o entidad en el calendario de gasto correspondiente, en términos de la Ley Federal de Presupuesto y Responsabilidad Hacendaria;
- XXXVII. Presupuesto de obra o de servicio:** el recurso estimado que la dependencia o entidad determina para ejecutar los trabajos en el que se desglosa el listado de conceptos de trabajo o actividades, unidades de medida, cantidades de trabajo y sus precios;
- XXXVIII. Proyecto de convocatoria:** el documento que contiene la versión preliminar de una convocatoria a la licitación pública, el cual es difundido con ese carácter en CompraNet por la dependencia o entidad;
- XXXIX. Servicios:** los mencionados en el artículo 4 de la Ley;
- XL. Sobre cerrado:** cualquier medio que contenga la proposición del licitante, cuyo contenido sólo puede ser conocido en el acto de presentación y apertura de proposiciones en términos de la Ley, y
- XLI. Superintendente:** el representante del contratista ante la dependencia o la entidad para cumplir con los términos y condiciones pactados en el contrato, en lo relacionado con la ejecución de los trabajos.



REQUISITOS.

DOCUMENTACIÓN ADICIONAL QUE DEBE PRESENTARSE CONJUNTAMENTE CON LAS PROPOSICIONES.

Con fundamento en lo que establecen los artículos 28 y 36 de la Ley de Obras Públicas y Servicios Relacionados con las Mismas, las personas físicas y morales que deseen participar en este procedimiento de contratación, deberán presentar sus proposiciones por escrito en un solo sobre cerrado el que se acompañará con la documentación adicional, y a su elección, a través de medios remotos de comunicación electrónica, de conformidad con el numeral 13 del "ACUERDO por el que se establecen las disposiciones que se deberán observar para la utilización del Sistema Electrónico de Información Pública Gubernamental denominado CompraNet", Publicado en el Diario Oficial de la Federación el 28 de junio de 2011, sin que el envío de sus proposiciones a través de medios de comunicación electrónica limite su participación en los diferentes actos derivados de la presente licitación.

Los licitantes, deberán acompañar fuera del sobre cerrado que contenga sus proposiciones, los siguientes documentos:

Los licitantes que presenten su proposición por escrito, deberán acompañar fuera o dentro del sobre que contenga su proposición, y los que las envíen por medio del Sistema Electrónico de Información Pública Gubernamental (CompraNet), los siguientes documentos:

DOCUMENTO

ADICIONAL DA 1. Requisitos de quien asiste al acto de presentación y apertura de propuestas en lugar del representante legal.

- a. Carta poder simple.
- b. Identificación oficial de quien asiste al concurso.

DOCUMENTO

ADICIONAL DA 2. Original del escrito en el que señale domicilio y una dirección de correo electrónico, en caso de contar con ella, para oír y recibir todo tipo de notificaciones y documentos que deriven de los actos del procedimiento de licitación y, en su caso, del contrato de obra pública, mismo que servirá para practicar las notificaciones aún las de carácter personal, las que surtirán todos sus efectos legales mientras no señale otro distinto.

DOCUMENTO

ADICIONAL DA 3. Original del escrito mediante el cual declare, bajo protesta de decir verdad, que no se encuentran en alguno de los supuestos que establecen los artículos 51 y 78, penúltimo párrafo, de la Ley de Obras Públicas y Servicios Relacionados con las Mismas; y que por su conducto no participan en el procedimiento de licitación personas físicas o morales que se encuentren inhabilitadas por resolución de la Secretaría de la Función Pública, en los términos de la fracción IV del artículo 51 de la propia Ley.

La falsedad en la manifestación a que se refiere este documento adicional será sancionada en los términos de la Ley de Obras Públicas y Servicios Relacionados con las Mismas.



H. AYUNTAMIENTO DE COQUIMATLAN, COLIMA.
DIRECCIÓN GENERAL DE PLANEACIÓN, OBRAS PÚBLICAS,
CATASTRO, ECOLOGIA Y DESARROLLO URBANO
Licitación Pública Nacional LO-806004996-E3-2018

En caso de omisión en la entrega del escrito, o si de la información y documentación con que cuente la Secretaría de la Función Pública, se desprende que personas físicas o morales pretenden evadir los efectos de la inhabilitación, la Dirección General de Planeación, Obras Públicas, Catastro, Ecología y Desarrollo Urbano de Coquimatlán se abstendrá de firmar el contrato correspondiente, en cumplimiento a lo ordenado por los artículos 51, fracción IV, y 78, último párrafo, de la Ley de Obras Públicas y Servicios Relacionados con las Mismas.

DOCUMENTO

ADICIONAL DA 4. Original del escrito mediante el cual los licitantes o sus representantes legales de la persona moral manifiesten, bajo protesta de decir verdad, que cuentan con facultades suficientes para comprometerse por sí o por su representada sin que resulte necesario acreditar su personalidad jurídica, mismo que contendrá los datos siguientes:

- a. Del licitante: Registro Federal de Contribuyentes; nombre y domicilio, así como, en su caso, los de su apoderado o representante. Tratándose de personas morales, además se señalará la disposición del capital social de la empresa, identificando los datos de las escrituras públicas y, de haberlas, sus reformas y modificaciones, con las que se acredita la existencia legal de las personas morales, así como el nombre de los socios, y
- b. Del representante legal del licitante: datos de las escrituras públicas en las que le fueron otorgadas las facultades de representación y su identificación oficial.

Así mismo integrar copia legible de Acta constitutiva, COPIA SIMPLE DE LA IDENTIFICACIÓN OFICIAL CON FOTOGRAFÍA y en el caso de las personas morales de la persona que firme la proposición y copia de su cedula de Identificación Fiscal (*Clave de Registro Federal de Contribuyentes*)

DOCUMENTO

ADICIONAL DA 5. Original del escrito que contenga la declaración de integridad, mediante la cual los licitantes manifiesten, bajo protesta de decir verdad, que por sí mismos, o a través de interponente persona, se abstendrán de adoptar conductas, para que los servidores públicos de la Dirección General de Planeación, Obras Públicas, Catastro, Ecología y Desarrollo Urbano de Coquimatlán, induzcan o alteren las evaluaciones de las proposiciones, el resultado del procedimiento de contratación u otros aspectos que otorguen condiciones más ventajosas con relación a los demás participantes.

DOCUMENTO

ADICIONAL DA 6. En su caso, escrito en el que los licitantes manifiesten, bajo protesta de decir verdad, que los estudios, planes o programas que previamente hayan realizado, incluyen supuestos, especificaciones e información verídicos y se ajustan a los requerimientos reales de la obra a ejecutar, así como que, en su caso, consideran costos estimados apegados a las condiciones del mercado.

DOCUMENTO

ADICIONAL DA 7. Escrito en el que el licitante acepta expresamente que se tendrá como no presentada su proposición y, en su caso, la documentación requerida en esta licitación, cuando el archivo electrónico en el que se contengan la proposición y/o demás información no pueda abrirse por tener algún virus informático o por cualquier otra causa ajena a la Dirección General de Planeación, Obras Públicas, Catastro, Ecología y Desarrollo Urbano de



H. AYUNTAMIENTO DE COQUIMATLAN, COLIMA.
 DIRECCIÓN GENERAL DE PLANEACIÓN, OBRAS PÚBLICAS,
 CATASTRO, ECOLOGÍA Y DESARROLLO URBANO
Licitación Pública Nacional LO-806004996-E3-2018

Coquimatlán. Dicho escrito deberá presentarse al área convocante en forma previa al acto de presentación y apertura de proposiciones.

DOCUMENTO

ADICIONAL DA 8. INFORMACIÓN ELECTRÓNICA CONTENIENDO LOS REQUISITOS Y LA PROPUESTA TÉCNICA Y ECONÓMICA

En las propuestas que se entreguen en forma impresa en el acto de presentación y apertura de proposiciones, incluir Archivo Electrónico conteniendo los Documentos Económicos. (**Anexos AE 1 AL AE 12**), numerales **4.2.2 y 4.2.3** de esta convocatoria, ESCANEADOS EN FORMATO PDF y firmados todos idénticamente como la propuesta presencial (la que se entrega impresa en sobre cerrado) con calidad media en tonos de grises (UN ARCHIVO POR CADA DOCUMENTO); lo anterior a efecto de optimizar el proceso de carga electrónica de proposiciones en el Sistema CompraNET 5.0, durante el acto de presentación de proposiciones, atendiendo lo señalado en el numeral 27 del ACUERDO por el que se establecieron las disposiciones que se deberán observar para la utilización del Sistema Electrónico de Información Pública Gubernamental denominado CompraNet, publicado en el Diario Oficial de la Federación el 28 de junio de 2011

• **Forma recomendada para crear el nombre de cada Archivo, Ejemplo:**

Nombre de la empresa: *Construcciones Ejemplo, S.A. de C.V.*

Iniciales del nombre de la empresa: *CE*

Licitación en la cual Participa: **O-806004996-E3-2018**

- Anexo Económico AE 2..... Nombre del Archivo: **AE2.CE.Nx**
- Anexo Económico AE 12 c..... Nombre del Archivo: **AE12c.CE.Nx**

Separar los que lleven incisos

PORCENTAJE DE CONTENIDO NACIONAL QUE SE REQUERIRÁ PARA LA EJECUCIÓN DE LA OBRA.

Para la ejecución de la obra, no se requerirá la incorporación de materiales, maquinaria y equipo de instalación permanente de fabricación o contenido nacional.

DOCUMENTOS CON LOS QUE SE ACREDITARÁ LA EXPERIENCIA Y CAPACIDAD TÉCNICA Y FINANCIERA REQUERIDA PARA PARTICIPAR EN ESTA LICITACIÓN.

Los licitantes deberán acreditar su experiencia y capacidad técnica y financiera de la forma siguiente:

Experiencia: Con la relación de los profesionales técnicos y administrativos al servicio del licitante, anexando el currículo de cada uno de los profesionales técnicos que serán responsables de la dirección, administración y ejecución de la obra, los que deberán tener experiencia en obras con características técnicas y magnitud similares. Para efectos del último párrafo del artículo 30 de la Ley de Obras Públicas y Servicios Relacionados con las Mismas, se considerará como mano de obra las actividades realizadas por especialistas, técnicos y administrativos nacionales, así como cualquier otra de naturaleza similar que se requiera para la ejecución de los trabajos realizada por personas de nacionalidad mexicana (**Documento Técnico AT 3**)



H. AYUNTAMIENTO DE COQUIMATLAN, COLIMA.
DIRECCIÓN GENERAL DE PLANEACIÓN, OBRAS PÚBLICAS,
CATASTRO, ECOLOGIA Y DESARROLLO URBANO
Licitación Pública Nacional LO-806004996-E3-2018

Experiencia y capacidad Técnica: Con los documentos que acrediten la ejecución de obras de la misma naturaleza, con la identificación de los trabajos realizados por el licitante y su personal, en los que sea comprobable su participación, anotando el nombre de la contratante, descripción de las obras, importes totales, importes ejercidos o por ejercer y las fechas previstas de terminaciones, así como el historial de cumplimiento satisfactorio de contratos suscritos con dependencias o entidades, en el caso de haberlos celebrado; en el supuesto de que el licitante no haya formalizado contratos con las dependencias y entidades éste lo manifestará por escrito a la Dirección General de Planeación, Obras Públicas, Catastro, Ecología y Desarrollo Urbano **de Coquimatlán**, bajo protesta de decir verdad, por lo que no será materia de evaluación el historial de cumplimiento a que se refiere el último párrafo del artículo 36 de la Ley de Obras Públicas y Servicios Relacionados con las Mismas. En caso de que el licitante no presente los documentos o el escrito señalados, se atenderá lo dispuesto en los párrafos primero y segundo del artículo 66 del Reglamento de la Ley de Obras Públicas y Servicios Relacionados con las Mismas (**Documento Técnico AT 4**)

Capacidad Financiera: Con las declaraciones fiscales, estados financieros dictaminados o no de los últimos dos ejercicios fiscales o, en caso de empresas de nueva creación, los más actualizados a la fecha de presentación de proposiciones (**Documento Técnico AT 6**)

En el caso de los interesados que desistan o agruparse para cumplir con la capacidad financiera requerida se podrán considerar en conjunto las correspondientes a cada una de las personas físicas y/o morales integrantes de la agrupación, tomando en consideración si la obligación es conjunta, solidaria y/o mancomunada.

1 GENERALIDADES DE LA OBRA.

1.1 ORIGEN DE LOS FONDOS.

Para cubrir las erogaciones que se deriven del contrato objeto de esta licitación, las fuentes de financiamiento serán por Ramo General 23 en lo correspondiente al **Fondo de Proyectos de Desarrollo Regional 2018** para aplicarse a la obra, haciendo constar que los recursos públicos federales otorgados a fideicomisos, no pierden ese carácter al ser fideicomitidos, por lo que son objeto de las medidas de control y seguimiento establecidas en el mecanismo presupuestario específico, y en las disposiciones legales aplicables.

1.2 DESCRIPCIÓN GENERAL DE LA OBRA Y LUGAR EN DONDE SE LLEVARÁN A CABO LOS TRABAJOS.

La obra pública, a base de precios unitarios y tiempo determinada, objeto de la licitación, consistirá en

- "Rehabilitación y equipamiento de parque en la localidad del Atotonilco del municipio de Coquimatlán"
- "Rehabilitación y equipamiento de parque en la localidad del Agua Zarca del municipio de Coquimatlán"
- "Rehabilitación y equipamiento de parque en la localidad de la Sidra del municipio de Coquimatlán"
- "Rehabilitación y equipamiento de parque en la localidad de la Esperanza del municipio de Coquimatlán"

En la comunidad de Coquimatlán; de conformidad con las especificaciones generales y particulares de construcción que la Dirección General de Planeación, Obras Públicas, Catastro, Ecología y Desarrollo Urbano de Coquimatlán proporcione.

1.3 FECHAS ESTIMADAS DE INICIO Y TERMINACIÓN DE LA OBRA.

La fecha estimada para el inicio de la obra será el día **28 de Mayo de 2018** y la fecha de terminación será el día **25 de Agosto de 2018**.



H. AYUNTAMIENTO DE COQUIMATLAN, COLIMA.
DIRECCIÓN GENERAL DE PLANEACIÓN, OBRAS PÚBLICAS,
CATASTRO, ECOLOGIA Y DESARROLLO URBANO
Licitación Pública Nacional LO-806004996-E3-2018

1.4 PLAZO DE EJECUCIÓN DE LA OBRA.

El plazo de ejecución de la obra será de **90 días naturales**, contados a partir de la fecha de iniciación de la misma.

1.5 PROGRAMA GENERAL DE EJECUCIÓN DE LA OBRA.

Los licitantes elaborarán sus programas de ejecución considerando lo indicado en el punto 1.3y con el plazo solicitado en el punto 1.4.

Dichos programas podrán ser presentados en los formatos que para tal efecto proporciona la Dirección General de Planeación, Obras Públicas, Catastro, Ecología y Desarrollo Urbano de **Coquimatlán**.

a) o podrán ser reproducidos, cumpliendo con cada uno de los elementos requeridos en los puntos 4.2.2 y 4.2.3.

1.6 VISITA AL SITIO O SITIOS DE EJECUCIÓN DE LA OBRA Y JUNTA(S) DE ACLARACIONES.

Las personas que deseen participar en la licitación, podrán visitar el sitio o sitios en los que se realizará la obra, siendo optativa para los interesados, para que, considerando las especificaciones y documentación relativa, inspeccionen el sitio o sitios, hagan las valoraciones de los elementos que se requieran, analicen el grado de dificultad de la obra a ejecutar y sus implicaciones de carácter técnico, y realicen las investigaciones que consideren necesarias sobre las condiciones locales, climatológicas o cualquier otra que pudiera afectar su ejecución.

En ningún caso, la Dirección General de Planeación, Obras Públicas, Catastro, Ecología y Desarrollo Urbano de **Coquimatlán** asumirá responsabilidad, por las conclusiones que los licitantes obtengan al examinar el lugar y circunstancias antes señaladas, y en el caso de ser adjudicatario del contrato, el hecho de que no se hayan tomado en consideración las condiciones imperantes en el sitio de la obra no le releva de su obligación para ejecutarla y concluirla en la forma y terminos convenidos.

Los licitantes deberán incluir en sus proposiciones un escrito en el que manifiesten que conocen el sitio de realización de la obra y sus condiciones ambientales, así como de haber considerado las modificaciones que, en su caso, se hayan efectuado a la convocatoria a la licitación, ya sean derivadas de la junta de aclaraciones, de preguntas adicionales que se hayan efectuado con posterioridad a la junta de aclaraciones o de cualquier otra situación emergente en la normatividad aplicable (**Anexo Técnico AT 1**), por lo que no podrá invocar su desconocimiento o modificaciones al contrato por este motivo.

1.7 LUGAR DE REUNIÓN PARA LA VISITA AL SITIO O SITIOS DE REALIZACIÓN DE LA OBRA.

El lugar de reunión para la visita al sitio de la obra será en las Oficinas de la Dirección General de Planeación, Obras Públicas, Catastro, Ecología y Desarrollo Urbano de **Coquimatlán**, calle **Reforma y Jesús Alcaraz s/n**, colonia Centro de la cabecera municipal de **Coquimatlán, Col.**, a las **10:00** horas, el día **15 de mayo de 2018**, siendo atendidos por el **ING. FERNANDO RAMIREZ FUENTES**

1.8 JUNTA(S) DE ACLARACIONES.

La junta de aclaraciones se llevará a cabo con posterioridad a la visita al sitio de realización de la obra. La primera junta de aclaraciones se celebrará en la sala de cabildo de la presidencia municipal calle Reforma y Jesús Alcaraz s/n, colonia Centro de la cabecera municipal de **Coquimatlán** colonia Centro de la cabecera municipal de **Coquimatlán, Col.**, a las **12:00** horas, el día **15 de mayo de 2018**, siendo optativa la asistencia a las reuniones por parte de los interesados en participar en este procedimiento de contratación.



H. AYUNTAMIENTO DE COQUIMATLAN, COLIMA.
DIRECCIÓN GENERAL DE PLANEACIÓN, OBRAS PÚBLICAS,
CATASTRO, ECOLOGIA Y DESARROLLO URBANO
Licitación Pública Nacional LO-806004996-E3-2018

El acto será presidido por el servidor público designado, quién será asistido por un representante del área requirente de los trabajos, a fin de que se resuelvan en forma clara y precisa las dudas y planteamientos de los licitantes relacionados con los aspectos contenidos en la convocatoria.

Las solicitudes de aclaración que, en su caso, deseen formular los licitantes deberán plantearse de manera concisa y estar directamente relacionadas con los puntos contenidos en la convocatoria a la licitación. Cada solicitud de aclaración deberá indicar el numeral o punto específico con el cual se relaciona la pregunta o aspecto que se solicita aclarar; aquellas solicitudes de aclaración que no se presenten en la forma señalada podrán ser desechadas por la Dirección General de Planeación, Obras Públicas, Catastro, Ecología y Desarrollo Urbano de Coquimatlan.

En la(s) junta(s) de aclaraciones, el servidor público que la presida el acto procederá a dar contestación a las solicitudes de aclaración referentes a cada numeral o punto de la convocatoria a la licitación mencionando el nombre del o los licitantes que las presentaron, debiendo constar todo ello en el acta que para tal efecto se levante y en la que deberán constar las preguntas de los licitantes y las respuestas a éstas, y en su caso, las adecuaciones y modificaciones a la convocatoria a la licitación para la elaboración y presentación de las proposiciones, indicando si es la última o habrá una posterior y que será firmada por los licitantes y los servidores públicos que intervengan, entregándose copia de la misma a los licitantes que asistieren y para los ausentes, se pondrá a su disposición en el Sistema Electrónico de Información Pública Gubernamental (Compranet). De proceder modificaciones a la convocatoria a la licitación, en ningún caso podrán consistir en la sustitución o variación sustancial de los trabajos convocados originalmente, o bien, en la adición de otros distintos.

Las solicitudes de aclaración que sean recibidas con posterioridad a la primera junta de aclaraciones, o bien, después del plazo previsto para su envío a través de CompraNet, no serán atendidas por el servidor público que presidió la junta de aclaraciones por resultar extemporáneas, debiéndose integrar al expediente respectivo. En dicho supuesto, si el servidor público que presidió la junta de aclaraciones considera necesario citar a una posterior junta, la Dirección General de Planeación, Obras Públicas, Catastro, Ecología y Desarrollo Urbano de Coquimatlan tomará en cuenta dichas solicitudes para responderlas.

Al finalizar la(s) junta(s) de aclaraciones, se fijará un ejemplar del acta en las oficinas de la Dirección General de Planeación, Obras Públicas, Catastro, Ecología y Desarrollo Urbano de Coquimatlan, ubicadas en **presidencia municipal** en calle Reforma y Jesús Alcaraz s/n, **colonia Centro de la cabecera municipal de Coquimatlan, Col.** por un término que no será menor a 5 (CINCO) días hábiles, dejándose constancia en el expediente de la licitación de la fecha, hora y lugar en que haya sido fijada el acta.

2 INFORMACIÓN, DOCUMENTACIÓN Y ANEXOS QUE FORMAN PARTE DE ESTA CONVOCATORIA A LA LICITACIÓN.

En esta convocatoria a la licitación se especifican los datos para que se llote, el procedimiento para esta licitación y las condiciones contractuales, detallándose en los siguientes documentos:

- a. Documentos adicionales a presentarse junto con el sobre cerrado que contenga la proposición, con formatos de escritos (**Documentos adicionales DA 1 a DA 8**).
- b. Anexos técnicos (**Anexos Técnicos AT 1 a AT 11**) y económicos (**Anexos Económicos AE 1 a AE 12**), con formatos de escritos y guías de llenado;
- c. Modelos del contrato de obra pública a precios unitarios y tiempo determinado y de pólizas de fianzas:



H. AYUNTAMIENTO DE COQUIMATLAN, COLIMA.
DIRECCIÓN GENERAL DE PLANEACIÓN, OBRAS PÚBLICAS,
CATASTRO, ECOLOGIA Y DESARROLLO URBANO
Licitación Pública Nacional LO-806004996-E3-2018

- d. Proyectos arquitectónicos y de ingeniería, normas de calidad de los materiales y especificaciones generales y particulares de construcción, aplicables;
- e. Catálogo de conceptos y carta compromiso de la proposición; y

Los licitantes deberán examinar todos los documentos adicionales, anexos técnicos y económicos y sus guías de llenado, formatos, condiciones y especificaciones que se incluyen en esta convocatoria a la licitación para que no incurran en alguno de los motivos señalados en el punto 5.3, donde se precisan las causas por las que puede ser desechada su proposición.

Las proposiciones que los licitantes entreguen por escrito en el acto de presentación y apertura de proposiciones o envíen a través del Sistema Electrónico de Información Pública Gubernamental (CompraNet), deberán anexar la siguiente información:

Archivo Electrónico en formato de Word ó Excel de los documentos AT7 Y AE 1 AL AE 12

3 MODIFICACIONES DE LA CONVOCATORIA A LA LICITACIÓN.

De conformidad con el artículo 34 de la Ley de Obras Públicas y Servicios Relacionados con las Mismas, la **Dirección General de Planeación, Obras Públicas, Catastro, Ecología y Desarrollo Urbano de Coquimatlán** podrá modificar el contenido de esta convocatoria a la licitación, a más tardar el séptimo día natural previo al acto de presentación y apertura de proposiciones.

Las modificaciones que se generen en la(s) junta(s) de aclaraciones o con motivo de las solicitudes de aclaraciones a la convocatoria a la licitación que formulen los licitantes, serán de observancia obligatoria para los licitantes en la elaboración de sus proposiciones.

Cualquier modificación de la convocatoria a la licitación derivada del resultado de la(s) junta(s) de aclaraciones, será considerada como parte integrante de la propia convocatoria a la licitación.

Las modificaciones que se hagan a esta convocatoria se harán del conocimiento de los licitantes exclusivamente a través del Sistema Electrónico de Información Pública Gubernamental (CompraNet) a más tardar el día hábil siguiente a aquél en que se efectúen.

4 PREPARACIÓN DE LA PROPOSICIÓN.

Los licitantes deberán entregar su proposición en el acto de presentación y apertura de proposiciones, mediante la entrega en un solo sobre, claramente identificada en su parte exterior con la clave de la convocatoria a la licitación, objeto de la obra y el nombre o razón social del licitante, y completamente cerrado.

Las proposiciones deberán ser firmada autónomamente por la persona facultada para ello en la última hoja de cada uno de los documentos que forman parte de la misma, por lo que no podrá desecharse cuando las demás hojas que la integran o sus anexos carezcan de firma o rúbrica, salvo tratándose del catálogo de conceptos y el programa general de ejecución de los trabajos, mismos que deberán ser firmados en cada una de sus hojas.

Cada uno de los documentos que integren la proposición y aquéllos distintos a ésta, deberán estar foliados en todas y cada una de las hojas que los integren. Al efecto, se deberán numerar de manera individual las propuestas técnica y económica, así como el resto de los documentos que entreguen los licitantes.



H. AYUNTAMIENTO DE COQUIMATLAN, COLIMA.
DIRECCIÓN GENERAL DE PLANEACIÓN, OBRAS PÚBLICAS,
CATASTRO, ECOLOGÍA Y DESARROLLO URBANO
Licitación Pública Nacional LO-806004996-E3-2018

En el caso de que alguna o algunas hojas de los documentos mencionados en el párrafo anterior carezcan de folio y se constate que la o las hojas no foliadas mantienen continuidad, la Dirección General de Planeación, Obras Públicas, Catastro, Ecología y Desarrollo Urbano de Coquimatlán no podrá desechar la proposición.

En el caso de que las proposiciones sean enviadas a través del Sistema Electrónico de Información Pública Gubernamental (CompraNet), en sustitución de la firma autógrafa, deberán emplear la firma electrónica avanzada que emite el Servicio de Administración Tributaria para el cumplimiento de sus obligaciones fiscales, la cual producirá los mismos efectos que las leyes otorgan a los documentos correspondientes y, en consecuencia, tendrá el mismo valor probatorio.

Los licitantes son los únicos responsables de que sus proposiciones sean entregadas en tiempo y forma en el acto de presentación y apertura de proposiciones. No será motivo de descalificación la falta de identificación o de acreditamiento de la representación de la persona que solamente entregue la proposición, pero sólo podrá participar durante el desarrollo del acto con el carácter de observador.

En el caso de que el licitante entregue información de naturaleza confidencial, deberá señalarlo expresamente por escrito a la Dirección General de Planeación, Obras Públicas, Catastro, Ecología y Desarrollo Urbano de Coquimatlán, para los efectos de la Ley Federal de Transparencia y Acceso a la Información Pública Gubernamental.

4.1 ENTREGA DE LAS PROPOSICIONES EN EL ACTO DE PRESENTACIÓN Y APERTURA DE PROPOSICIONES.

Para intervenir en el acto de presentación y apertura de proposiciones bastará que los licitantes presenten un escrito en el que su firmante manifieste, bajo protesta de decir verdad, que cuenta con facultades suficientes para comprometerse por sí o por su representada, sin que resulte necesario acreditar su personalidad jurídica (**Documento Adicional DA 6**).

Los licitantes a su elección y bajo su exclusiva responsabilidad podrán enviar su proposición en sobre cerrado, a través del servicio postal o de mensajería, debiéndose entregar en la dirección indicada en el primer párrafo del numeral 5.1 **PRESENTACIÓN Y APERTURA DE PROPOSICIONES.**

Si el licitante opta por enviar su proposición por cualquiera de estos medios, la entrega deberá ser previa al inicio del acto de presentación y apertura de proposiciones.

La Dirección General de Planeación, Obras Públicas, Catastro, Ecología y Desarrollo Urbano de Coquimatlán abstendrá de recibir toda proposición que se envíe por servicio postal o de mensajería que se encuentre en cualquiera de los siguientes supuestos:

- a) Que se entregue después del plazo para el inicio del acto de presentación y apertura de proposiciones;
- b) Que se entregue en una dirección distinta a la indicada en esta convocatoria a la licitación;
- c) Que la proposición no se entregue en sobre cerrado; y
- d) Cuando el sobre llegue roto por el mal manejo del servicio postal o de mensajería.

4.2 FORMA DE PRESENTACIÓN DE LAS PROPOSICIONES.



H. AYUNTAMIENTO DE COQUIMATLAN, COLIMA.
DIRECCIÓN GENERAL DE PLANEACIÓN, OBRAS PÚBLICAS,
CATASTRO, ECOLOGIA Y DESARROLLO URBANO
Licitación Pública Nacional LO-806004996-E3-2018

Las proposiciones deberán presentarse por escrito y podrá integrarse en los formatos que para tal efecto se incluyen en esta convocatoria a la licitación, o reproducirlos siempre y cuando se respete el contenido y estructura de los mismos, sin tachaduras ni enmiendas.

Las proposiciones, que a elección de los licitantes sean enviadas a través del Sistema Electrónico de Información Pública Gubernamental (CompraNet), se sujetarán a lo siguiente:

Se tendrán como no presentadas las proposiciones y, en su caso, la documentación requerida, cuando el archivo electrónico en el que se contengan las proposiciones y/o demás información no pueda abrirse por tener algún virus informático o por cualquier otra causa ajena a la Dirección General de Planeación y Obras Públicas de Coquimatlán.

Cuando por causas ajenas al Sistema de Información Pública Gubernamental (CompraNet) o a la **Dirección General de Planeación, Obras Públicas, Catastro, Ecología y Desarrollo Urbano de Coquimatlán** no sea posible iniciar o continuar con el acto de presentación y apertura de proposiciones, el mismo se podrá suspender de manera fundada y motivada, hasta en tanto se restablezcan las condiciones para su inicio o reanudación; a tal **Dirección General de Planeación, Obras Públicas, Catastro, Ecología y Desarrollo Urbano de Coquimatlán** difundirá en el Sistema de Información Pública Gubernamental (CompraNet) la fecha y hora en la que iniciará o reanudará el acto.

Las proposiciones que los licitantes entreguen por escrito en el acto de presentación y apertura de proposiciones o envíen a través del Sistema Electrónico de Información Pública Gubernamental (CompraNet), deberán estar integradas en la forma siguiente:

4.2.1 REQUISITOS Y DOCUMENTACIÓN REQUERIDOS POR LA DIRECCIÓN GENERAL DE PLANEACIÓN Y OBRAS PÚBLICAS DE COQUIMATLAN, QUE DEBEN CUMPLIR LAS PROPOSICIONES QUE PRESENTEN LOS LICITANTES, CONSISTENTES EN ANEXOS TÉCNICOS Y ECONÓMICOS, QUE SERÁN OBJETO DE EVALUACIÓN.

4.2.2 LOS ANEXOS TÉCNICOS DEBERÁN CONTENER LOS SIGUIENTES DOCUMENTOS CON LOS REQUISITOS QUE A CONTINUACIÓN SE INDICAN:

- AT 1** Manifestación escrita bajo protesta de decir verdad de conocer el sitio o sitios de realización de la obra y sus condiciones ambientales; de haber considerado las normas de calidad de los materiales y las especificaciones generales y particulares de construcción que la Dirección General de Planeación, Obras Públicas, Catastro, Ecología y Desarrollo Urbano de Coquimatlán les hubiere proporcionado, así como de haber considerado en la integración de la proposición, los materiales y equipos de instalación permanente que en su caso, le proporcione la Dirección General de Planeación y Obras Públicas de Coquimatlán, el programa o ministro correspondiente. Tratándose de agrupación de personas, deberá presentarse en forma individual este escrito por cada una de las personas físicas y/o morales que forman parte de la agrupación.
- AT 2** Descripción de la planeación integral del licitante para realizar la obra, incluyendo el procedimiento constructivo de ejecución de los trabajos, considerando, en su caso, las restricciones técnicas que proceda conforme al proyecto ejecutivo que establezca la Dirección General de Planeación, Obras Públicas, Catastro, Ecología y Desarrollo Urbano de Coquimatlán.
- AT 3** Escrito de proposición de los profesionales técnicos y administrativos al servicio del licitante, anexando el currículum de cada uno de los profesionales técnicos que serán responsables de la dirección, administración y ejecución de la obra, los que deberán tener experiencia en obras con características técnicas y magnitud similares. Para efectos del último párrafo del artículo 30 de la ley de obras públicas y servicios relacionados con las mismas, se considerará como mano de obra las actividades realizadas por especialistas, técnicos y administrativos nacionales, así como cualquier otra de naturaleza similar que se requiera para la ejecución de los trabajos realizada.



H. AYUNTAMIENTO DE COQUIMATLAN, COLIMA.
DIRECCIÓN GENERAL DE PLANEACIÓN, OBRAS PÚBLICAS,
CATASTRO, ECOLOGIA Y DESARROLLO URBANO
Licitación Pública Nacional LO-806004996-E3-2018

por personas de nacionalidad mexicana.

- AT 4** Los documentos que acrediten la experiencia y capacidad técnica en obras de la misma naturaleza, con la identificación de los trabajos realizados por el licitante y su personal, en los que sea comprobable su participación, anotando el nombre de la contratante, descripción de las obras, importes totales, importes ejercidos o por ejercer y las fechas previstas de terminaciones, así como el historial de cumplimiento satisfactorio de contratos suscritos con dependencias o entidades, en el caso de haberlos celebrado; en el supuesto de que el licitante no haya formalizado contratos con las dependencias y entidades éste lo manifestará por escrito a la Dirección General de Planeación, Obras Públicas, Catastro, Ecología y Desarrollo Urbano de **Coquimatlán**, bajo protesta de decir verdad, por lo que no será materia de evaluación el historial de cumplimiento a que se refiere el último párrafo del artículo 36 de la ley de obras públicas y servicios relacionados con las mismas. En caso de que el licitante no presente los documentos o el escrito señalados, se atenderá lo dispuesto en los párrafos primero y segundo del artículo 66 del reglamento de la ley de obras públicas y servicios relacionados con las mismas.
- AT 5** Manifestación escrita bajo protesta de decir verdad en la que señale las partes de la obra que subcontratará, en caso de haberse previsto en la convocatoria a la licitación pública. La Dirección General de Planeación, Obras Públicas, Catastro, Ecología y Desarrollo Urbano de Coquimatlán deberá solicitar la información necesaria que acredite la experiencia y capacidad técnica y económica de las personas que se subcontratarán. Tratándose de agrupación de personas, deberá presentarse en forma individual este escrito por cada una de las personas físicas y/o morales que forman parte de la agrupación.
- AT 6** A) Los documentos que acrediten la capacidad financiera, **DOCUMENTO ACTUALIZADO EXPEDIDO POR EL SAT, EN CUYO SE EMITA OPINIÓN SOBRE EL CUMPLIMIENTO DE SUS OBLIGACIONES FISCALES**, declaraciones fiscales, estados financieros dictaminados o no de los últimos dos ejercicios fiscales o, en caso de empresas de nueva creación, los más actualizados a la fecha del acto de presentación y apertura de proposiciones.
- AT 7** Relación de maquinaria y equipo de construcción, indicando si son de su propiedad, arrendados con o sin opción a compra, su ubicación física, modelo y usos actuales, así como la fecha en que se dispondrá de estos insumos en el sitio de los trabajos conforme al programa presentado; tratándose de maquinaria o equipo de construcción arrendado, con o sin opción a compra, deberá presentarse carta compromiso de arrendamiento y disponibilidad.
- AT 8** Manifestación escrita bajo protesta de decir verdad de que los precios consignados en su proposición no se cotizan en condiciones de prácticas desleales de comercio internacional en su modalidad de discriminación de precios o de subsidios, cuando se requiera de materiales, maquinaria y equipo de instalación permanente de origen extranjero de los señalados por la Secretaría de Economía, en materia de prácticas desleales de comercio internacional.
- AT 9** Listado de insumos que intervengan en la integración de la proposición, con la descripción y especificaciones técnicas de cada uno de ellos, indicando las cantidades a utilizar y sus respectivas unidades de medición, agrupado por:
- A. Materiales más significativos y equipo de instalación permanente;
 - B. Mano de obra; y
 - C. Maquinaria y equipo de construcción.



H. AYUNTAMIENTO DE COQUIMATLAN, COLIMA.
DIRECCIÓN GENERAL DE PLANEACIÓN, OBRAS PÚBLICAS,
CATASTRO, ECOLOGÍA Y DESARROLLO URBANO
Licitación Pública Nacional LO-806004996-E3-2018

- AT 10** Programa general de ejecución de los trabajos conforme al catálogo de conceptos calendarizado y cuantificado de acuerdo a los periodos determinados por la Dirección General de Planeación, Obras Públicas, Catastro, Ecología y Desarrollo Urbano de Coquimatlán, dividido en partidas y subpartidas, del total de los conceptos de trabajo, utilizando preferentemente diagramas de barras, o bien, redes de actividades con ruta crítica y en su caso, con fechas críticas que refleje el porcentaje del avance en la ejecución de los trabajos.
- AT 11** Programas calendarizados y cuantificados en partidas y subpartidas de utilización, conforme a los periodos determinados por la Dirección General de Planeación, Obras Públicas, Catastro, Ecología y Desarrollo Urbano de Coquimatlán, para los siguientes rubros:
- A Materiales y equipos de instalación permanente expresados en unidades convencionales y volúmenes requeridos;
 - B Mano de obra;
 - C Maquinaria y equipo para construcción, identificando su tipo y características, y
 - D Utilización del personal profesional técnico, administrativo y de servicio encargado de la dirección, administración y ejecución de los trabajos.

4.2.3 LOS ANEXOS ECONÓMICOS DEBERÁN CONTENER LOS SIGUIENTES DOCUMENTOS CON LOS REQUISITOS QUE A CONTINUACIÓN SE INDICAN:

- AE 1** Listado de insumos que intervienen en la implementación de la proposición, con la descripción y especificaciones técnicas de cada uno de ellos, indicando las cantidades a utilizar, sus respectivas unidades de medición y sus importes, agrupado por:
- A Materiales más significativos y equipo de instalación permanente;
 - B Mano de obra; y
 - C Maquinaria y equipo de construcción.
- AE 2** Análisis, cálculo e integración del factor de salario real conforme a lo previsto en el reglamento de la ley de obras públicas y servicios relacionados con las mismas, anexando el tabulador de salarios base de mano de obra por jornada diaria de ocho horas e integración de los salarios:
- A Análisis del factor de ajuste;
 - B Tabla de cálculo del factor de salario real; y
 - C Análisis, cálculo e integración del salario real.
- AE 3** Análisis, cálculo e integración de los costos horarios de la maquinaria y equipo de construcción, debiendo considerar éstos para efectos de evaluación, costos y rendimientos de máquinas y equipos nuevos.
- AE 4** Análisis, cálculo e integración de los costos indirectos, identificando los correspondientes a los de administración de oficinas de campo y los de oficinas centrales.
- AE 5** Análisis, cálculo e integración del costo por financiamiento.



H. AYUNTAMIENTO DE COQUIMATLAN, COLIMA.
DIRECCIÓN GENERAL DE PLANEACIÓN, OBRAS PÚBLICAS,
CATASTRO, ECOLOGÍA Y DESARROLLO URBANO
Licitación Pública Nacional LO-806004996-E3-2018

- AE 6.** Utilidad propuesta por el licitante.
- AE 7** Cargos adicionales.
- AE 8** Relación y análisis de los costos básicos que se requieran para la ejecución de los trabajos. Cuando existan insumos de los señalados en la fracción viii del artículo 44 del reglamento de la ley de obras públicas y servicios relacionados con las mismas, se deberá señalar el precio ofertado por el licitante.
- AE 9** Análisis del total de los precios unitarios de los conceptos de trabajo, determinados y estructurados con costos directos, indirectos, de financiamiento, cargo por utilidad y cargos adicionales, donde se incluirán los materiales a utilizar con sus correspondientes consumos y costos, y de mano de obra, maquinaria y equipo de construcción con sus correspondientes rendimientos y costos.
- AE 10** Programa general de ejecución de los trabajos conforme al catálogo de conceptos con sus erogaciones, calendarizado y cuantificado de acuerdo a los periodos determinados por la Dirección General de Planeación, Obras Públicas, Catastro, Ecología y Desarrollo Urbano de Coquimatlán, dividido en partidas y subpartidas, del total de los conceptos de trabajo, utilizando preferentemente diagramas de barras, o bien, redes de actividades con ruta crítica y en su caso, con fechas críticas que refleje el porcentaje del avance en la ejecución de los trabajos.
- AE 11** Programas de erogaciones a costo directo, calendarizados y cuantificados en partidas y subpartidas de utilización, conforme a los periodos determinados por la Dirección General de Planeación, Obras Públicas, Catastro, Ecología y Desarrollo Urbano de Coquimatlán, para los siguientes rubros:
- A materiales y equipos de instalación permanente expresados en unidades convencionales y volúmenes requeridos,
 - B mano de obra,
 - C maquinaria y equipo para construcción, identificando su tipo y características; y
 - D utilización del personal profesional técnico, administrativo y de servicio encargado de la dirección, administración y ejecución de los trabajos.
- AE 12** Catálogo de conceptos, conteniendo descripción, unidades de medición, cantidades de trabajo, precios unitarios con número y letra e importes por partida, subpartida, concepto y del total de la proposición, sin incluir el impuesto al valor agregado.
- Este documento formará el presupuesto de la obra mismo que entrega esta dependencia, que servirá para formalizar el contrato correspondiente. Además, anexar en este numeral la **CARTA COMPROMISO DE LA PROPOSICIÓN** que esta dirección entrega como parte de los anexos.

4.3. IDIOMA EN EL QUE SE PRESENTARÁN LAS PROPOSICIONES Y DEMÁS DOCUMENTACIÓN REQUERIDA.

Las proposiciones, así como todos los documentos relacionados con las mismas y que se solicitan en esta convocatoria a la licitación, deberán presentarse en idioma español.



H. AYUNTAMIENTO DE COQUIMATLÁN, COLIMA.
DIRECCIÓN GENERAL DE PLANEACIÓN, OBRAS PÚBLICAS,
CATASTRO, ECOLOGÍA Y DESARROLLO URBANO
Licitación Pública Nacional LO-806004996-E3-2018

4.4 MONEDA EN LA QUE DEBERÁN PRESENTARSE LAS PROPOSICIONES.

El tipo de moneda en la que deberán presentarse las proposiciones será en pesos de los Estados Unidos Mexicanos.

4.5 ANTICIPOS.

Para la ejecución de la obra pública objeto del contrato, la Dirección General de Planeación, Obras Públicas, Catastro, Ecología y Desarrollo Urbano de Coquimatlán de acuerdo con lo establecido en la convocatoria, se otorgará el 30% de la asignación presupuestal aprobada al contrato, en el ejercicio de que se trate, para que el contratista realice en el sitio de los trabajos la construcción de sus oficinas, almacenes, bodegas e instalaciones y, en su caso, para los gastos de traslado de la maquinaria y equipo de construcción e inicio de los trabajos; así como, para la compra y producción de materiales de construcción, la adquisición de equipos que se instalen permanentemente y demás insumos que deberán otorgar.

El importe de los anticipos que se otorguen al Licitante será el que resulte de aplicar el porcentaje señalado en la convocatoria y en estas bases, al monto total de la proposición.

El pago del anticipo se realizará en una sola exhibición.

4.6 AJUSTE DE COSTOS.

La Dirección General de Planeación, Obras Públicas, Catastro, Ecología y Desarrollo Urbano de Coquimatlán con fundamento en lo señalado en el artículo 56 de la Ley de Obras Públicas y Servicios Relacionados con las Mismas, determina que el procedimiento de ajuste de costos, se lleve a cabo de conformidad con la fracción II del artículo 57 de la citada Ley. La aplicación del procedimiento para ajuste de costos se hará como lo determina el artículo 58 de la Ley de Obras Públicas y Servicios Relacionados con las Mismas. Este procedimiento de ajuste de costos en moneda nacional no podrá ser modificado durante la vigencia del contrato.

Para efectos de la aplicación de ajuste de costos, se estará a lo señalado en el Capítulo Quinto del Reglamento de la Ley de Obras Públicas y Servicios Relacionados con las Mismas.

Cuando el porcentaje del ajuste de los costos sea al alza, será el contratista quien lo promueva, dentro de los 60 (SESENTA) días naturales siguientes a la publicación de los índices aplicables al mes correspondiente, mediante la presentación por escrito de la solicitud, estudios y documentación que la soporten. Si el referido porcentaje es a la baja, será la Dirección General de Planeación, Obras Públicas, Catastro, Ecología y Desarrollo Urbano de Coquimatlán la que lo determinará en el mismo plazo, con base en la documentación comprobatoria que lo justifique, salvo en el caso del procedimiento de ajuste señalado en la fracción III del artículo 57 de la Ley de Obras Públicas y Servicios Relacionados con las Mismas, conforme al cual, invariablemente la Dirección General de Planeación, Obras Públicas, Catastro, Ecología y Desarrollo Urbano de Coquimatlán deberá efectuarlo con independencia de que sea a la alza o a la baja. El contratista deberá acompañar a su solicitud la documentación indicada en los artículos 56, tercer párrafo, de la Ley de Obras Públicas y Servicios Relacionados con las Mismas y 178 de su Reglamento.

La Dirección General de Planeación, Obras Públicas, Catastro, Ecología y Desarrollo Urbano de Coquimatlán, dentro de los 60 (SESENTA) días naturales siguientes a la fecha en que el contratista promueva debidamente el ajuste de costos, deberá emitir por oficio la resolución que proceda, por lo que no se requerirá la formalización de convenio alguno; en caso contrario, la solicitud se tendrá por aprobada.

Cuando la documentación mediante la que se promueva los ajustes de costos sea deficiente o incompleta, la Dirección General de Planeación, Obras Públicas, Catastro, Ecología y Desarrollo Urbano de Coquimatlán



H. AYUNTAMIENTO DE COQUIMATLÁN, COLIMA.
DIRECCIÓN GENERAL DE PLANEACIÓN, OBRAS PÚBLICAS,
CATASTRO, ECOLOGÍA Y DESARROLLO URBANO
Licitación Pública Nacional LO-806004996-E3-2018

apercibirá por escrito al contratista para que, en el plazo de 10 (DIEZ) días hábiles a partir de que le sea requerido, subsane el error o complemente la información solicitada. Transcurrido dicho plazo, sin que el contratista diera respuesta al apercibimiento, o no lo atendiere en forma correcta, se tendrá como no presentada la solicitud de ajuste de costos.

El reconocimiento por ajuste de costos en aumento o reducción se deberá incluir en el pago de las estimaciones, considerando el último porcentaje de ajuste que se tenga autorizado.

No darán lugar a ajuste de costos, las cuotas compensatorias a que, conforme a la ley de la materia, pudiera estar sujeta la importación de bienes contemplados en la realización de los trabajos.

4.7 CONDICIONES DE PAGO.

El contratista recibirá de la **Dirección General de Planeación, Obras Públicas, Catastro, Ecología y Desarrollo Urbano de Coquimatlán**, el pago total en pesos de los Estados Unidos Mexicanos, que deba cubrirse por unidad de concepto de trabajos terminados, ejecutados conforme al proyecto, especificaciones generales y particulares de construcción y normas de calidad y de conformidad con las especificaciones generales y particulares de construcción que la **Dirección General de Planeación, Obras Públicas, Catastro, Ecología y Desarrollo Urbano de Coquimatlán** proporcione.

4.8 FORMA Y TÉRMINOS DE PAGO DE LOS TRABAJOS.

Los trabajos objeto del contrato, se pagarán conforme a lo establecido en el catálogo de conceptos, mediante la formulación de estimaciones sujetas al avance de los trabajos con base en las normas de calidad de los materiales y especificaciones de construcción, con la secuencia y tiempo previsto en el programa general de ejecución de los trabajos, que abarcarán un periodo no mayor a un mes calendario, las que serán presentadas por el contratista a la residencia de obra, acompañadas de la documentación que acredite su pago tales como numeros generadores, notas de bitácora, controles de calidad, pruebas de laboratorio y fotografías y análisis, cálculo e integración de los importes correspondientes a la estimación, según corresponda, de conformidad a las características, complejidad y magnitud de los trabajos conforme a criterio del área contratante y de acuerdo con el artículo 132 del RLOPSRM, dentro de los 6 (SEIS) días naturales siguientes a la fecha de corte para el pago de las mismas, que será el día 30 de cada mes; la residencia de obra dentro de los 15 (QUINCE) días naturales siguientes a su presentación, deberá revisar y, en su caso, autorizar las estimaciones que serán pagadas a través de transferencia electrónica de fondos, en cuenta de cheques con clave bancaria estandarizada y abierta en Institución Bancaria, dentro de un plazo no mayor de 20 (VEINTE) días naturales, contados a partir de la fecha en que hayan sido autorizadas por la residencia de obra y el contratista haya entregado la factura respectiva con los requisitos administrativos y fiscales correspondientes, para que la **Dirección General de Planeación, Obras Públicas, Catastro, Ecología y Desarrollo Urbano de Coquimatlán** inicie su trámite de pago. Las diferencias técnicas o numéricas que no puedan ser autorizadas, dentro de dicho plazo, se resolverán y, en su caso, se incorporarán en la siguiente estimación.

Los importes una vez analizados y calculados deberán considerar para su pago los derechos que, conforme al artículo 191 de la Ley Federal de Derechos, proceden por la prestación del servicio de inspección, vigilancia y control de los trabajos que realiza la Secretaría de la Función Pública, así como los impuestos correspondientes y se retendrán de la estimación o estimaciones que se cubran al contratista.

El atraso que tenga lugar por la falta de pago de estimaciones no implicará retraso en el programa general de ejecución de los trabajos convenido y, por tanto, no se considerará como causa de aplicación de penas convencionales ni como incumplimiento del contrato y causa de rescisión administrativa. Tal situación deberá documentarse y registrarse en la Bitácora.



H. AYUNTAMIENTO DE COQUIMATLAN, COLIMA.
DIRECCIÓN GENERAL DE PLANEACIÓN, OBRAS PÚBLICAS,
CATASTRO, ECOLOGIA Y DESARROLLO URBANO
Licitación Pública Nacional LO-806004996-E3-2018.

El retraso en el pago de estimaciones en que incurra la Dirección General de Planeación, Obras Públicas, Catastro, Ecología y Desarrollo Urbano de Coquimatlán diferirá en igual plazo la fecha de terminación de los trabajos, circunstancia que deberá formalizarse, previa solicitud del contratista, a través del convenio respectivo. No procederá dicho diferimiento cuando el retraso en el pago derive de causas imputables al contratista.

El contratista será el único responsable de que las facturas que se presenten para su pago cumplan con los requisitos administrativos y fiscales, por lo que la falta de pago por la omisión de alguno de éstos o por su presentación incorrecta no será motivo para solicitar el pago de los gastos financieros a que hace referencia el artículo 55 de la Ley de Obras Públicas y Servicios Relacionados con las Mismas.

En caso de que las facturas entregadas por el contratista para su pago presenten errores o deficiencias, Dirección General de Planeación, Obras Públicas, Catastro, Ecología y Desarrollo Urbano de Coquimatlán, dentro de los 3 (TRES) días hábiles siguientes al de su recepción, indicará por escrito al contratista las deficiencias que deberá corregir. El periodo que transcurra entre la entrega del citado escrito y la presentación de las correcciones por parte del contratista no se computará para efecto de los 20 (VEINTE) días en que deben ser pagadas las estimaciones una vez autorizadas por el residente de obra.

El pago de las estimaciones no se considerará como la aceptación plena de los trabajos, ya que la Dirección General de Planeación, Obras Públicas, Catastro, Ecología y Desarrollo Urbano de Coquimatlán tendrá el derecho de reclamar por trabajos faltantes o mal ejecutados y, en su caso, del pago en exceso que se haya efectuado.

Igualmente, se tendrán por autorizadas las estimaciones que la Dirección General de Planeación, Obras Públicas, Catastro, Ecología y Desarrollo Urbano de Coquimatlán permita recibir respecto de su procedencia, dentro del término 15 (QUINGE) días naturales que para tal efecto dispone el primer párrafo del artículo 54 de la Ley de Obras Públicas y Servicios Relacionados con las Mismas. En todos los casos, el residente de obra deberá hacer constar en la Bitácora la fecha en que se presentan a cobro las estimaciones.

En el caso de que el contratista no presente las estimaciones en el plazo establecido en el primer párrafo del artículo 54 de la Ley de Obras Públicas y Servicios Relacionados con las Mismas, la estimación correspondiente se presentará en la siguiente fecha de corte, sin que ello dé lugar a la reclamación de gastos financieros por parte del contratista.

El pago de los ajustes de costos directos y del costo por financiamiento se efectuará en las estimaciones de ajuste de costos siguientes al mes en que se haya autorizado el ajuste, aplicando al importe de las estimaciones el incremento de costos correspondiente a los factores que se autoricen para cada tipo de ajuste, debiéndose aplicar los últimos que se tengan autorizados. Todos los factores de ajuste concedidos deberán acumularse entre ellos.

La autorización del pago de los gastos no recuperables deberá constar por escrito, acompañando la documentación que acredite su procedencia, sin necesidad de celebrar convenio alguno.

El pago de las estimaciones de gastos no recuperables autorizados debidamente comprobados se realizará conforme a los términos y condiciones del segundo párrafo del artículo 54 de la Ley de Obras Públicas y Servicios Relacionados con las Mismas.

Una vez calculados los importes de los gastos no recuperables, no se podrán aplicar a dichos importes los porcentajes por concepto de indirectos, financiamiento y utilidad a que se refieren los artículos 212, 214 y 219 del Reglamento de la Ley de Obras Públicas y Servicios Relacionados con las Mismas.



H. AYUNTAMIENTO DE COQUIMATLÁN, COLIMA.
DIRECCIÓN GENERAL DE PLANEACIÓN, OBRAS PÚBLICAS,
CATASTRO, ECOLOGÍA Y DESARROLLO URBANO
Licitación Pública Nacional LO-806004996-E3-2018

4.9 PROHIBICIÓN DE NEGOCIACIÓN.

Ninguna de las condiciones contenidas en esta convocatoria a la licitación, así como en las proposiciones presentadas por los licitantes, podrán ser negociadas, en cumplimiento a lo establecido en el artículo 27, cuarto párrafo, de la Ley de Obras Públicas y Servicios Relacionados con las Mismas.

4.10 DESCUENTOS SOBRE EL IMPORTE DE LAS ESTIMACIONES POR PAGAR.

En el caso de que el licitante que resulte adjudicatario del contrato se encuentre inscrito en la Cámara Mexicana de la Industria de la Construcción, de conformidad con el Convenio de Colaboración suscrito, siempre y cuando esté vigente, entre la Dirección General de Planeación, Obras Públicas, Catastro, Ecología y Desarrollo Urbano de Coquimatlán y la Cámara Mexicana de la Industria de la Construcción, cuyo objeto es descontar de las estimaciones de los trabajos ejecutados, el 0.002% (DOS AL MILLAR) para ser aportado voluntariamente, por parte del contratista, a los programas de capacitación y adiestramiento de los trabajadores de la industria de la construcción que desarrolla el Instituto de Capacitación de la Industria de la Construcción, la Dirección General de Planeación, Obras Públicas, Catastro, Ecología y Desarrollo Urbano de Coquimatlán realizará el descuento en el porcentaje antes mencionado, conforme a la declaración II.10 **(o la que corresponda)** y la cláusula vigésima octava, inciso B) **(o la que corresponda)**, del modelo de contrato, que será entregado al Instituto de Capacitación de la Industria de la Construcción.

Para la aplicación de este descuento, el licitante al que se le adjudique el contrato deberá presentar escrito en el que haga constar su aceptación o negativa. Este descuento no deberá ser repercutido en la integración de los precios unitarios, por lo que, en caso de repercutirlo, será motivo para desechar la proposición.

Asimismo, de las estimaciones que se le cubran a contratista, se le descontará el 0.005% (CINCO AL MILLAR) del importe de cada estimación, para cumplir con lo dispuesto por el artículo 191 de la Ley Federal de Derechos en vigor, por concepto de derechos de inspección, vigilancia y control de obras y servicios que realiza la Secretaría de la Función Pública, según lo establece el artículo 37, fracción VIII, de la Ley Orgánica de la Administración Pública Federal.

Así como deberán de considerarse en cada estimación, conforme a la Ley de Hacienda para el Municipio de Coquimatlán la siguiente deducción:

ARTICULO 70.- Los ejecutores de obras que por contrato otorgue el Ayuntamiento, quedan obligados a aportar por concepto de derecho de inspección y vigilancia, el 5 al millar del importe de cada una de las estimaciones, cuyos importes serán retenidos por la Tesorería Municipal y destinados a la construcción y mantenimiento de áreas recreativas 5 al millar por concepto de derecho de inspección y vigilancia del monto de cada una de las estimaciones, cuyos importes serán retenidos por la Tesorería Municipal y destinados a la construcción y mantenimiento de áreas recreativas, para cumplir con el artículo 70 de la Ley de Hacienda para el Municipio de Coquimatlán, Colima

4.11 AGRUPACIONES DE PERSONAS FÍSICAS Y/O MORALES.

Dos o más personas, físicas y/o morales, podrán presentar conjuntamente la proposición, sin necesidad de constituir una sociedad, o nueva sociedad en el caso de personas morales. Siempre que, para tales efectos, en la proposición y en el contrato se establezca, con precisión y a satisfacción de la **Dirección General de Planeación, Obras Públicas, Catastro, Ecología y Desarrollo Urbano de Coquimatlán**, la parte de los trabajos que cada persona se obligará a ejecutar, la forma en que serán presentadas a cobro las estimaciones, así como la manera en que se exigirá el cumplimiento de las obligaciones. En este supuesto la proposición deberá ser firmada autógrafamente por el representante común que para ese acto haya sido designado por el grupo de personas. En el caso de que la proposición sea enviada a través del Sistema de Información Pública Gubernamental (CompraNet), deberán utilizar la firma electrónica avanzada que emite el Sistema de Administración Tributaria para el cumplimiento de sus Obligaciones fiscales, tratándose de licitantes nacionales, y en el caso de extranjeros, los medios de identificación electrónica que otorgue o reconozca la Secretaría de la Función Pública.



H. AYUNTAMIENTO DE COQUIMATLÁN, COLIMA.
DIRECCIÓN GENERAL DE PLANEACIÓN, OBRAS PÚBLICAS,
CATASTRO, ECOLOGÍA Y DESARROLLO URBANO
Licitación Pública Nacional LO-806004996-E3-2018

Cuando la proposición ganadora de la licitación haya sido presentada en forma conjunta, el contrato deberá ser firmado por el representante legal de cada una de las personas participantes en la proposición, a quienes se considerará, para efectos del procedimiento y del contrato, como responsables conjuntos, solidarios y mancomunados.

Lo anterior, sin perjuicio de que las personas que integran la proposición conjunta puedan constituirse en una nueva sociedad, para dar cumplimiento a las obligaciones previstas en el convenio de proposición conjunta, siempre y cuando se mantenga en la nueva sociedad las responsabilidades de dicho convenio.

Para la presentación de la proposición conjunta, se deberá celebrar entre el grupo de personas un convenio privado, ratificadas las firmas ante notario o fedatario público que cumpla, como mínimo, con los siguientes requisitos:

- a. Nombre, domicilio y Registro Federal de Contribuyentes de las personas integrantes, señalando, en su caso, los datos de los instrumentos públicos con los que se acredita la existencia legal de las personas morales y, de haberlas, sus reformas y modificaciones así como el nombre de los socios que aparezcan en éstas.
- b. Nombre y domicilio de los representantes de cada una de las personas agrupadas señalando, en su caso, los datos de las escrituras públicas con las que acrediten las facultades de representación y deberá contar con facultades para otorgar poderes para formalizar el convenio para presentar proposición conjunta.
- c. Designación de un representante común, otorgándole poder amplio y suficiente para atender todo lo relacionado con la proposición y con el procedimiento de licitación pública;
- d. Descripción precisa y detallada (no porcentajes) de las partes objeto del contrato que corresponderá cumplir a cada persona integrante, así como la manera en que se exigirá el cumplimiento de las obligaciones.
- e. Señalamiento de un domicilio común para oír y recibir notificaciones, y
- f. Estipulación expresa en el sentido de que cada uno de los firmantes quedará obligado en forma conjunta, solidaria y mancomunada para comprometerse por cualquier responsabilidad derivada del contrato que se firma, de conformidad con lo ordenado por los artículos 36, segundo párrafo, de la Ley de Obras Públicas y Servicios Relacionados con las Mismas y 47, fracción II, inciso a) de su Reglamento, y lo estipulado en la cláusula primera del modelo de contrato de obra pública.

En el acto de presentación y apertura de proposiciones, el representante común de la agrupación deberá señalar que la proposición se presenta en forma conjunta, incluyéndose el convenio privado mencionado anteriormente, con el sobre que contenga la proposición y, en caso de que a los licitantes que la hubieren presentado se les adjudique el contrato, dicho convenio formará parte del mismo como uno de sus anexos.

Para cumplir con la capacidad financiera requerida por la **Dirección General de Planeación, Obras Públicas, Catastro, Ecología y Desarrollo Urbano de Coquimatlán**, se podrán considerar en conjunto las correspondientes a cada una de las personas físicas y/o morales integrantes de la agrupación.

En caso de que el convenio privado de referencia no reúna la totalidad de los requisitos exigidos, en los términos solicitados, se estará en la imposibilidad de evaluar la proposición para determinar la solvencia de la misma y por lo tanto será desechada por no cumplir con los requisitos establecidos en esta convocatoria a la licitación.



H. AYUNTAMIENTO DE COQUIMATLAN, COLIMA.
DIRECCIÓN GENERAL DE PLANEACIÓN, OBRAS PÚBLICAS,
CATASTRO, ECOLOGIA Y DESARROLLO URBANO
Licitación Pública Nacional LO-806004996-E3-2018

4.12 SUBCONTRATACIÓN DE LOS TRABAJOS.

No se permitirá la subcontratación de ninguna parte de la obra. **(En este caso el licitante incluirá en su proposición el Anexo Técnico AT 5 que se le proporciona con la leyenda "NO APLICA")**

4.13 RELACIÓN DE MATERIALES Y EQUIPO DE INSTALACIÓN PERMANENTE QUE PROPORCIONARÁ LA Dirección General de Planeación y Obras Públicas de Coquimatlán.

Para la ejecución de la obra, la **Dirección General de Planeación y Obras Públicas de Coquimatlán** no proporcionará materiales ni equipo de instalación permanente.

4.14 FIRMA DE LA PROPOSICIÓN.

El licitante o su representante legal deberá firmar autógrafamente la última hoja de cada uno de los documentos que forman parte de su proposición, salvo el catálogo de conceptos y el programa general de ejecución de los trabajos que deberán ser firmados en cada una de sus hojas, por lo que, el hecho de no firmar el catálogo de conceptos y el citado programa en todas sus hojas, será motivo para desechar la proposición.

En el caso de que éstas sean enviadas a través de medios remotos de comunicación electrónica, en sustitución de la firma autógrafa, deberán utilizar la firma electrónica avanzada que emite el Sistema de Administración Tributaria para el cumplimiento de sus Obligaciones fiscales, tratándose de licitantes nacionales, y en el caso de extranjeros, los medios de identificación electrónica que otorgue o reconozca la Secretaría de la Función Pública, los cuales producirán los mismos efectos que las leyes otorgan a los documentos correspondientes y, en consecuencia, tendrán el mismo valor probatorio.

4.15 COMO INTEGRAR E IDENTIFICAR LA PROPOSICIÓN.

Los licitantes deberán integrar su proposición, en original y en la forma que previenen los puntos 4.2.2 y 4.2.3. Cada uno de los documentos que integren la proposición y aquellos distintos a ésta, deberán estar foliados en todas y cada una de las hojas que los integren, debiéndose numerar de manera individual las propuestas técnica y económica, así como los demás documentos que entregue el licitante.

Una vez integrada deberá ser colocada en un sólo sobre completamente cerrado, claramente identificado en su parte exterior, con el número de la convocatoria a la licitación, objeto de la obra y el nombre o la razón social del licitante.

Los licitantes que opten por enviar sus proposiciones a través del Sistema Electrónico de Información Pública Gubernamental (CompraNet) deberán integrar su proposición técnica y económica, incluyendo la documentación distinta a éstas, identificando cada una de las páginas que integran su proposición, con los datos siguientes: Registro Federal de Contribuyentes, número de licitación y número de página, cuando ello técnicamente sea posible dicha identificación deberá reflejarse, en su caso, en la impresión que se realice de los documentos durante el acto de presentación y apertura de las propuestas.

5 DEL PROCEDIMIENTO DE LA LICITACIÓN.

Para facilitar el procedimiento de contratación, la **Dirección General de Planeación, Obras Públicas, Catastro, Ecología y Desarrollo Urbano de Coquimatlán** efectuará revisiones preliminares respecto de la especialidad, experiencia y capacidad de los interesados y cerciorarse de su inscripción en el registro único de contratistas a que se refiere el artículo 74 Bis de la Ley de Obras Públicas y Servicios Relacionados con las Mismas, que forma parte de CompraNet, así como a la documentación distinta a la proposición técnica y económica de acuerdo con lo establecido en el Reglamento de la Ley de Obras Públicas y Servicios



H. AYUNTAMIENTO DE COQUIMATLAN, COLIMA.
DIRECCIÓN GENERAL DE PLANEACIÓN, OBRAS PÚBLICAS,
CATASTRO, ECOLOGIA Y DESARROLLO URBANO
Licitación Pública Nacional LO-806004996-E3-2018

Relacionados con las Mismas. En ningún caso se impedirá el acceso a quienes no se encuentren inscritos en dicho registro, por lo que los licitantes podrán presentar directamente sus propuestas en el acto de presentación y apertura de proposiciones de que se trate.

En todos los casos, se preferirá la especialidad, experiencia y capacidad técnica de los interesados; así como aquellos licitantes que tengan un historial de cumplimiento satisfactorio de los contratos sujetos a la Ley de Obras Públicas y Servicios Relacionados con las Mismas. De igual manera, este criterio será aplicable a los licitantes que presenten proposiciones conjuntas.

5.1 PRESENTACIÓN Y APERTURA DE LAS PROPOSICIONES, Y FALLO DE LA LICITACIÓN.

Las proposiciones por escrito deberán presentarse a las **10:00 horas**, el día **22 de Mayo de 2018**, en la sala de cabildo del H. Ayuntamiento de Coquimatlan, ubicadas en calle Reforma y J. Jesús Alcaraz s/n, **colonia Centro de la cabecera municipal de Coquimatlan, Col.** donde se llevará a cabo el acto de presentación y apertura de proposiciones, bajo la presidencia del titular del área responsable de la contratación o por el servidor público que éste designe, quien será el único facultado para tomar todas las decisiones durante la realización del acto, en los términos de la Ley de Obras Públicas y Servicios Relacionados con las Mismas y su Reglamento. Los licitantes o sus representantes legales, quienes previamente deberán registrar su asistencia, al ser nombrados entregarán sus proposiciones en sobre cerrado y en su caso el escrito **Documento Adicional DA 60 indicarán que su proposición fue enviada por el Sistema Electrónico de Información Pública Gubernamental (CompraNet).**

Cada licitante, sea persona física o moral, o agrupación de personas, sólo podrán presentar una proposición y serán los únicos responsables de que sus proposiciones sean entregadas en tiempo y forma en el acto de presentación y apertura de proposiciones, por lo que no se recibirán proposiciones que se presenten después de la fecha y hora establecida en esta convocatoria a la licitación. Una vez iniciado el acto de presentación y apertura de proposiciones, no se permitirá la entrada a ningún licitante ni observador, o cualquier servidor público ajeno al acto y las proposiciones ya presentadas no podrán ser retiradas o dejarse sin efecto por los licitantes.

Los licitantes, junto con el sobre cerrado que contenga sus proposiciones, deberán entregar copia simple por ambos lados de su identificación oficial vigente con fotografía, tratándose de personas físicas y, en el caso de personas morales, de la persona que firme la proposición.

El acto de presentación y apertura de proposiciones, se llevará a cabo conforme a lo siguiente:

Se procederá, en primer término, a dar apertura a las proposiciones de los licitantes que hayan presentado su proposición por escrito en el propio acto, en seguida se cargarán en el Sistema Electrónico de Información Pública Gubernamental (CompraNet) para lo cual el licitante presencial deberá entregar en un cu la documentación de su propuesta escaneada en formato PDF de cada uno de los Anexos Económicos (AE 1 al AE 12) numerales 4.2.1, 4.2.2 y 4.2.3 de esta convocatoria a la Licitación (con calidad media en escala de grises, no se omite señalar que deberán ser los mismos que presenta en el sobre de su propuesta, foliados y con firma autógrafa), lo anterior a efecto de optimizar el proceso de carga electrónica de proposiciones en el Sistema CompraNET 5.0, durante el acto de presentación de proposiciones, en atención del numeral 27 del ACUERDO por el que se establecen las disposiciones que se deberán observar para la utilización del Sistema Electrónico de Información Pública Gubernamental denominado CompraNET,

Se tendrán como no presentadas las proposiciones y, en su caso, la documentación requerida, cuando el archivo electrónico en el que se contengan las proposiciones y/o demás información no pueda abrirse por tener algún virus informático o por cualquier otra causa ajena a la



Dirección General de Planeación, Obras Públicas, Catastro, Ecología y Desarrollo Urbano de Coquimatlán.

Quando por causas ajenas al Sistema de Información Pública Gubernamental (CompraNet) o a la Dirección General de Planeación, Obras Públicas, Catastro, Ecología y Desarrollo Urbano de Coquimatlán, no sea posible iniciar o continuar con el acto de presentación y apertura de proposiciones, el mismo se podrá suspender de manera fundada y motivada, hasta en tanto se restablezcan las condiciones para su inicio o reanudación; a tal efecto la Dirección General de Planeación, Obras Públicas, Catastro, Ecología y Desarrollo Urbano de Coquimatlán difundirá en el Sistema de Información Pública Gubernamental (CompraNet) la fecha y hora en la que iniciará o reanudará el acto.

El formato de recepción de documentos servirá a cada participante como constancia de recepción de la documentación que entregue en este acto, anexándose copia de la constancia entregada a cada licitante y firmada por él mismo.

Para efectos de lo dispuesto en el artículo 51 de la Ley de Obras Públicas y Servicios Relacionados con las Mismas, la recepción de proposiciones se entenderá realizada una vez que éstas se analicen durante su evaluación, debiéndose indicar en el fallo si la proposición fue desechada por incumplir la mencionada disposición legal.

- I. De entre los licitantes que hayan asistido, éstos elegirán a uno, que en forma conjunta con el servidor público de la Dirección General de Planeación, Obras Públicas, Catastro, Ecología y Desarrollo Urbano de Coquimatlán designado para presidir el acto, rubricarán de las proposiciones presentadas el **Anexo Técnico AT 10, los Anexos Económicos AE 10 y AE 12**, correspondiente al programa general de ejecución de los trabajos y al catálogo de conceptos, en el que se consignen las precios y el importe total de la obra objeto de esta licitación;
- II. Se levantará acta que contendrá como mínimo los requisitos que menciona el artículo 62 del Reglamento de la Ley de Obras Públicas y Servicios Relacionados con las Mismas, que servirá de constancia de la celebración del acto de presentación y apertura de las proposiciones, en la que se hará constar las proposiciones de los licitantes que las hayan presentado por escrito y, **en su caso, las que fueron recibidas en tiempo y forma por medio del Sistema Electrónico de Información Pública Gubernamental (CompraNet)**, para su posterior evaluación integral y al importe total de cada una de ellas; el acta será firmada por los asistentes y se entregará copia de la misma a cada uno de los licitantes. La falta de firma de algún licitante no restará valor al contenido del acta o pliego y al finalizar el acto se procederá a fijar un ejemplar del acta en las oficinas de la Dirección General de Planeación, Obras Públicas, Catastro, Ecología y Desarrollo Urbano de Coquimatlán, ubicadas en calle Reforma y J. Jesús Alcaraz s/n, colonia Centro de la cabecera municipal, Coquimatlán, Col., por un término que no será menor a 5 (CINCO) días hábiles, debiéndose constancia en el expediente de la licitación de la fecha, hora y lugar en que haya sido fijada el acta.
- III. En el acta se señalará que el fallo de la licitación se efectuará a las **10:00 horas, el día 25 de mayo de 2018**, en las oficinas de la Dirección General de Planeación, Obras Públicas, Catastro, Ecología y Desarrollo Urbano de Coquimatlán, ubicadas en **Calle Reforma y Jesús Alcaraz s/n, colonia Centro de la cabecera municipal de Coquimatlán, Col.**

La firma del contrato respectivo se llevará a cabo a las **10:00 horas, el día 28 de mayo de 2018** en las oficinas de la Dirección General de Planeación, Obras Públicas, Catastro, Ecología y Desarrollo Urbano de Coquimatlán, ubicadas en **Calle Reforma y Jesús Alcaraz s/n, colonia Centro de la cabecera municipal de Coquimatlán, Col.**



H. AYUNTAMIENTO DE COQUIMATLAN, COLIMA.
DIRECCIÓN GENERAL DE PLANEACIÓN, OBRAS PÚBLICAS,
CATASTRO, ECOLOGÍA Y DESARROLLO URBANO
Licitación Pública Nacional LO-806004996-E3-2018

- IV. La Dirección General de Planeación, Obras Públicas, Catastro, Ecología y Desarrollo Urbano de Coquimatlán procederá con el análisis cualitativo de las proposiciones aceptadas, de acuerdo a lo señalado en el punto 5.4 de esta convocatoria, dando a conocer el resultado a los licitantes en el fallo;
- V. En junta pública, a la que podrán asistir libremente los licitantes que hubieren presentado proposiciones, se dará a conocer el fallo de la licitación, el cual deberá contener los requisitos establecidos por el artículo 39 de la Ley de Obras Públicas y Servicios Relacionados con las Mismas. El acto del fallo de la licitación comenzará con la lectura del resultado del mismo, levantándose el acta correspondiente, entregándose copia del acta en la que conste el fallo a los licitantes que hayan asistido al acto y se difundirá el contenido del fallo a través del Sistema Electrónico de Información Pública Gubernamental (CompraNet) el mismo día en que se emita, para efectos de su notificación a los licitantes.

A los licitantes que no hayan asistido a la junta pública, se les enviará por correo electrónico un aviso informándoles que el acta de fallo se encuentra a su disposición en el Sistema Electrónico de Información Pública Gubernamental (CompraNet), excepto en el caso de que algún licitante no haya proporcionado dirección de correo electrónico.

El fallo no podrá incluir información reservada o confidencial, en los términos que establezca la Ley Federal de Transparencia y Acceso a la Información Pública Gubernamental.

Quando se advierta en el fallo la existencia de un error aritmético, mecanográfico o de cualquier otra naturaleza, que no afecte el resultado de la evaluación realizada por **Dirección General de Planeación, Obras Públicas, Catastro, Ecología y Desarrollo Urbano de Coquimatlán**, dentro de los 5 (CINCO) días hábiles siguientes a su notificación y siempre que no se haya firmado el contrato, el **C. ING. FERNANDO RAMÍREZ FUENTES**, titular de la Dirección de Planeación y Obras Públicas de Coquimatlán del procedimiento de contratación procederá a su corrección, con la intervención de sus subordinados, aclarando o rectificando el mismo, mediante el acta administrativa correspondiente, en la que se harán constar los motivos que lo originaron y las razones que sustentan su enmienda, hecho que se notificará a los licitantes que hubieran participado en el procedimiento de contratación, remitiendo copia de la misma al Órgano Interno de Control en la **Dirección General de Planeación, Obras Públicas, Catastro, Ecología y Desarrollo Urbano de Coquimatlán** dentro de los 5 (CINCO) días hábiles posteriores a la fecha de su firma.

Con la notificación del fallo por el que se adjudica el contrato, las obligaciones derivadas de éste serán exigibles, sin perjuicio de la obligación del contratista y de la **Dirección General de Planeación, Obras Públicas, Catastro, Ecología y Desarrollo Urbano de Coquimatlán** de firmarlo en la fecha y términos señalados en el fallo.

Contra el fallo no procederá recurso alguno; sin embargo procederá la inconformidad en los términos del Título Séptimo, Capítulo Primero, de la Ley de Obras Públicas y Servicios Relacionados con las Mismas.

5.2. LICITACIÓN DESIERTA.

La Dirección de **Dirección General de Planeación, Obras Públicas, Catastro, Ecología y Desarrollo Urbano de Coquimatlán**, declarará desierta la licitación cuando a su juicio la totalidad de las proposiciones presentadas por los licitantes no reúnan los requisitos de esta convocatoria a la licitación o sus precios de insumos no fueren aceptables; cuando ninguna persona obtenga la convocatoria, o cuando no se reciba alguna proposición en el acto de presentación y apertura de proposiciones, señalándose en el fallo las causas que lo motivaron.



H. AYUNTAMIENTO DE COQUIMATLAN, COLIMA.
DIRECCIÓN GENERAL DE PLANEACIÓN, OBRAS PÚBLICAS,
CATASTRO, ECOLOGÍA Y DESARROLLO URBANO
Licitación Pública Nacional LO-806004996-E3-2018

Se considera que los precios de los insumos contenidos en las proposiciones no son aceptables cuando se propongan importes que sean notoriamente superiores a los que se desprendan de la investigación de mercado que se realice para la presupuestación de los trabajos, o bien, no siendo notoriamente superiores, rebasen el presupuesto elaborado de manera previa por parte de la **Dirección General de Planeación, Obras Públicas, Catastro, Ecología y Desarrollo Urbano de Coquimatlán** y no sea factible pagarlos.

5.3 CAUSAS POR LAS QUE SERÁN DESECHADAS LAS PROPOSICIONES.

Se considerará como causas suficientes para desechar una proposición, cualquiera de los siguientes supuestos:

- I. La presentación incompleta o la omisión de cualquiera de los documentos requeridos en esta convocatoria a la licitación, que imposibiliten determinar su solvencia. (Artículo 69 fracción I del Reglamento de Ley de Obras Públicas y Servicios Relacionados con las Mismas);
- II. La presentación de información y datos incompletos en cualquiera de los documentos requeridos en esta convocatoria a la licitación, incluyendo el convenio privado para la agrupación de personas físicas y/o morales a que se refiere el punto 4.11 de esta convocatoria, que igualmente imposibilite determinar su solvencia. (Artículo 69 fracción I del Reglamento de Ley de Obras Públicas y Servicios Relacionados con las Mismas);
- III. Cuando en los documentos solicitados se consignen datos e informes distintos a los requeridos en esta convocatoria a la licitación. (Artículos 64 y 65 del Reglamento de Ley de Obras Públicas y Servicios Relacionados con las Mismas);
- IV. El incumplimiento de las condiciones legales, técnicas y económicas requeridas por **Dirección General de Planeación, Obras Públicas, Catastro, Ecología y Desarrollo Urbano de Coquimatlán** en esta convocatoria a la licitación pública y que afecten la solvencia de la proposición. (Artículo 69 fracción II del Reglamento de Ley de Obras Públicas y Servicios Relacionados con las Mismas);
- V. Cuando se acredite fehacientemente con la documentación idónea que la información o documentación proporcionada por el licitante es falsa. (Artículo 69 fracción III del Reglamento de Ley de Obras Públicas y Servicios Relacionados con las Mismas);
- VI. La ubicación del licitante en alguno de los supuestos señalados en los artículos 51 y 78, penúltimo párrafo, de la Ley de Obras Públicas y Servicios Relacionados con las Mismas. (Artículo 69 fracción IV del Reglamento de Ley de Obras Públicas y Servicios Relacionados con las Mismas);
- VII. La comprobación de que algún licitante ha acordado con otro o varios elevar el costo de los trabajos o cualquier otro acuerdo que tenga como fin obtener una ventaja sobre los demás licitantes. (Artículos 31 fracción XXIII de la Ley de Obras Públicas y Servicios Relacionados con las Mismas y 69 fracción IV de su Reglamento);
- VIII. Cuando las cantidades de trabajo y/o precios unitarios del catálogo de conceptos, presenten alteraciones, raspaduras, tachaduras y/o enmendaduras. (Artículo 69 fracción V del Reglamento de Ley de Obras Públicas y Servicios Relacionados con las Mismas);
- IX. Cuando el licitante no presente uno o varios análisis de precios unitarios o que éstos estén incompletos. (Artículo 69 fracción I del Reglamento de Ley de Obras Públicas y Servicios Relacionados con las Mismas);
- X. Cuando el licitante, en su catálogo de conceptos, omita alguno o algunos de los precios unitarios. (Artículo 69 fracción I del Reglamento de Ley de Obras Públicas y Servicios Relacionados con las Mismas);



H. AYUNTAMIENTO DE COQUIMATLAN, COLIMA.
DIRECCIÓN GENERAL DE PLANEACIÓN, OBRAS PÚBLICAS,
CATASTRO, ECOLOGIA Y DESARROLLO URBANO
Licitación Pública Nacional LO-806004996-E3-2018

- XI. Cuando el licitante, en su documentación, no señale el indicador económico utilizado en el análisis del costo por financiamiento. (Artículo 65, apartado A, fracción V, letra c, del Reglamento de Ley de Obras Públicas y Servicios Relacionados con las Mismas);
- XII. Cuando el licitante, en su análisis del costo por financiamiento no incida la amortización del o los anticipos otorgados, si es el caso. (Artículos 50 fracción III de la Ley de Obras Públicas y Servicios Relacionados con las Mismas, 65, apartado A, fracción V, letra a, y 185 fracción III, letra b, de su Reglamento);
- XIII. Cuando en la parte económica se incluyan los cargos por concepto de asociación a cámaras industriales o comerciales de la construcción. (Artículo 220 del Reglamento de Ley de Obras Públicas y Servicios Relacionados con las Mismas);
- XIV. Cuando el licitante en su documentación no señale el indicador económico específico de la tasa de interés utilizada en el cálculo del costo por inversión integrante de los análisis de los costos horarios. (Artículo 197, último párrafo, del Reglamento de la Ley de Obras Públicas y Servicios Relacionados con las Mismas); y
- XV. La falta de presentación de los escritos o manifestaciones bajo protesta de decir verdad a que se refiere la fracción VIII del artículo 34 del Reglamento de la Ley de Obras Públicas y Servicios Relacionados con las Mismas. (Artículo 69, fracción V, del Reglamento de la Ley de Obras Públicas y Servicios Relacionados con las Mismas);
- XVI. Omitir firmar autógrafamente el catálogo de conceptos y el programa general de ejecución de los trabajos que deben ser firmados en cada una de sus hojas, conforme a lo indicado en el punto 4.14 de esta convocatoria a la licitación (Artículo 41, segundo párrafo, del Reglamento de la Ley de Obras Públicas y Servicios Relacionados con las mismas), y

5.4 CRITERIOS PARA LA EVALUACIÓN DE LAS PROPOSICIONES MEDIANTE EL MECANISMO DE EVALUACIÓN BINARIO

La Dirección General de Planeación, Obras Públicas, Catastro, Ecología y Desarrollo Urbano de Coquimatlán, para hacer el estudio, análisis y evaluación de la solvencia de las proposiciones, se apegará a lo dispuesto en los artículos 38 de la Ley de Obras Públicas y Servicios Relacionados con las Mismas, 63, fracción I, inciso b), 64, Apartado A, y 65, Apartado A, de su Reglamento.

La Dirección General de Planeación, Obras Públicas, Catastro, Ecología y Desarrollo Urbano de Coquimatlán, en caso de considerarlo conveniente, aunque no será forzoso para ésta, podrá solicitar a los licitantes las aclaraciones pertinentes o que aporte información adicional para realizar la correcta evaluación de las proposiciones, siempre y cuando no implique alteración alguna a la parte técnica o económica de su proposición, procediendo de conformidad con lo establecido por el artículo 66 del Reglamento de la Ley de Obras Públicas y Servicios Relacionados con las Mismas.

Las proposiciones se evaluarán en dos formas: una cuantitativa, donde para la recepción de las mismas sólo bastará verificar la presentación de los documentos, sin entrar a la revisión de su contenido; y otra cualitativa, donde se realizará el estudio detallado de las proposiciones presentadas, a efecto de que la Dirección General de Planeación, Obras Públicas, Catastro, Ecología y Desarrollo Urbano de Coquimatlán tenga los elementos necesarios para determinar la solvencia de las condiciones legales, técnicas y económicas requeridas.

Para la evaluación de las proposiciones mediante el mecanismo de evaluación binario, a que se refiere el artículo 63, fracción I, del Reglamento de la Ley de Obras Públicas y Servicios Relacionados con las Mismas, en ningún caso podrán utilizarse mecanismos de puntos o porcentajes.



H. AYUNTAMIENTO DE COQUIMATLAN, COLIMA.
DIRECCIÓN GENERAL DE PLANEACIÓN, OBRAS PÚBLICAS,
CATASTRO, ECOLOGIA Y DESARROLLO URBANO
Licitación Pública Nacional LO-806004996-E3-2018

En cumplimiento con lo dispuesto por el artículo 64, apartado A, del Reglamento de la Ley de Obras Públicas y Servicios Relacionados con las Mismas, para la evaluación técnica de las proposiciones mediante el mecanismo de evaluación binario se verificarán, entre otros, los siguientes aspectos:

- I. Que cada documento contenga toda la información solicitada;
- II. Que los profesionales técnicos que se encargarán de la dirección de los trabajos, cuenten con la experiencia y capacidad necesaria para llevar la adecuada administración de los mismos.

En los aspectos referentes a la experiencia y capacidad técnica que deben cumplir los licitantes se considerarán, entre otros, el grado académico de preparación profesional, la experiencia laboral específica en obras similares y la capacidad técnica de las personas físicas que estarán relacionados con la ejecución de los trabajos;

- III. Que los licitantes cuenten con la maquinaria y equipo de construcción adecuado, suficiente y necesario, sea o no propio, para desarrollar los trabajos que se convocan;
- IV. Que la planeación integral propuesta por el licitante para el desarrollo y organización de los trabajos, sea congruente con las características, complejidad y magnitud de los mismos;

- V. Que el procedimiento constructivo descrito por el licitante demuestre que éste conoce los trabajos a realizar y que tiene la capacidad y la experiencia para ejecutarlos satisfactoriamente; dicho procedimiento debe ser acorde con el programa general de ejecución de los trabajos considerado en su proposición;

- VI. Se verificará en los estados financieros de los licitantes, entre otros, los siguientes aspectos:

- a) Que el capital de trabajo del licitante cubra el financiamiento de los trabajos a realizar en los dos primeros meses de ejecución de los trabajos, de acuerdo a las cantidades y plazos considerados en su análisis financiero presentado;
- b) Que el licitante tenga capacidad para pagar sus obligaciones; y
- c) El grado en que el licitante depende del endeudamiento y la rentabilidad de la empresa;

- VII. En su caso, el grado de cumplimiento de los contratos celebrados por el licitante con dependencias o entidades, conforme a los parámetros establecidos en esta convocatoria a la licitación pública, para efectos de lo dispuesto en el último párrafo del artículo 29 de la Ley de Obras Públicas y Servicios Relacionados con las Mismas.

Asimismo, en razón de que las condiciones de pago será sobre la base de precios unitarios, se verificarán además, los siguientes aspectos:

- I. **De los programas:**

- a) Que el programa general de ejecución de los trabajos corresponda al plazo establecido por la Dirección General de Planeación, Obras Públicas, Catastro, Ecología y Desarrollo Urbano de Coquimatlán.
- b) Que los programas específicos cuantificados y calendarizados de suministros y utilización sean congruentes con el programa calendarizado de ejecución general de los trabajos;
- c) Que los programas de suministro y utilización de materiales, mano de obra y maquinaria y equipo de construcción sean congruentes con los consumos y rendimientos considerados por el licitante y en el procedimiento constructivo a realizar;



H. AYUNTAMIENTO DE COQUIMATLAN, COLIMA.
DIRECCIÓN GENERAL DE PLANEACIÓN, OBRAS PÚBLICAS,
CATASTRO, ECOLOGIA Y DESARROLLO URBANO
Licitación Pública Nacional LO-806004996-E3-2018

- d) Que los suministros sean congruentes con el programa de ejecución general, en caso de que se requiera de equipo de instalación permanente, y
- e) Que los insumos propuestos por el licitante correspondan a los periodos presentados en los programas;

II. De la maquinaria y equipo:

- a) Que la maquinaria y el equipo de construcción sean los adecuados, necesarios y suficientes para ejecutar los trabajos objeto de esta licitación pública, y que los datos coincidan con el listado de maquinaria y equipo presentado por el licitante;
- b) Que las características y capacidad de la maquinaria y equipo de construcción consideradas por el licitante sean las adecuadas para desarrollar el trabajo en las condiciones particulares donde deberá ejecutarse y que sean congruentes con el procedimiento de construcción propuesto por el contratista o con las restricciones técnicas, cuando la **Dirección de Planeación y Obras Públicas de Coquimatlán** fije un procedimiento, y
- c) Que en la maquinaria y equipo de construcción, los rendimientos de éstos sean considerados como nuevos, para lo cual se deberán apoyar en los rendimientos que determinen los manuales de los fabricantes respectivos, así como las características ambientales de la zona donde vayan a realizarse los trabajos,

III. De los materiales:

- a) Que en el consumo del material por unidad de medida determinado por el licitante para el concepto de trabajo en que intervienen, se consideren los desperdicios, mermas y, en su caso, los usos de acuerdo con la vida útil del material de que se trate, y
- b) Que las características, especificaciones y calidad de los materiales y equipos de instalación permanente sean las requeridas en las normas de calidad y especificaciones generales y particulares de construcción establecidas esta convocatoria a la licitación pública, y

IV. De la mano de obra:

- a) Que el personal administrativo, técnico y de obra sea el adecuado y suficiente para ejecutar los trabajos;
- b) Que los rendimientos considerados se encuentren dentro de los márgenes razonables y aceptables de acuerdo con el procedimiento constructivo propuesto por el licitante, tomando en cuenta los rendimientos observados de experiencias anteriores, así como las condiciones ambientales de la zona y las características particulares bajo las cuales deben realizarse los trabajos;
- c) Que se hayan considerado trabajadores de la especialidad requerida para la ejecución de los conceptos más significativos.

De conformidad con lo dispuesto por el artículo 69, apartado A, del Reglamento de la Ley de Obras Públicas y Servicios Relacionados con las Mismas, para la evaluación económica de las proposiciones mediante el mecanismo de evaluación binario se verificarán, entre otros, los siguientes aspectos:

- I. Que cada documento contenga toda la información solicitada, y
- II. Que los precios a costo directo de los insumos propuestos por el licitante sean aceptables, es decir, que sean menores, iguales o no rebasen considerablemente el presupuesto de obra elaborado previamente por **Dirección General de Planeación, Obras Públicas, Catastro, Ecología y Desarrollo Urbano de**



H. AYUNTAMIENTO DE COQUIMATLAN, COLIMA.
DIRECCIÓN GENERAL DE PLANEACIÓN, OBRAS PÚBLICAS,
CATASTRO, ECOLOGÍA Y DESARROLLO URBANO
Licitación Pública Nacional LO-806004996-E3-2018

Coquimatlán como parte del proyecto ejecutivo. Dicho presupuesto deberá considerar las condiciones vigentes en el mercado nacional o de la zona o región en donde se ejecutarán los trabajos o, en su caso, en el mercado internacional, considerando los precios de manera individual o cómo inciden en su totalidad en la propuesta económica.

Asimismo, en razón de que las condiciones de pago será sobre la base de precios unitarios, se verificarán además, los siguientes aspectos:

I. Del presupuesto de obra:

- a) Que en todos y cada uno de los conceptos que lo integran se establezca el importe del precio unitario;
- b) Que los importes de los precios unitarios sean anotados con número y con letra, los cuales deberán ser coincidentes entre sí y con sus respectivos análisis; en caso de diferencia, deberá prevalecer el que coincida con el del análisis de precio unitario correspondiente o el consignado con letra cuando no se tenga dicho análisis, y
- c) Que las operaciones aritméticas se hayan ejecutado correctamente; en el caso de que una o más tengan errores, se efectuarán las correcciones correspondientes por parte de la Dirección General de Planeación y Obras Públicas de Coquimatlán. El monto correcto será el que se considerará para el análisis comparativo de las proposiciones;

II. Que el análisis, cálculo e integración de los precios unitarios, se haya realizado de acuerdo con lo establecido en el Reglamento de la Ley de Obras Públicas y Servicios Relacionados con las Mismas, debiendo revisar:

- a) Que los análisis de los precios unitarios estén elaborados con costos directos, indirectos, de financiamiento, cargo por utilidad y cargos adicionales;
- b) Que los costos directos se integren con los correspondientes a materiales, equipos de instalación permanente, mano de obra, maquinaria y equipo de construcción;
- c) Que los precios básicos de adquisición de los materiales considerados en los análisis correspondientes se encuentren dentro de los parámetros de precios vigentes en el mercado, y presentando el debido sustento de los precios;
- d) Que los costos básicos de la mano de obra se hayan obtenido aplicando los factores de salario real a los sueldos y salarios de los técnicos y trabajadores, conforme a lo previsto en el Reglamento de la Ley de Obras Públicas y Servicios Relacionados con las Mismas;
- e) Que el cargo por el uso de herramienta menor se encuentre incluido, bastando para tal efecto que se haya determinado aplicando un porcentaje sobre el monto de la mano de obra requerida para la ejecución del concepto de trabajo de que se trate, y
- f) Que los costos horarios por la utilización de la maquinaria y equipo de construcción se hayan determinado por hora efectiva de trabajo, debiendo analizarse para cada máquina o equipo, incluyendo, cuando sea el caso, los accesos que tenga integrados;

III. Que los análisis de costos directos se hayan estructurado y determinado de acuerdo con lo previsto en el Reglamento de la Ley de Obras Públicas y Servicios Relacionados con las Mismas, debiendo además considerar:

- a) Que los costos de los materiales considerados por el licitante sean congruentes con la relación de los costos básicos y con las normas de calidad especificadas en esta convocatoria a la licitación pública;
- b) Que los costos de la mano de obra considerados por el licitante sean congruentes con el tabulador de los salarios y con los costos reales que prevalezcan en la zona donde se ejecutarán los trabajos, y
- c) Que los costos horarios de la maquinaria y equipo de construcción se hayan determinado con base en el precio y rendimientos de éstos considerados como nuevos, para lo cual se tomarán como máximos



H. AYUNTAMIENTO DE COQUIMATLAN, COLIMA.
DIRECCIÓN GENERAL DE PLANEACIÓN, OBRAS PÚBLICAS,
CATASTRO, ECOLOGIA Y DESARROLLO URBANO
Licitación Pública Nacional LO-806004996-E3-2018

los rendimientos que determinen los manuales de los fabricantes respectivos, así como las características ambientales de la zona donde vayan a realizarse los trabajos;

IV. Que los análisis de costos indirectos se hayan estructurado y determinado de acuerdo con lo previsto en el Reglamento de la Ley de Obras Públicas y Servicios Relacionados con las Mismas, debiendo además considerar:

- a) Que el análisis se haya valorizado y desglosado por conceptos con su importe correspondiente, anotando el monto total y su equivalente porcentual sobre el monto del costo directo;
- b) Que para el análisis de los costos indirectos se hayan considerado adecuadamente los correspondientes a las oficinas centrales del licitante, los que comprenderán únicamente los necesarios para dar apoyo técnico y administrativo a la superintendencia del contratista encargado directamente de los trabajos y los de campo necesarios para la dirección, supervisión y administración de la obra, y
- c) Que no se haya incluido algún cargo que, por sus características o conforme a esta convocatoria a la licitación pública, deba pagarse aplicando un precio unitario específico;

V. Que el análisis, cálculo e integración del costo financiero se haya determinado considerando lo siguiente:

- a) Que los ingresos por concepto del pago de las estimaciones, consideren la periodicidad y su plazo de trámite y pago;
- b) Que el costo del financiamiento esté representado por un porcentaje de la suma de los costos directos e indirectos;
- c) Que la tasa de interés aplicable esté definida con base en un indicador económico específico;
- d) Que el costo del financiamiento sea congruente con el programa de ejecución valorizado con montos mensuales, y
- e) Que la mecánica para el análisis y cálculo del costo por financiamiento empleada por el licitante sea congruente con lo que se establece en esta convocatoria a la licitación pública;

VI. Que el cargo por utilidad fijado por el licitante se encuentre de acuerdo a lo previsto en el Reglamento de la Ley de Obras Públicas y Servicios Relacionados con las Mismas;

VII. Que el importe total de la proposición sea congruente con todos los documentos que la integran, y

VIII. Que los programas específicos de erogaciones de materiales, mano de obra y maquinaria y equipo de construcción y de instalación permanente, sean congruentes con el programa de erogaciones de la ejecución general de los trabajos.

5.5 CRITERIOS PARA LA ADJUDICACIÓN DEL CONTRATO MEDIANTE EL MECANISMO DE EVALUACIÓN BINARIO.

Una vez hecha la evaluación de las proposiciones y de conformidad con lo dispuesto por los artículos 38, quinto párrafo, de la Ley de Obras Públicas y Servicios Relacionados con las Mismas y 67, fracción I, de su Reglamento, el contrato se adjudicará de entre los licitantes, a aquél cuya proposición resulte solvente porque reúne, conforme a los criterios de evaluación establecidos en esta convocatoria a la licitación, de conformidad con la Ley de Obras Públicas y Servicios Relacionados con las Mismas y su Reglamento, las condiciones legales, técnicas y económicas requeridas por la **Dirección General de Planeación, Obras Públicas, Catastro, Ecología y Desarrollo Urbano de Coquimatlán;**



H. AYUNTAMIENTO DE COQUIMATLÁN, COLIMA.
DIRECCIÓN GENERAL DE PLANEACIÓN, OBRAS PÚBLICAS,
CATASTRO, ECOLOGÍA Y DESARROLLO URBANO
Licitación Pública Nacional LO-806004996-E3-2018

Una vez hecha la evaluación de las proposiciones, el contrato se adjudicará de entre los licitantes, a aquél cuya proposición resulte solvente porque reúne, conforme a los criterios de adjudicación establecidos en la convocatoria a la licitación, las condiciones legales, técnicas y económicas requeridas por la convocante, y por tanto garantiza el cumplimiento de las obligaciones respectivas.

Si resultare que dos o más proposiciones son solventes porque satisfacen la totalidad de los requerimientos solicitados por la convocante, el contrato se adjudicará a quien presente la proposición que asegure las mejores condiciones disponibles en cuanto a precio, calidad, financiamiento, oportunidad y demás circunstancias pertinentes.

Si resultare que dos o más proposiciones son solventes porque satisfacen la totalidad de los requerimientos solicitados por la **Dirección General de Planeación, Obras Públicas, Catastro, Ecología y Desarrollo Urbano de Coquimatlán** y ofertaren el mismo precio, el contrato se adjudicará a quien presente la proposición que asegure las mejores condiciones disponibles de contratación en cuanto a precio, calidad, financiamiento, oportunidad y demás circunstancias pertinentes, de conformidad con lo dispuesto por el penúltimo párrafo del artículo 38 de la Ley de Obras Públicas y Servicios Relacionados con las Mismas.

Si no fuere factible resolver el empate en los términos del citado artículo, la adjudicación del contrato se efectuará en favor del licitante que resulte ganador del sorteo manual por insaculación que realice la **Dirección General de Planeación, Obras Públicas, Catastro, Ecología y Desarrollo Urbano de Coquimatlán** en el propio acto de fallo, el cual consistirá en depositar en una urna transparente los boletos con el nombre de cada licitante empatado, de la que se extraerá en primer lugar el boleto del licitante ganador y, posteriormente, los demás boletos de los licitantes que resultaron empatados, con lo que se determinarán los subsecuentes lugares que ocuparán tales proposiciones.

Las proposiciones desechadas en este procedimiento de contratación, podrán ser devueltas a los licitantes que lo soliciten, una vez transcurridos 60 (SESENTA) días hábiles contados a partir de la fecha en que se dé a conocer el fallo respectivo, salvo que exista alguna inconformidad en trámite, en cuyo caso las proposiciones deberán conservarse hasta la total conclusión de la inconformidad e instancias subsecuentes; agotados dichos términos **Dirección General de Planeación, Obras Públicas, Catastro, Ecología y Desarrollo Urbano de Coquimatlán** podrá proceder a su devolución o destrucción, de conformidad con lo dispuesto en el último párrafo del artículo 74 de la Ley de Obras Públicas y Servicios Relacionados con las Mismas.

6 DEL CONTRATO

6.1 MODELO DEL CONTRATO.

El modelo de contrato de obra pública, que se anexa a este oficio de solicitud de cotización de los trabajos, y en el que se establecen los derechos y obligaciones de las partes en la ejecución de los trabajos, es emitido con apego a lo previsto por la Ley de Obras Públicas y Servicios Relacionados con las Mismas y su Reglamento, así como en la demás normativa aplicable vigente.

6.2 FIRMA DEL CONTRATO.

Previamente a la firma del contrato, de ser el caso, el licitante ganador, de ser el caso, presentará para su cotejo, copia certificada de los documentos con los que acredite la existencia legal de la persona moral y las facultades de su representante para suscribir el contrato correspondiente, y el escrito en el que designe al superintendente de construcción, previamente al inicio de los trabajos, en cumplimiento a los artículos 111 y 117 del Reglamento de la Ley de Obras Públicas y Servicios Relacionados con las Mismas.

La presentación de estos documentos servirá para constatar que la persona moral cumple con los requisitos legales necesarios, sin perjuicio de su análisis detallado.

El licitante a quien se le adjudique el contrato, previamente a la formalización del mismo, deberá firmar la totalidad de la documentación que integre su proposición, así como una copia de la presente convocatoria a



H. AYUNTAMIENTO DE COQUIMATLAN, COLIMA.
DIRECCIÓN GENERAL DE PLANEACIÓN, OBRAS PÚBLICAS,
CATASTRO, ECOLOGIA Y DESARROLLO URBANO
Licitación Pública Nacional LO-806004996-E3-2018

la licitación, en razón de formar parte integrante del contrato y designar como su representante ante la **Dirección General de Planeación, Obras Públicas, Catastro, Ecología y Desarrollo Urbano de Coquimatlán** al superintendente de construcción que cuente con firma electrónica avanzada para llevar a cabo, conjuntamente con el residente de obra, la elaboración, apertura, anotaciones, control y seguimiento de la bitácora de obra por medios remotos de comunicación electrónica a través del programa informático que se encuentra disponible en la página Web: <http://beop.funcionpublica.gob.mx>.

La adjudicación del contrato obligará a la **Dirección General de Planeación, Obras Públicas, Catastro, Ecología y Desarrollo Urbano de Coquimatlán** y a la persona en quien hubiere recaído, a formalizar el contrato respectivo dentro de los 15 (QUINCE) días naturales siguientes al de la notificación del fallo. No podrá formalizarse el contrato si no se encuentra garantizado de acuerdo con lo dispuesto en los artículos 47, primer párrafo y 48, fracción II, de la Ley de Obras Públicas y Servicios Relacionados con las Mismas.

En la formalización del contrato se deberá recabar, en primer término, la firma del servidor público de **Dirección General de Planeación, Obras Públicas, Catastro, Ecología y Desarrollo Urbano de Coquimatlán** que tenga las facultades necesarias para celebrar dichos actos y posteriormente se recabará la firma del contratista. La fecha del contrato será aquella en la que el contratista lo hubiere firmado.

Si el interesado no firmare el contrato por causas imputables al mismo, dentro del plazo a que se refiere el artículo 47 de la Ley de Obras Públicas y Servicios Relacionados con las Mismas, será sancionado por la Secretaría de la Función Pública por conducto del Órgano Interno de Control y en los términos del artículo 78 de la Ley de Obras Públicas y Servicios Relacionados con las Mismas, y en su caso, la **Dirección General de Planeación, Obras Públicas, Catastro, Ecología y Desarrollo Urbano de Coquimatlán** podrá, de conformidad con lo dispuesto por el artículo 47, segundo párrafo, de la Ley de Obras Públicas y Servicios Relacionados con las Mismas, sin necesidad de un nuevo procedimiento de licitación, adjudicar el contrato al participante que haya presentado la siguiente proposición solvente que resulte económicamente más conveniente para el Estado, de conformidad con lo asentado en el fallo a que se refieren los artículos 39 de la Ley de Obras Públicas y Servicios Relacionados con las Mismas y 68 de su Reglamento, y el punto 6.6 de esta convocatoria a la licitación, siempre que la diferencia en precio con respecto a la proposición que inicialmente hubiere resultado vencedora, no sea superior al 10% (DIEZ POR CIENTO).

Si la **Dirección General de Planeación, Obras Públicas, Catastro, Ecología y Desarrollo Urbano de Coquimatlán** no firmare el contrato respectivo o cambia las condiciones de esta convocatoria a la licitación que motivaron el fallo correspondiente, el licitante ganador, sin incurrir en responsabilidad, no estará obligado a ejecutar la obra. En este supuesto, la **Dirección General de Planeación, Obras Públicas, Catastro, Ecología y Desarrollo Urbano de Coquimatlán**, a solicitud escrita del licitante, cubrirá a éste los gastos no recuperables que hubiere realizado para preparar y elaborar su proposición, siempre que éstos sean razonables, estén debidamente comprobados y se relacionen directamente con el presente procedimiento de contratación, con firme a lo previsto en el artículo 70, párrafos segundo y tercero, del Reglamento de la Ley de Obras Públicas y Servicios Relacionados con las Mismas.

6.3 COMPROBACIÓN DEL CONTRATISTA DE ESTAR AL CORRIENTE EN EL PAGO DE SUS OBLIGACIONES FISCALES.

Para dar cumplimiento a lo dispuesto por el artículo 32-D, primero, segundo, tercero y cuarto párrafos del Código Fiscal de la Federación, las reglas 2.1.15 y II.2.1.13 de la Resolución Miscelánea Fiscal para 2013, publicada en el Diario Oficial de la Federación del 28 de diciembre de 2012 y al "OFICIO Circular por el que se establece el procedimiento que deberán observar las dependencias y entidades de la Administración Pública Federal y las entidades federativas que realicen contrataciones con recursos federales, previo a la formalización de los contratos o pedidos que sean celebrados bajo el ámbito de las leyes de Adquisiciones, Arrendamientos y Servicios del Sector Público, y de Obras Públicas y Servicios Relacionados con las Mismas, para verificar que los proveedores o contratistas están al corriente en sus obligaciones fiscales",



H. AYUNTAMIENTO DE COQUIMATLÁN, COLIMA.
DIRECCIÓN GENERAL DE PLANEACIÓN, OBRAS PÚBLICAS,
CATASTRO, ECOLOGÍA Y DESARROLLO URBANO
Licitación Pública Nacional LO-806004996-E3-2018

número UNAOPSFP/309/0743/2008, emitido por la Secretaría de la Función Pública, publicado en el Diario Oficial de la Federación del 19 de septiembre de 2008, se observará lo siguiente:

La Dirección General de Planeación, Obras Públicas, Catastro, Ecología y Desarrollo Urbano de Coquimatlán exigirá del contribuyente con quien se vaya a celebrar el contrato, le presente documento vigente expedido por el Servicio de Administración Tributaria, en el que se emita opinión sobre el cumplimiento de sus obligaciones fiscales.

Para efectos de lo anterior, el licitante con quien se vaya a celebrar el contrato, previamente a su formalización, deberá solicitar la opinión sobre el cumplimiento de sus obligaciones fiscales al Servicio de Administración Tributaria, en los términos de lo dispuesto por la regla II.2.1.13 y a que se refiere la regla I.2.1.15, de la Resolución Miscelánea Fiscal para 2013 y presentar al área convocante de la **Dirección General de Planeación, Obras Públicas, Catastro, Ecología y Desarrollo Urbano de Coquimatlán** el "acuse de recepción" con el que se compruebe que se realizó la solicitud de opinión.

De conformidad con lo dispuesto en la regla II.2.1.13 de la Resolución Miscelánea Fiscal para 2013, el documento con la opinión en sentido positivo sobre el cumplimiento de obligaciones fiscales a que se refiere la fracción I de dicha regla, tendrá una vigencia durante un periodo de 30 días naturales a partir de la fecha de emisión de la opinión correspondiente a través de la página de internet del Servicio de Administración Tributaria.

Las personas físicas o morales residentes en el extranjero que resulten adjudicatarias del contrato que no estén obligados a presentar la solicitud de inscripción en el Registro Federal de Contribuyentes, ni los avisos al mencionado registro y que no estén obligados a presentar declaraciones periódicas en México, asentarán estas manifestaciones bajo protesta de decir verdad en escrito que entregarán al área convocante de la **Dirección General de Planeación, Obras Públicas, Catastro, Ecología y Desarrollo Urbano de Coquimatlán**, la que gestionará la emisión de la opinión a la Administración Local de Servicios al Contribuyente más cercana a su domicilio.

Cuando dos o más personas, físicas y/o morales, decidan agruparse para presentar una sola proposición en los términos a que se refiere el artículo 33, segundo párrafo, de la Ley de Obras Públicas y Servicios Relacionados con las Mismas y resulten adjudicatarias del contrato, cada una deberá presentar en lo individual, el "acuse de recepción" o "acuse de respuesta" emitido por el Servicio de Administración Tributaria, sobre el cumplimiento de sus obligaciones fiscales.

No se requerirá el "acuse de recepción" del Servicio de Administración Tributaria en el caso de que se lleguen a celebrar convenios modificatorios al contrato.

En el supuesto de que el licitante no resulte adjudicatario del contrato, no presente el "acuse de recepción" o "acuse de respuesta" emitido por el Servicio de Administración Tributaria, sobre la opinión del cumplimiento de sus obligaciones fiscales, o no recibirse respuesta en sentido negativo, antes de su formalización, la **Dirección General de Planeación, Obras Públicas, Catastro, Ecología y Desarrollo Urbano de Coquimatlán** se abstendrá de firmar el contrato respectivo en cumplimiento a lo dispuesto por el artículo 32-D del Código Fiscal de la Federación y punto 3 del "OFICIO Circular por el que se establece el procedimiento que deberán observar las dependencias y entidades de la Administración Pública Federal y las entidades federativas que realicen contrataciones con recursos federales, previo a la formalización de los contratos o pedidos que sean celebrados bajo el ámbito de las leyes de Adquisiciones, Arrendamientos y Servicios del Sector Público, y de Obras Públicas y Servicios Relacionados con las Mismas, para verificar que los proveedores o contratistas están al corriente en sus obligaciones fiscales", número UNAOPSFP/309/0743/2008, emitido por la Secretaría de la Función Pública, publicado en el Diario Oficial de la Federación del 19 de septiembre de 2008, y procederá a remitir a la Secretaría de la Función Pública la documentación de los hechos presumiblemente constitutivos de infracción por la falta de formalización del contrato, por causas imputables al adjudicado.



H. AYUNTAMIENTO DE COQUIMATLAN, COLIMA.
DIRECCIÓN GENERAL DE PLANEACIÓN, OBRAS PÚBLICAS,
CATASTRO, ECOLOGIA Y DESARROLLO URBANO
Licitación Pública Nacional LO-806004996-E3-2018

PARA GARANTIZAR LOS DEFECTOS, VICIOS OCULTOS Y CUALQUIER OTRA RESPONSABILIDAD EN QUE HUBIERE INCURRIDO, A QUE SE REFIERE EL ARTÍCULO 66 DE LA LEY DE OBRAS PÚBLICAS Y SERVICIOS RELACIONADOS CON LAS MISMAS, POR LO QUE LA AFIANZADORA RENUNCIA EXPRESAMENTE AL DERECHO QUE LE OTORGA EL ARTÍCULO 119 DE LA LEY FEDERAL DE INSTITUCIONES DE FIANZAS; D).- LA FIANZA GARANTIZA EL CUMPLIMIENTO DE TODAS Y CADA UNA DE LAS OBLIGACIONES DEL CONTRATISTA Y EN CONSECUENCIA LA EJECUCIÓN Y TERMINACIÓN TOTAL DE LOS TRABAJOS MATERIA DEL CONTRATO DE REFERENCIA, AÚN CUANDO PARTE DE LOS MISMOS SE SUBCONTRATEN CON LA AUTORIZACIÓN DE LA DIRECCIÓN GENERAL DE PLANEACIÓN, OBRAS PÚBLICAS, CATASTRO, ECOLOGÍA Y DESARROLLO URBANO DE COQUIMATLÁN; E).- LA FIANZA SE HARÁ EFECTIVA POR EL MONTO TOTAL DE LA OBLIGACIÓN GARANTIZADA, AÚN CUANDO PARTE DE LOS TRABAJOS SE HAYAN EJECUTADO, A PARTIR DE LA FECHA EN QUE LE SEA NOTIFICADA AL CONTRATISTA LA RESOLUCIÓN DE RESCISIÓN ADMINISTRATIVA DEL CONTRATO, DE CONFORMIDAD CON LO DISPUESTO POR EL ARTÍCULO 91, PRIMER PÁRRAFO, DEL REGLAMENTO DE LA LEY DE OBRAS PÚBLICAS Y SERVICIOS RELACIONADOS CON LAS MISMAS; F).- ÉSTA FIANZA PERMANECERÁ VIGENTE DESDE SU FECHA DE EXPEDICIÓN Y DURANTE LA SUBSTANCIACIÓN DE TODOS LOS RECURSOS LEGALES O JUICIOS QUE SE INTERPONGAN POR PARTE DEL CONTRATISTA O DE LA **MUNICIPIO DE COQUIMATLAN**, HASTA QUE SE PRONUNCIE RESOLUCIÓN DEFINITIVA POR AUTORIDAD COMPETENTE, DE FORMA TAL QUE SU VIGENCIA NO PODRÁ ACOTARSE EN RAZÓN DEL PLAZO DE EJECUCIÓN DEL CONTRATO PRINCIPAL O FUENTE DE LAS OBLIGACIONES, NI POR EL PERÍODO DE VIGENCIA QUE ESTABLEZCA LA AFIANZADORA EN LA PÓLIZA DE FIANZA, O CUALQUIER OTRA CIRCUNSTANCIA; G).- LA FIANZA SE LIBERARÁ CUANDO EL CONTRATISTA HAYA CUMPLIDO CON TODAS Y CADA UNA DE LAS OBLIGACIONES ESTIPULADAS EN EL CONTRATO, HAGA PAGO TOTAL Y EN FORMA INCONDICIONAL DE LOS SALDOS QUE RESULTEN A SU CARGO EN EL FINQUITO, CONSTITUYA Y ENTREGUE PREVIAMENTE A LA RECEPCIÓN DE LOS TRABAJOS, FIANZA QUE GARANTICE LOS DEFECTOS QUE RESULTEN DE LOS MISMOS, DE LOS VICIOS OCULTOS Y DE CUALQUIER OTRA RESPONSABILIDAD EN QUE HUBIERE INCURRIDO, SIENDO INDISPENSABLE LA CONFORMIDAD EXPRESA Y POR ESCRITO DEL **MUNICIPIO DE COQUIMATLÁN** Y CONTAR CON EL ACTA ADMINISTRATIVA DE EXTINCIÓN DE DERECHOS Y OBLIGACIONES, O BIEN EL FINQUITO Y, EN CASO DE EXISTIR SALDOS A CARGO DEL CONTRATISTA, LA LIQUIDACIÓN CORRESPONDIENTE POR PARTE DE ÉSTE, DE ACUERDO CON LO ESTABLECIDO EN LA FRACCIÓN I INCISO b), PRIMER PÁRRAFO, DEL ARTÍCULO 98 DEL REGLAMENTO DE LA LEY DE OBRAS PÚBLICAS Y SERVICIOS RELACIONADOS CON LAS MISMAS, SIN CUYOS REQUISITOS NO PROCEDERÁ LA CANCELACIÓN DE LA PRESENTE FIANZA Y, EN CONSECUENCIA, ÉSTA CONTINUARÁ VIGENTE; H).- EN CASO DE CELEBRARSE ALGÚN CONVENIO CONCILIATORIO A QUE SE REFIERE EL ARTÍCULO 97 DE LA LEY DE OBRAS PÚBLICAS Y SERVICIOS RELACIONADOS CON LAS MISMAS, NO SE CONSIDERARÁ NOVADO EL CONTRATO Y POR LO TANTO LA PÓLIZA DE FIANZA CONTINUARÁ VIGENTE EN TODAS Y CADA UNA DE LAS OBLIGACIONES DEL CONTRATO A QUE GARANTIZA; I).- LA SUSTITUCIÓN DE FIANZAS ACEPTA EXPRESAMENTE SOMETERSE AL PROCEDIMIENTO DE EJECUCIÓN ESTABLECIDO EN EL ARTÍCULO 95 DE LA LEY FEDERAL DE INSTITUCIONES DE FIANZAS, PARA LA EFECTIVIDAD DE LA PRESENTE GARANTÍA, PROCEDIMIENTO AL QUE TAMBIÉN SE SUJETARÁ PARA EL CASO DE COBRO DE INDEMNIZACIÓN POR MORA QUE PREVE EL ARTÍCULO 95 BIS DEL MISMO ORDENAMIENTO LEGAL, CON MOTIVO DEL PAGO EX TEMPORÁNEO DEL IMPORTE DE ÉSTA PÓLIZA DE FIANZA.

6.4.2 GARANTÍA POR DEFECTOS, VICIOS OCULTOS Y CUALQUIER OTRA RESPONSABILIDAD EN QUE INCURRA EL CONTRATISTA.

Al término de la obra, no obstante su recepción formal, el contratista se obligará a responder de los defectos que resultaren en la misma, de los vicios ocultos y de cualquier otra responsabilidad en que incurra en los términos señalados en el contrato, el Código Civil Federal, la Ley Federal de Presupuesto y Responsabilidad Hacendaria, y en la legislación aplicable.



H. AYUNTAMIENTO DE COQUIMATLAN, COLIMA.
DIRECCIÓN GENERAL DE PLANEACIÓN, OBRAS PÚBLICAS,
CATASTRO, ECOLOGIA Y DESARROLLO URBANO
Licitación Pública Nacional LO-806004996-E3-2018

Los trabajos se garantizarán por un plazo de 12 (DOCE) meses por el cumplimiento de las obligaciones a que se refiere el párrafo anterior, por lo que previamente a la recepción de los trabajos, el contratista, a su elección, deberá constituir póliza de fianza otorgada por Institución Nacional de Fianzas debidamente autorizada, a favor de la **MUNICIPIO DE COQUIMATLAN** por un valor del 10% (DIEZ POR CIENTO) del importe total ejercido de los trabajos; presentar una carta de crédito irrevocable por el equivalente al 5% (CINCO POR CIENTO) del monto total ejercido de los trabajos, o bien, aportar recursos líquidos por una cantidad equivalente al 5% (CINCO POR CIENTO) del mismo monto en fideicomiso especialmente constituido para ello.

Los recursos aportados en fideicomiso deberán invertirse en instrumento de renta fija.

El contratista, en su caso, podrá retirar sus aportaciones en fideicomiso y los respectivos rendimientos, transcurridos los 12 (DOCE) meses, contados a partir de la fecha del acta de recepción física de los trabajos, para lo cual la **Dirección General de Planeación, Obras Públicas, Catastro, Ecología y Desarrollo Urbano de Coquimatlán** instruirá por escrito lo procedente a la institución fiduciaria.

En igual plazo a que hace referencia el párrafo anterior, quedará automáticamente cancelada la fianza o carta de crédito irrevocable, según sea el caso, siempre que durante ese periodo no haya surgido alguna responsabilidad a cargo del contratista por defectos de los trabajos, vicios ocultos o cualquier otra responsabilidad, en los términos señalados en el contrato.

En caso de haberse expedido carta de crédito irrevocable, el contratista obtendrá de la **Dirección General de Planeación, Obras Públicas, Catastro, Ecología y Desarrollo Urbano de Coquimatlán** la orden de cancelación correspondiente para su trámite ante la institución de que se trate.

Quedarán a salvo los derechos de la **Dirección General de Planeación, Obras Públicas, Catastro, Ecología y Desarrollo Urbano de Coquimatlán**, para exigir el pago de las cantidades no cubiertas de la indemnización que a su juicio corresponda, una vez que se hagan efectivas las garantías constituidas conforme al artículo 66 de la Ley de Obras Públicas y Servicios Relacionados con las Mismas.

Si el contratista opta por la póliza de fianza, deberá estar otorgada por Institución Nacional de Fianzas debidamente autorizada y garantizar los defectos y vicios ocultos que resulten de la obra, y de cualquier otra responsabilidad en que incurra. Además de contemplar lo antes expuesto, se deberá establecer que la fianza es independiente de las penas convencionales que, en su caso, se apliquen al contratista y se expide de conformidad con lo estipulado en la Ley de Obras Públicas y Servicios Relacionados con las Mismas y su Reglamento, así como las disposiciones expedidas en esta materia, de la forma siguiente:

FORMATO DE PÓLIZA DE FIANZA PARA GARANTIZAR LOS DEFECTOS, VICIOS OCULTOS Y CUALQUIER OTRA RESPONSABILIDAD DERIVADA DE LA EJECUCIÓN DE LOS TRABAJOS EN EL CONTRATO DE OBRA PÚBLICA.

FIANZA OTORGADA A FAVOR DEL MUNICIPIO DE COQUIMATLAN A PARA GARANTIZAR POR EL CONTRATISTA: _____ (Razón o denominación social de la persona moral, o nombre de la persona física con la que se celebrará el contrato), CON DOMICILIO EN _____, LA CANTIDAD DE \$ _____ (_____ PESOS 00/100 M. N.), SIN INCLUIR EL IMPUESTO AL VALOR AGREGADO, EQUIVALENTE AL 10% (DIEZ POR CIENTO) DEL MONTO TOTAL EJERCIDO DE LOS TRABAJOS, PARA RESPONDER DE LOS DEFECTOS, VICIOS OCULTOS Y CUALQUIER OTRA RESPONSABILIDAD EN QUE HUBIERE INCURRIDO EL CONTRATISTA Y QUE RESULTEN A SU CUENTA Y RIESGO, DERIVADAS DE LA EJECUCIÓN DE LA OBRA RELATIVA AL CONTRATO DE OBRA PÚBLICA, A BASE DE PRECIOS UNITARIOS Y TIEMPO DETERMINADO NÚMERO _____, DE FECHA _____ DE _____ DE 201____, CON IMPORTE TOTAL EJERCIDO DE LOS TRABAJOS POR LA CANTIDAD DE \$ _____ (_____ PESOS 00/100 M. N.), SIN INCLUIR EL IMPUESTO AL VALOR AGREGADO, CUYO OBJETO ES _____ (Insertar completo el objeto del contrato, especificado en la cláusula primera del mismo), CELEBRADO CON EL MUNICIPIO DE



H. AYUNTAMIENTO DE COQUIMATLAN, COLIMA.
DIRECCIÓN GENERAL DE PLANEACIÓN, OBRAS PÚBLICAS,
CATASTRO, ECOLOGIA Y DESARROLLO URBANO
Licitación Pública Nacional LO-806004996-E3-2018

COQUIMATLAN. LA PRESENTE FIANZA SE EXPIDE DE CONFORMIDAD CON LA LEY DE OBRAS PÚBLICAS Y SERVICIOS RELACIONADOS CON LAS MISMAS Y SU REGLAMENTO. LA COMPAÑÍA AFIANZADORA EXPRESAMENTE ACEPTA QUE: **A).**- LA FIANZA SE OTORGA ATENDIENDO A TODAS LAS ESTIPULACIONES CONTENIDAS EN EL CONTRATO MENCIONADO CON ANTERIORIDAD Y ES INDEPENDIENTE DE LAS PENAS CONVENCIONALES QUE, EN SU CASO, SE APLIQUEN AL CONTRATISTA; **B).**- LA VIGENCIA DE ÉSTA FIANZA ES DE 12 (DOCE) MESES CONTADOS A PARTIR DE LA FECHA DEL ACTA DE RECEPCIÓN FÍSICA DE LA OBRA, SIEMPRE QUE DURANTE ESE PERIODO NO HAYA SURGIDO ALGUNA RESPONSABILIDAD A CARGO DEL CONTRATISTA POR DEFECTOS DE LA OBRA, VICIOS OCULTOS O CUALQUIER OTRA RESPONSABILIDAD EN QUE HUBIERE INCURRIDO EL CONTRATISTA, EN LOS TÉRMINOS SEÑALADOS EN EL CONTRATO, POR LO QUE PREVIAMENTE A LA RECEPCIÓN FÍSICA DE LA OBRA, EL CONTRATISTA GARANTIZA LOS MISMOS EN LOS TÉRMINOS DE LOS ARTÍCULOS 66 DE LA LEY DE OBRAS PÚBLICAS Y SERVICIOS RELACIONADOS CON LAS MISMAS Y SU REGLAMENTO. LA FIANZA QUEDARÁ CANCELADA CUANDO EL CONTRATISTA PRESENTE A LA AFIANZADORA EL ACTA DE RECEPCIÓN FÍSICA DE LOS TRABAJOS DESPUÉS DE TRANSCURRIDOS LOS 12 (DOCE) MESES Y EN CASO DE APARECER DEFECTOS EN LA OBRA, VICIOS OCULTOS O CUALQUIER OTRA RESPONSABILIDAD ATRIBUIBLE AL CONTRATISTA, ÉSTE PRESENTARÁ A LA AFIANZADORA UNA MANIFESTACIÓN EXPRESA Y POR ESCRITO DE LA **MUNICIPIO DE COQUIMATLAN** EN LA QUE SEÑALE SU CONFORMIDAD PARA CANCELAR LA FIANZA, DE ACUERDO CON LO ESTABLECIDO EN LA FRACCIÓN I, INCISO b), SEGUNDO PÁRRAFO, DEL ARTÍCULO 98 DEL REGLAMENTO DE LA LEY DE OBRAS PÚBLICAS Y SERVICIOS RELACIONADOS CON LAS MISMAS; **C).**- EN EL CASO DE PRESENTARSE DEFECTOS, VICIOS OCULTOS O RESPONSABILIDADES NO CUMPLIDAS POR PARTE DEL CONTRATISTA EN LA EJECUCIÓN DE LOS TRABAJOS Y DENTRO DEL PLAZO CUBIERTO POR ESTA GARANTÍA, LA DIRECCIÓN GENERAL DE PLANEACIÓN, OBRAS PÚBLICAS, CATASTRO, ECOLOGÍA Y DESARROLLO URBANO DE COQUIMATLAN, LO HARÁ DEL CONOCIMIENTO DE LA AFIANZADORA, A EFECTO DE QUE LA PRESENTE FIANZA NO SEA CANCELADA Y NOTIFICARÁ POR ESCRITO AL CONTRATISTA, PARA QUE ÉSTE HAGA LAS CORRECCIONES O REPOSICIONES CORRESPONDIENTES, DENTRO DE UN PLAZO MÁXIMO DE 30 (TREINTA) DÍAS NATURALES, TRANSCURRIDO ÉSTE TÉRMINO SIN QUE SE HAYAN REALIZADO, LA DIRECCIÓN GENERAL DE PLANEACIÓN, OBRAS PÚBLICAS, CATASTRO, ECOLOGÍA Y DESARROLLO URBANO DE COQUIMATLAN PROCEDERÁ A HACER EFECTIVA ESTA FIANZA. SI LA REPARACIÓN REQUIERE DE UN PLAZO MAYOR EL CONTRATISTA Y LA **DIRECCIÓN DE PLANEACIÓN Y OBRAS PÚBLICAS DE COQUIMATLAN** PODRÁN CONVENIRLO, DEBIENDO CONTINUAR VIGENTE ESTA PÓLIZA DE FIANZA. EL AJUSTE CORRESPONDIENTE SE REALIZARÁ CONFORME A LO DISPUESTO POR LA FRACCIÓN II Y ÚLTIMO PÁRRAFO DEL ARTÍCULO 98 DEL REGLAMENTO DE LA LEY DE OBRAS PÚBLICAS Y SERVICIOS RELACIONADOS CON LAS MISMAS; **D).**- LA FIANZA GARANTIZA LA BUENA CALIDAD DE LA OBRA MATERIA DEL CONTRATO DE REFERENCIA, AUN CUANDO PARTE DE LA MISMA SE HAYA SUBCONTRATADO CON LA AUTORIZACIÓN DE LA DIRECCIÓN GENERAL DE PLANEACIÓN, OBRAS PÚBLICAS, CATASTRO, ECOLOGÍA Y DESARROLLO URBANO DE COQUIMATLAN; Y **E).**- LA INSTITUCIÓN DE FIANZAS ACEPTA EXPRESAMENTE SOMETERSE AL PROCEDIMIENTO DE EJECUCIÓN ESTABLECIDO EN EL ARTÍCULO 95 DE LA LEY FEDERAL DE INSTITUCIONES DE FIANZAS PARA LA EFECTIVIDAD DE LA PRESENTE GARANTÍA, PROCEDIMIENTO AL QUE TAMBIÉN SE SUJETARÁ PARA EL CASO DE COBRO DE INDEMNIZACIÓN POR MORA QUE PREVE EL ARTÍCULO 95 BIS DEL MISMO ORDENAMIENTO LEGAL, CON MOTIVO DEL PAGO EX TEMPORANEO DEL IMPORTE DE ÉSTA PÓLIZA DE FIANZA.

6.5 GASTOS FINANCIEROS.

En caso de incumplimiento en el pago de estimación o estimaciones (excepto tratándose de retenciones económicas o penas convencionales, a que se refieren las cláusulas décima novena, vigésima y vigésima primera del modelo de contrato)(o las que correspondan), por falta de requisitos administrativos y fiscales de las facturas, o errores o deficiencias en las mismas, imputables al contratista y de ajuste de costos, la **Dirección General de Planeación, Obras Públicas, Catastro, Ecología y Desarrollo Urbano de Coquimatlan**, a solicitud del contratista, deberá pagar gastos financieros conforme a una tasa que será



H. AYUNTAMIENTO DE COQUIMATLAN, COLIMA.
DIRECCIÓN GENERAL DE PLANEACIÓN, OBRAS PÚBLICAS,
CATASTRO, ECOLOGÍA Y DESARROLLO URBANO
Licitación Pública Nacional LO-806004996-E3-2018

igual a la establecida por la Ley de Ingresos de la Federación en los casos de prórroga para el pago de créditos fiscales. Dichos gastos empezarán a generarse cuando las partes tengan definido el importe a pagar y se calcularán sobre las cantidades no pagadas, debiéndose computar por días naturales desde que sean determinadas y hasta la fecha en que se pongan efectivamente las cantidades a disposición del contratista.

Tratándose de pagos en exceso que reciba el contratista, éste deberá reintegrar las cantidades pagadas en exceso más los gastos financieros correspondientes, conforme a lo señalado en el párrafo anterior, dentro de los 20 (VEINTE) días naturales, contados a partir del día siguiente de aquél en que se haya realizado el pago en exceso por parte de la **Dirección General de Planeación, Obras Públicas, Catastro, Ecología y Desarrollo Urbano de Coquimatlán**, de conformidad con lo dispuesto por los artículos 54 y 55 de la Ley de Obras Públicas y Servicios Relacionados con las Mismas. Los gastos financieros se calcularán sobre las cantidades pagadas en exceso en cada caso y se computarán por días naturales, desde la fecha del pago y hasta la fecha en que se pongan efectivamente las cantidades a disposición de la Dirección General de Planeación y Obras Públicas de Coquimatlán.

No se considerará pago en exceso cuando las diferencias que resulten a cargo del contratista sean compensadas en la estimación siguiente, o en el finiquito, si dicho pago no se hubiera identificado con anterioridad.

6.6 FALTA DE FORMALIZACIÓN DEL CONTRATO.

En el caso de que el licitante seleccionado no formalice el contrato o no presente la fianza de cumplimiento del contrato dentro de los 15 (QUINCE) días naturales siguientes al de la notificación del fallo, se estará a lo dispuesto en el punto 6.2 denominado "FIRMA DEL CONTRATO".

6.7 INSPECCIÓN Y VERIFICACIÓN POR PARTE DE LA SECRETARÍA DE LA FUNCIÓN PÚBLICA.

La Secretaría de la Función Pública, podrá realizar las visitas, inspecciones y verificaciones que estime pertinentes con respecto a la ejecución de los trabajos objeto del contrato, de conformidad con lo establecido en los artículos 75 y 76 de la Ley de Obras Públicas y Servicios Relacionados con las Mismas.

6.8 RETENCIONES ECONÓMICAS Y/O PENAS CONVENCIONALES.

6.8.1 RETENCIONES ECONÓMICAS.

Las retenciones económicas se aplicarán por atrasos en el cumplimiento de las fechas establecidas en el programa general de ejecución de los trabajos vigente, conforme a lo siguiente:

La **Dirección General de Planeación, Obras Públicas, Catastro, Ecología y Desarrollo Urbano de Coquimatlán** tendrá la facultad de verificar mensualmente si la obra objeto del contrato, se está ejecutando por el contratista de acuerdo con las fechas establecidas en el programa general de ejecución de los trabajos aprobado, para lo cual, la Dirección de Dirección General de Planeación y Obras Públicas de Coquimatlán comparará el avance mes a mes contra el programa y los trabajos efectivamente ejecutados:

Si como consecuencia de la comparación a que se refiere el párrafo anterior, el avance de la obra es menor de lo que debió realizarse y sea por causas imputables al contratista, la **Dirección General de Planeación, Obras Públicas, Catastro, Ecología y Desarrollo Urbano de Coquimatlán** procederá a hacer las retenciones económicas a la estimación o estimaciones que se encuentren en proceso de pago, en las fechas en que se determinen los atrasos, por las cantidades que resulten de multiplicar el 5% (CINCO POR CIENTO) de la diferencia de dichos importes por el número de meses transcurridos, desde la fecha del atraso en el programa general de ejecución de los trabajos hasta la de revisión. Las retenciones económicas serán determinadas únicamente en función de los trabajos que no se hayan ejecutado o prestado oportunamente durante la vigencia del programa general de ejecución de los trabajos convenido,



H. AYUNTAMIENTO DE COQUIMATLAN, COLIMA.
DIRECCIÓN GENERAL DE PLANEACIÓN, OBRAS PÚBLICAS,
CATASTRO, ECOLOGIA Y DESARROLLO URBANO
Licitación Pública Nacional LO-806004996-E3-2018

considerando, en su caso, los ajustes de costos y sin aplicar el Impuesto al Valor Agregado, y en ningún caso podrán ser superiores, en su conjunto, al monto de la garantía de cumplimiento del contrato. Asimismo, cuando el contratista regularice los tiempos de atraso señalados en el programa general de ejecución de los trabajos, podrá recuperar las retenciones económicas que se le hayan efectuado al contratista, en las siguientes estimaciones, por lo que la **Dirección General de Planeación, Obras Públicas, Catastro, Ecología y Desarrollo Urbano de Coquimatlán** reintegrará al contratista el importe de las mismas que al momento de la revisión tuviera acumuladas.

Cuantificadas las retenciones económicas, éstas se harán del conocimiento del contratista mediante nota de bitácora u oficio. El monto determinado como retención económica, se aplicará en la estimación que corresponda a la fecha en que se determine el atraso en el cumplimiento.

De existir retenciones económicas a la fecha de terminación de la obra pactada en la cláusula sexta (o la que corresponda) del contrato y quedaren trabajos pendientes de ejecutar, éstas seguirán en poder de la **Dirección General de Planeación, Obras Públicas, Catastro, Ecología y Desarrollo Urbano de Coquimatlán** la cantidad determinada por concepto de penas convencionales que se cuantifique a partir de la fecha de terminación del plazo de ejecución de la obra, se hará efectiva contra el importe de las retenciones económicas que haya aplicado **Dirección General de Planeación, Obras Públicas, Catastro, Ecología y Desarrollo Urbano de Coquimatlán**, y, de resultar saldo a favor del contratista por concepto de retenciones económicas, una vez concluida la totalidad de la obra y determinadas las penas convencionales, procederá la devolución del mismo, sin que las retenciones económicas efectuadas al contratista genere gasto financiero alguno.

Cuando se celebren convenios que modifiquen el programa de ejecución convenido, las retenciones económicas se calcularán considerando las condiciones estipuladas en el nuevo programa general de ejecución de los trabajos convenido.

6.8.2 PENAS CONVENCIONALES.

Si el contratista no concluye los trabajos en la fecha estipulada en el plazo de ejecución establecido en la cláusula sexta (o la que corresponda) del contrato y en el programa general de ejecución de los trabajos, por causas imputables al mismo, la **Dirección General de Planeación, Obras Públicas, Catastro, Ecología y Desarrollo Urbano de Coquimatlán** le aplicará las penas convencionales que resulten de multiplicar el 5% (cinco por ciento) del importe de los trabajos que no se hayan ejecutado o prestado oportunamente, conforme al programa general de ejecución de los trabajos convenido, considerando los ajustes de costos y sin aplicar el Impuesto al Valor Agregado, por cada mes o fracción que transcurra desde la fecha de terminación del plazo de ejecución de los trabajos pactada en la cláusula sexta (o la que corresponda) del contrato, hasta la fecha de terminación total de los mismos. Dichas penas no podrán ser superiores, en su conjunto, al monto de la garantía de cumplimiento del contrato.

Sin perjuicio de lo dispuesto en el primer párrafo del artículo 55 de la Ley de Obras Públicas y Servicios Relacionados con las Mismas, en ningún caso se aceptará la estipulación de penas convencionales a cargo de la **Dirección General de Planeación, Obras Públicas, Catastro, Ecología y Desarrollo Urbano de Coquimatlán**.

El período en el cual se presente un caso fortuito o fuerza mayor durante la ejecución de trabajos no dará lugar a la aplicación de penas convencionales.

Cuantificadas las penas convencionales, éstas se harán del conocimiento del contratista mediante nota de bitácora u oficio. El monto determinado como pena convencional, se aplicará en la estimación que corresponda a la fecha en que se determine el atraso en el cumplimiento.



H. AYUNTAMIENTO DE COQUIMATLÁN, COLIMA.
DIRECCIÓN GENERAL DE PLANEACIÓN, OBRAS PÚBLICAS,
CATASTRO, ECOLOGÍA Y DESARROLLO URBANO
Licitación Pública Nacional LO-806004996-E3-2018

Cuando se celebren convenios que modifiquen el programa de ejecución convenido, las penas convencionales se calcularán considerando las condiciones establecidas en el nuevo programa general de ejecución de los trabajos convenido.

Independientemente de las retenciones económicas o de las penas convencionales que se apliquen, la Dirección General de Planeación, Obras Públicas, Catastro, Ecología y Desarrollo Urbano de Coquimatlán podrá optar entre exigir el cumplimiento del contrato, o bien, la rescisión administrativa del mismo, haciendo efectiva la garantía de cumplimiento del contrato, a partir de la fecha en que se haya notificado al contratista la resolución de rescisión administrativa del contrato.

6.9 SUSPENSIÓN DE LOS TRABAJOS.

La Dirección General de Planeación, Obras Públicas, Catastro, Ecología y Desarrollo Urbano de Coquimatlán podrá suspender temporalmente, en todo o en parte, los trabajos contratados por cualquier causa justificada.

Cuando ocurra la suspensión de los trabajos, la Dirección General de Planeación, Obras Públicas, Catastro, Ecología y Desarrollo Urbano de Coquimatlán lo notificará al contratista señalando las causas que la motivan, la fecha de su inicio y de la probable reanudación de los trabajos, así como las acciones que debe considerar en lo relativo a su personal, maquinaria y equipo de construcción.

La fecha de terminación de los trabajos se prorrogará en igual proporción al periodo que comprenda la suspensión de los mismos, sin modificar el plazo de ejecución convenido. Lo anterior se formalizará mediante el acta circunstanciada de suspensión de los trabajos, la que deberá contener como mínimo los requisitos establecidos por el artículo 147 del Reglamento de la Ley de Obras Públicas y Servicios Relacionados con las Mismas.

El suministro deficiente del proveedor de materiales y equipos de instalación permanente no será motivo de suspensión de los trabajos cuando dicho suministro sea responsabilidad del contratista.

Si durante la vigencia del contrato existen suspensiones de los trabajos cuyos periodos sean reducidos y difíciles de cuantificar, Dirección General de Planeación, Obras Públicas, Catastro, Ecología y Desarrollo Urbano de Coquimatlán y el contratista podrán acordar que los periodos sean agrupados y formalizados mediante la suscripción de una sola acta circunstanciada de suspensión de los trabajos.

Cuando las suspensiones se deriven de un caso fortuito o fuerza mayor no existirá responsabilidad alguna para las partes, debiendo únicamente suscribir un convenio en el que se reconozca el plazo de la suspensión y las fechas de reinicio y terminación de los trabajos, sin modificar el plazo de ejecución establecido en el contrato. En caso de que los trabajos se dañen o se destruyan y requieran ser rehabilitados o reuertos, éstos deberán pagarse mediante la celebración de un convenio en los términos del artículo 59 de la Ley de Obras Públicas y Servicios Relacionados con las Mismas, siempre que no se trate de deficiencias o incumplimientos anteriores imputables al contratista.

El pago de los gastos no recuperables, respecto de la suspensión de los trabajos, sólo procederá exclusivamente por los conceptos que señalan los 146 y 149 del Reglamento de la Ley de Obras Públicas y Servicios Relacionados con las Mismas, dependiendo del caso de que se trate, ya sea por causas imputables a la Dirección General de Planeación, Obras Públicas, Catastro, Ecología y Desarrollo Urbano de Coquimatlán por caso fortuito o fuerza mayor.

Cuando los trabajos no se hayan realizado de acuerdo con lo estipulado en el contrato o conforme a las órdenes escritas de Dirección General de Planeación, Obras Públicas, Catastro, Ecología y Desarrollo Urbano de Coquimatlán, ésta podrá ordenar su demolición, reparación o reposición inmediata con los trabajos adicionales que resulten necesarios, los cuales se harán por cuenta del contratista sin que tenga derecho a



H. AYUNTAMIENTO DE COQUIMATLÁN, COLIMA.
DIRECCIÓN GENERAL DE PLANEACIÓN, OBRAS PÚBLICAS,
CATASTRO, ECOLOGÍA Y DESARROLLO URBANO
Licitación Pública Nacional LO-806004996-E3-2018

retribución adicional alguna por ello. En este caso, la Dirección General de Planeación, Obras Públicas, Catastro, Ecología y Desarrollo Urbano de Coquimatlán, si lo estima necesario, podrá ordenar la suspensión total o parcial de los trabajos contratados en tanto no se lleve a cabo la demolición, reposición o reparación indicadas, sin que esto sea motivo para ampliar el plazo señalado para su terminación.

6.10 TERMINACIÓN ANTICIPADA DEL CONTRATO.

De conformidad con el segundo párrafo del artículo 60 de la Ley de Obras Públicas y Servicios Relacionados con las Mismas, la Dirección General de Planeación, Obras Públicas, Catastro, Ecología y Desarrollo Urbano de Coquimatlán y el contratista podrán dar por terminado anticipadamente el contrato cuando concurren razones de interés general, existan causas justificadas que le impidan la continuación de los trabajos, y se demuestre que de continuar con las obligaciones pactadas se ocasionaría un daño o perjuicio grave al Estado; se determine la nulidad de actos que dieron origen al contrato, con motivo de la resolución de una inconformidad o intervención de oficio emitida por la Secretaría de la Función Pública, o por resolución de autoridad judicial competente, o bien, no sea posible determinar la temporalidad de la suspensión de los trabajos. En estos supuestos, la Dirección General de Planeación, Obras Públicas, Catastro, Ecología y Desarrollo Urbano de Coquimatlán, reembolsará al contratista los gastos no recuperables en que haya incurrido, siempre que éstos sean razonables, estén debidamente comprobados y se relacionen directamente con la operación correspondiente.

Cuando por caso fortuito o fuerza mayor se imposibilite la continuación de los trabajos, el contratista podrá optar por no ejecutarlos. En este supuesto, si opta por la terminación anticipada del contrato, deberá solicitarla a la Dirección General de Planeación y Obras Públicas de Coquimatlán, quien determinará lo conducente dentro de los 15 (quince) días naturales siguientes a la presentación del escrito respectivo; en caso de negativa, será necesario que el contratista obtenga de la autoridad judicial la declaratoria correspondiente, pero si la Dirección General de Planeación, Obras Públicas, Catastro, Ecología y Desarrollo Urbano de Coquimatlán no contesta en dicho plazo, se tendrá por aceptada la petición del contratista.

Cuando se dé por terminado anticipadamente el contrato, la Dirección General de Planeación, Obras Públicas, Catastro, Ecología y Desarrollo Urbano de Coquimatlán pagará los trabajos ejecutados, así como los gastos no recuperables que serán exclusivamente los indicados en el artículo 152 del Reglamento de la Ley de Obras Públicas y Servicios Relacionados con las Mismas, siempre que éstos sean razonables, estén debidamente comprobados y se relacionen directamente con el contrato.

En todos los casos de terminación anticipada del contrato se deberán realizar las anotaciones correspondientes en la Bitácora, debiendo la Dirección General de Planeación, Obras Públicas, Catastro, Ecología y Desarrollo Urbano de Coquimatlán levantar un acta circunstanciada en la cual se hará constar como mínimo lo dispuesto por el artículo 151 del Reglamento de la Ley de Obras Públicas y Servicios Relacionados con las Mismas.

6.11 RESCISIÓN ADMINISTRATIVA DEL CONTRATO.

La Dirección General de Planeación, Obras Públicas, Catastro, Ecología y Desarrollo Urbano de Coquimatlán podrá rescindir administrativamente el contrato en caso de incumplimiento de las obligaciones a cargo del contratista.

La Dirección General de Planeación, Obras Públicas, Catastro, Ecología y Desarrollo Urbano de Coquimatlán podrá optar entre aplicar retenciones económicas, penas convencionales o el sobrecosto de los trabajos que resulte de la rescisión, debiendo fundamentar y motivar las causas de la aplicación de una o de otro.

Asimismo, la Dirección General de Planeación, Obras Públicas, Catastro, Ecología y Desarrollo Urbano de Coquimatlán optará por aplicar retenciones económicas o penas convencionales antes de iniciar el procedimiento de rescisión cuando el incumplimiento del contrato derive del atraso en la ejecución



H. AYUNTAMIENTO DE COQUIMATLÁN, COLIMA.
DIRECCIÓN GENERAL DE PLANEACIÓN, OBRAS PÚBLICAS,
CATASTRO, ECOLOGÍA Y DESARROLLO URBANO
Licitación Pública Nacional LO-806004996-E3-2018

de los trabajos.

El sobrecosto a que se refiere la fracción II del artículo 62 de la Ley de Obras Públicas y Servicios Relacionados con las Mismas, es la diferencia entre el importe que le representaría a la **Dirección General de Planeación, Obras Públicas, Catastro, Ecología y Desarrollo Urbano de Coquimatlán** concluir con otro contratista los trabajos pendientes y el costo de los trabajos no ejecutados al momento de rescindir el contrato.

En caso de rescisión administrativa del contrato por causas imputables al contratista, una vez emitida la determinación respectiva, la **Dirección General de Planeación, Obras Públicas, Catastro, Ecología y Desarrollo Urbano de Coquimatlán** precautoriamente y desde el inicio de la misma, se abstendrá de cubrir los importes resultantes de trabajos ejecutados aún no liquidados, hasta que se otorgue el finiquito que proceda, lo que deberá efectuarse dentro de los 30 (TREINTA) días naturales siguientes a la fecha de la comunicación de dicha determinación, a fin de proceder a hacer efectivas las garantías. En el finiquito deberá preverse el sobrecosto de los trabajos aún no ejecutados que se encuentren atrasados conforme al programa general de ejecución de los trabajos, así como lo relativo a la recuperación de los materiales y equipos que, en su caso, le hayan sido entregados por la **Dirección General de Planeación, Obras Públicas, Catastro, Ecología y Desarrollo Urbano de Coquimatlán**.

La **Dirección General de Planeación, Obras Públicas, Catastro, Ecología y Desarrollo Urbano de Coquimatlán** podrá iniciar en cualquier momento el procedimiento de rescisión previsto en el artículo 61 de la Ley de la Ley de Obras Públicas y Servicios Relacionados con las Mismas, motivando la rescisión en alguna de las causales previstas en el artículo 157 de su Reglamento. Si es el contratista quien decide rescindir el contrato será necesario que acuda ante la autoridad judicial federal y obtenga la declaración correspondiente, en este caso, se estará a lo que resuelva la autoridad judicial.

Si la **Dirección General de Planeación, Obras Públicas, Catastro, Ecología y Desarrollo Urbano de Coquimatlán** opta por la rescisión administrativa del contrato, se apegará a lo establecido en los artículos 61 y 62, fracción II y último párrafo, de la Ley de Obras Públicas y Servicios Relacionados con las Mismas, 154, 155, 157, 158, 159, 160, 161, 162 y 163 de su Reglamento.

6.12 CALIDAD DE LOS TRABAJOS EJECUTADOS POR EL CONTRATISTA.

El contratista se comprometerá a ejecutar la obra de acuerdo con las normas de calidad y de conformidad con las especificaciones generales y particulares de construcción que la **Dirección General de Planeación, Obras Públicas, Catastro, Ecología y Desarrollo Urbano de Coquimatlán** proporcione y especificaciones técnicas establecidas en el proyecto de obra, obligándose a responder ante la **Dirección General de Planeación, Obras Públicas, Catastro, Ecología y Desarrollo Urbano de Coquimatlán**, de manera enunciativa más no limitativa, por los daños y perjuicios causados por negligencia, descuido o falta de atención, realizándose trabajos de mala calidad, de ser autorizados por parte del residente de obra, para su pago.

En razón de lo anterior, el contratista se obligará a reponer los trabajos mal ejecutados que no cumplan con lo indicado en las normas y especificaciones establecidas en el proyecto de obra, así como en especificaciones generales y particulares de construcción, o bien, a cubrir el costo de los mismos cuando a elección de **Dirección General de Planeación, Obras Públicas, Catastro, Ecología y Desarrollo Urbano de Coquimatlán** sean realizados por terceras personas, más los gastos financieros que se generen, conforme a una tasa que será igual a la establecida por la Ley de Ingresos de la Federación en los casos de prórroga para el pago de créditos fiscales. Los cargos se calcularán sobre las cantidades pagadas por los trabajos de mala calidad que se tengan que realizar a terceras personas, en cada caso y se computarán por días naturales, desde la fecha de pago y hasta la fecha en que se pongan efectivamente las cantidades a disposición de la **Dirección General de Planeación, Obras Públicas, Catastro, Ecología y Desarrollo Urbano de Coquimatlán**, por lo que el contratista se obligará a devolver las cantidades que se originen por la reparación o reposición de los trabajos mal ejecutados, más los gastos financieros que se generen, dentro



H. AYUNTAMIENTO DE COQUIMATLAN, COLIMA.
DIRECCIÓN GENERAL DE PLANEACIÓN, OBRAS PÚBLICAS,
CATASTRO, ECOLOGIA Y DESARROLLO URBANO
Licitación Pública Nacional LO-806004996-E3-2018

de los 20 (VEINTE) días naturales, contados a partir del día siguiente de aquél en que se haya realizado el pago de los trabajos mal ejecutados, de conformidad con lo dispuesto por los artículos 54 y 55 de la Ley de Obras Públicas y Servicios Relacionados con las Mismas.

6.13 MARCO NORMATIVO

La legislación aplicable a la presente licitación es la establecida en la Constitución Política de los Estados Unidos Mexicanos, Ley de Obras Públicas y Servicios Relacionados con las Mismas y su Reglamento, Ley Federal de Presupuesto y Responsabilidad Hacendaria y su Reglamento, Ley Orgánica de la Administración Pública Federal, Ley Federal Sobre Metrología y Normalización, Ley Federal de Instituciones de Fianzas, Ley Federal de Competencia Económica, Ley Federal del Derecho de Autor, Ley Federal de Transparencia y Acceso a la Información Pública Gubernamental, Ley Federal de Procedimientos Administrativos, Código Civil Federal, Código Federal de Procedimientos Civiles, Código Fiscal de la Federación, Presupuesto de Egresos de la Federación para el ejercicio Fiscal 2013, Resolución Miscelánea Fiscal para 2013 **(o la que se encuentre vigente en la fecha de la formalización del contrato)**, publicada en el Diario Oficial de la Federación del 28 de diciembre de 2012, y demás normatividad y disposiciones administrativas de carácter federal aplicables.

6.14 CONTROVERSIAS

Las controversias que se susciten con motivo de esta licitación, se resolverán con apego a lo previsto en la Ley de Obras Públicas y Servicios Relacionados con las Mismas y su Reglamento, las disposiciones mencionadas en el punto 6.13 denominado "MARCO NORMATIVO", de esta convocatoria a la licitación y en cualquier otra norma legal aplicable.

7 CONFIDENCIALIDAD DE LA INFORMACIÓN

Los licitantes no podrán difundir o proporcionar información alguna relativa los trabajos, en forma de publicidad o artículo técnico a menos que cuenten con la autorización previa, expresa y por escrito de la **Dirección General de Planeación, Obras Públicas, Catastro, Ecología y Desarrollo Urbano de Coquimatlán**, de conformidad con lo dispuesto por el artículo 83 de la Ley Federal del Derecho de Autor.

8 INCONFORMIDADES

Los licitantes podrán inconformarse por escrito ante la Secretaría de la Función Pública ubicada en Avenida Insurgentes Sur No. 1735, 1.º Piso, Colonia Guadalupe Inra, Código Postal 01020, Delegación Álvaro Obregón, Distrito Federal, en los términos de lo dispuesto por el artículo 83 de la Ley de Obras Públicas y Servicios Relacionados con las Mismas o a través del Sistema de Información Pública Gubernamental (CompraNet), en los términos de lo dispuesto por los artículos 83 y 84 de la Ley de Obras Públicas y Servicios Relacionados con las Mismas y 274 y 283 de su Reglamento.

Transcurridos los términos correspondientes a cada uno de los actos a que se refiere el artículo 83 de la Ley de Obras Públicas y Servicios Relacionados con las Mismas, se tendrá por precluido el derecho para inconformarse.

ING. FERNANDO RAMÍREZ FUENTES
Director General De Planeación, Obras Públicas, Catastro,
Ecología y Desarrollo Urbano del Ayuntamiento de Coquimatlán.



III.5 ACTA DE APERTURA TÉCNICA Y ECONÓMICA (ART. 37 LOPSRM)



"2017, CENTENARIO DE LA CONSTITUCIÓN POLÍTICA DE LOS ESTADOS UNIDOS MEXICANOS Y DE LA CONSTITUCIÓN
POLÍTICA DEL ESTADO LIBRE Y SOBERANO DE COLIMA"

Presidencia Municipal

Reforma S/N y Jesús Alcaraz, Coquimatlán, Col. Tel: 32-30-333 32-30-748, C. Postal 28400.



ACTA DE APERTURA DE PROPOSICIONES

En la ciudad de **Coquimatlán, Colima** siendo las **10:00** horas, del día **22** de **Mayo** de **2018** de conformidad con lo dispuesto por la ley de obras públicas y servicios relacionados con las mismas en sus artículos 36 y 37, así como de los artículos 59, 60 y 61 de su reglamento, se reunieron en las oficinas de la **Dirección General de Planeación, Obras Públicas, Catastro, Ecología y Desarrollo Urbano** del **H. Ayuntamiento de Coquimatlán** ubicadas en calle. **Reforma esquina calle J. Jesús Alcaraz s/n, colonia centro de la Cabecera Municipal de Coquimatlán, Col.**, las personas físicas y/o morales y servidores públicos, cuyos nombres, representaciones y firmas figuran al final de esta acta, **el fondo para este procedimiento pertenece al Fondo de Desarrollo Regional (Fondo de Desarrollo Regional 2018).**

Presiden el acto el **Arq. María Fernanda Sánchez Rosales** como **Encargada de la Dirección General de Planeación, Obras Públicas, Catastro, Ecología y Desarrollo Urbano del H. Ayuntamiento de Coquimatlán** actuando en nombre y representación de la **Dirección General de Planeación, Obras Públicas, Catastro, Ecología y Desarrollo Urbano del H. Ayuntamiento de Coquimatlán**, acto seguido se procedió a pasar lista de asistencia y recibir el sobre cerrado que contiene las propuestas técnicas y económicas que presentan los licitantes, referente a la **Licitación pública nacional LO-806004996-E3-2018**, relativa a, "**Rehabilitación y equipamiento de parque en la localidad del Algodonal del municipio de Coquimatlán**", "**Rehabilitación y equipamiento de parque en la localidad del Agua Zarca del municipio de Coquimatlán**", "**Rehabilitación y equipamiento de parque en la localidad de la Sidra del municipio de Coquimatlán**", "**Rehabilitación y equipamiento de parque en la localidad de la Esperanza del municipio de Coquimatlán**"; a continuación, se llevó a cabo la apertura del sobre que contiene las proposiciones, así como la revisión documentación distinta a las mismas, procediendo a la revisión cuantitativa a través de la recepción y verificación de la presentación de los documentos solicitados por la convocante en la convocatoria a esta licitación y junta de aclaraciones, sin evaluar su contenido.

Conforme a lo establecido en el artículo 37, fracción II de la Ley de Obras Públicas y Servicios Relacionados con las Mismas y lo previsto en la base segunda fracción I, Séptimo párrafo de la convocatoria a esta licitación, los licitantes que asisten al acto y con el servidor público que preside el acto, y los representantes de la Contraloría General del Gobierno del Estado, rubriquen los documentos: **E-10** Catálogo de Conceptos, Conteniendo Descripción, Unidades de Medición, Cantidades de Trabajo, Precios Unitarios con Número y Letra e Importes Por Partida, Subpartida, Concepto y del Total de la Propuesta y **E-11** Carta Compromiso de la Proposición, **E12** Catalogo de Conceptos, estos documentos que se rubriquen serán los señalados en la presente acta de la convocatoria de la invitación en la base de referencia.

Lo anterior, a efecto de dejar constancia de los documentos entregados por parte de los licitantes sobre los requisitos solicitados en la convocatoria a esta Licitación Pública Nacional, así como de los documentos revisados de forma cuantitativa en este acto por parte de la convocante.

Este programa es público, ajeno a cualquier partido político. Queda prohibido el uso para fines distintos a los establecidos en el programa.



ACTA DE APERTURA DE PROPOSICIONES

En la ciudad de **Coquimatlán, Colima** siendo las **10:00** horas, del día **22** de **Mayo** de **2018** de conformidad con lo dispuesto por la ley de obras públicas y servicios relacionados con las mismas en sus artículos 36 y 37, así como de los artículos 59, 60 y 61 de su reglamento, se reunieron en las oficinas de la **Dirección General de Planeación, Obras Públicas, Catastro, Ecología y Desarrollo Urbano** del H. Ayuntamiento de Coquimatlán ubicadas en calle. **Reforma esquina calle J. Jesús Alcaraz s/n, colonia centro de la Cabecera Municipal de Coquimatlán, Col.,** las personas físicas y/o morales y servidores públicos, cuyos nombres, representaciones y firmas figuran al final de esta acta, **el fondo para este procedimiento pertenece al Fondo de Desarrollo Regional (Fondo de Desarrollo Regional 2018).**

Presiden el acto el **Arq. María Fernanda Sánchez Rosales** con cargo de **Directora General de Planeación, Obras Públicas, Catastro, Ecología y Desarrollo Urbano** del H. Ayuntamiento de Coquimatlán actuando en nombre y representación de la **Dirección General de Planeación, Obras Públicas, Catastro, Ecología y Desarrollo Urbano** del H. Ayuntamiento de Coquimatlán, acto seguido se procedió a pasar lista de asistencia y recibir el sobre cerrado que contiene las propuestas técnicas y económicas que presentan los licitantes, referente a la **Licitación pública nacional LO-806004996-E3-2018**, relativa a, "**Rehabilitación y equipamiento de parque en la localidad del Algodonal del municipio de Coquimatlán**", "**Rehabilitación y equipamiento de parque en la localidad del Agua Zarca del municipio de Coquimatlán**", "**Rehabilitación y equipamiento de parque en la localidad de la Sidra del municipio de Coquimatlán**", "**Rehabilitación y equipamiento de parque en la localidad de la Esperanza del municipio de Coquimatlán**"; a continuación, se llevó a cabo la apertura del sobre que contiene las proposiciones, así como la revisión documentación distinta a las mismas, procediendo a la revisión cuantitativa a través de la recepción y verificación de la presentación de los documentos solicitados por la convocante en la convocatoria a esta licitación y junta de aclaraciones, sin evaluar su contenido.

Conforme a lo establecido en el artículo 37, fracción II de la Ley de Obras Públicas y Servicios Relacionados con las Mismas y lo previsto en la base segunda fracción I, Séptimo párrafo de la convocatoria a esta licitación, los licitantes que asisten al acto y con el servidor público que preside el acto, y los representantes de la Contraloría General del Gobierno del Estado, rubriquen los documentos: **E-10** Catálogo de Conceptos, Conteniendo Descripción, Unidades de Medición, Cantidades de Trabajo, Precios Unitarios con Número y Letra e Importes Por Partida, Subpartida, Concepto y del Total de la Propuesta y **E-11** Carta Compromiso de la Proposición, **E12** Catalogo de Conceptos, estos documentos que se rubriquen serán los señalados en la presente acta de la convocatoria de la invitación en la base de referencia.

Lo anterior, a efecto de dejar constancia de los documentos entregados por parte de los licitantes sobre los requisitos solicitados en la convocatoria a esta Licitación Pública Nacional, así como de los documentos revisados de forma cuantitativa en este acto por parte de la convocante.

Este programa es público, ajeno a cualquier partido político. Queda prohibido el uso para fines distintos a los establecidos en el programa.



ACTA DE APERTURA DE PROPOSICIONES

Por lo que se elabora la relación cuantitativa de la documentación presentada por cada licitante en su proposición (nota se hace mención la propuesta Jaime Morfina Robles no encuentra foliada).

Se aceptan las proposiciones para su posterior evaluación y análisis cualitativo a fin de determinar la solvencia de las condiciones legales, técnicas y económicas requeridas por la convocante, de los siguientes licitantes:

| No. | EMPRESA | IMPORTE + IVA |
|-----|--|-----------------|
| 01 | CASTILLO TRINIDAD Y ASOCIADOS SA DE CV | \$1'714,142.82 |
| 02 | ARKONCRETO CONSTRUCCIONES SA DE CV | \$1'709,929.47 |
| 03 | JAIME MORFIN ROBLES | \$ 1'683,522.11 |
| 04 | | |
| 05 | | |
| 06 | | |
| 07 | | |
| 08 | | |
| 09 | | |
| 10 | | |
| 11 | | |
| 12 | | |

A efecto de que la **Dirección General de Planeación, Obras Públicas, Catastro, Ecología y Desarrollo Urbano del H. Ayuntamiento de Coquimatlán** esté en condiciones de analizar el contenido de las proposiciones recibidas, se cita a los participantes a las **10:00** horas, del día **25 de Mayo de 2018, fecha marcada para emitir el Fallo.**

Para que acudan a estas mismas oficinas en donde se dará a conocer el fallo de esta licitación, en presencia de quienes asistan y que firmarán el acta que al efecto se formule.

Para constancia y a fin de que surta sus efectos legales correspondientes, a continuación rubrican y firman el presente documento los que intervinieron en este acto, entregándoles copia de la misma y se pondrá a disposición de los interesados por vía electrónica a través del sistema de COMPRANET, así mismo se fijara un ejemplar de esta acta, para consulta de los interesados, en las oficinas **ubicadas en calle. Reforma esquina calle J. Jesús Alcaraz S/N, Colonia Centro de la Cabecera Municipal de Coquimatlán, Col.,** el acta estará visible del día **25 Mayo** al día **31** del mes de **Junio de 2018.**

Este programa es público, ajeno a cualquier partido político. Queda prohibido el uso para fines distintos a los establecidos en el programa.



ACTA DE APERTURA DE PROPOSICIONES

POR LA CONVOCANTE Y DEPENDENCIAS

Dirección General de Planeación, Obras Públicas, Catastro,
 Ecología y Desarrollo Urbano del H. Ayuntamiento de Coquimatlán

Arq. María Fernanda Sánchez Rosales

H. AYUNTAMIENTO
 COQUIMATLAN, COL.
 2015-2018
 DIRECCION DE OBRAS
 PUBLICAS MUNICIPALES

| | |
|---|---|
| DIRECCION GENERAL DE PLANEACION <hr/> Arq. María Fernanda Sánchez Rosales | SECRETARIA DE PLANEACION Y FINANAS DEL GOBIERNO DEL ESTADO DE COLIMA. no presento |
| POR LA CONTRALORIA GENERAL DEL GOBIERNO DEL ESTADO DE COLIMA <hr/> no se presento | POR LA CONTRALORIA H. AYUNTAMIENTO DE COQUIMATLAN, COL. <hr/> LIC. JULIO CESAR VARGAS ESCOBAR |
| TESTIGO <hr/> Arq. Blanca Alejandra López Ponce. | |

POR LOS LICITANTES

| | |
|---|---|
| CASTILLO TRINIDAD Y ASOCIADOS <hr/> ING. CESAR HERNADEZ IBAÑEZ | JAIME MORFIN ROBLES <hr/> ARQ. MARCOS GARCIA ALCARAZ |
| ARKONCRETO CONSTRUICCIONES SA DE CV <hr/> CARLOS ISAIS DURAN OROZCO | |

Este programa es público, ajeno a cualquier partido político. Queda prohibido el uso para fines distintos a los establecidos en el programa.

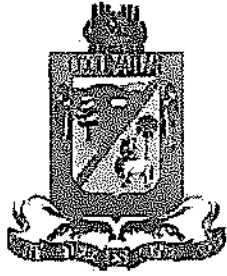

III.7 DICTAMEN TÉCNICO PARA EMISIÓN DEL FALLO (ART. 38 LOPSRM)



"2017, CENTENARIO DE LA CONSTITUCIÓN POLÍTICA DE LOS ESTADOS UNIDOS MEXICANOS Y DE LA CONSTITUCIÓN
POLÍTICA DEL ESTADO LIBRE Y SOBERANO DE COLIMA"

Presidencia Municipal

Reforma S/N y Jesús Alcaraz, Coquimatlán, Col. Tel: 32-30-333 32-30-748, C. Postal 28400.



DICTAMEN TÉCNICO PARA LA EMISIÓN DE FALLO

En el municipio de **Coquimatlán, Colima** siendo las **10:00** horas, del día **23** de **Mayo** de **2018** se reunieron los servidores públicos cuyos nombres, y firmas figuran al final del presente dictamen, en las oficinas de la **Dirección General de Planeación, Obras Públicas, Catastro, Ecología y Desarrollo Urbano del H. Ayuntamiento de Coquimatlán** ubicadas en calle. Reforma esquina calle J. Jesús Alcaraz S/N, colonia centro de la cabecera municipal de Coquimatlán, col. para celebrar el acto de **"Dictamen Analítico de las Propuestas"** correspondientes a la **Licitación Pública Nacional No. LO-806004996-E3-2018**, relativa a:

"Rehabilitación y equipamiento de parque en la localidad del Algodonal del municipio de Coquimatlán",
"Rehabilitación y equipamiento de parque en la localidad del Agua Zarca del municipio de Coquimatlán",
"Rehabilitación y equipamiento de parque en la localidad de la Sidra del municipio de Coquimatlán",
"Rehabilitación y equipamiento de parque en la localidad de la Esperanza del municipio de Coquimatlán".

El acto fue presidido por la **C. Arq. María Fernanda Sánchez Rosales** con cargo de Encargado del Despacho de la Dirección General de Planeación y Obras Públicas del H. Ayuntamiento de Coquimatlán, Col. en representación del **C. Esteban Avalos Vázquez**, Presidente Municipal Interino de Coquimatlán, Col.

Una vez recibidos los sobres de los participantes que contenían sus proposiciones tanto técnicas como económicas se procedió a abrir y analizar la documentación que contenían las propuestas, obteniéndose los siguientes resultados:

| No. | EMPRESA | ESTATUS DOCUMENTACION | OBSERVACIONES |
|-----|--|-----------------------|---------------|
| 01 | CASTILLO TRINIDAD Y ASOCIADOS S.A. DE C.V. | COMPLETA | NINGUNA |
| 02 | ARKONCRETO CONSTRUCCIONES S.A. DE C.V. | COMPLETA | NINGUNA |
| 03 | JAIME MORFIN ROBLES | COMPLETA | NINGUNA |
| 04 | | | |

Con base al análisis detallado de todos y cada uno de los documentos en las proposiciones técnicas y económicas la **Dirección General de Planeación, Obras Públicas, Catastro, Ecología y Desarrollo Urbano del H. Ayuntamiento de Coquimatlán, Col.**, se obtuvieron los siguientes resultados:

| POSTOR | IMPORTE + IVA | ANALISIS |
|---|-----------------------|---|
| JAIME MORFIN ROBLES (persona física con actividad empresarial) | \$1,683,522.11 | Por haber presentado la proposición que cumple con los requisitos legales, técnicos y económicos solicitados por la convocante y garantizar el cumplimiento, en tiempo y forma, del contrato respectivo y ser la propuesta solvente más baja. |

Con todo lo anterior, y con fundamentó en el artículo 38 y 39 de la Ley de Obra Pública y Servicios Relacionados con la Misma, asimismo, después de haber realizado el análisis y la evaluación de acuerdo a la normatividad vigente **Dirección General de Planeación, Obras Públicas, Catastro, Ecología y Desarrollo Urbano del H. Ayuntamiento de Coquimatlán, Col.**, determina se adjudique el contrato a **JAIME MORFIN ROBLES**, persona física con actividad empresarial con un importe de: **\$1,683,522.11 (UN MILLON SEISCIENTOS OCHENTA Y TRES MIL QUINIENTOS VEINTI**

Este programa es público, ajeno a cualquier partido político. Queda prohibido el uso para fines distintos a los establecidos en el programa.



DICTAMEN TÉCNICO PARA LA EMISIÓN DE FALLO

Y DOS PESOS 11/100 M.N) mas I.V.A., quien reúne las condiciones legales, técnicas y es la propuesta económica más conveniente y más baja.

Para constancia y a fin de que surta sus efectos legales correspondientes, a continuación rubrican y firman el presente documento los que intervinieron en este acto, entregándoles copia de la misma y se pondrá a disposición de los interesados por vía electrónica a través del sistema de COMPRANET, así mismo se fijara un ejemplar de esta acta, para consulta de los interesados, en las oficinas ubicadas en calle Reforma Esquina Calle J. Jesús Alcaraz S/N, Colonia Centro de la Cabecera Municipal de Coquimatlán, Col., el acta estará visible del día **25 de Mayo** al día **30** del mes de **Junio** de **2018**.

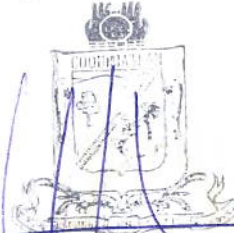

Arq. María Fernanda Sánchez Rosales

Encargada del Despacho de la Dirección General de Planeación, Obras Públicas,
Catastro, Ecología y Desarrollo Urbano



III.8 ACTA DE FALLO DE CONCURSO (ART. 39 LOPSRM)



"2017, CENTENARIO DE LA CONSTITUCIÓN POLÍTICA DE LOS ESTADOS UNIDOS MEXICANOS Y DE LA CONSTITUCIÓN POLÍTICA DEL ESTADO LIBRE Y SOBERANO DE COLIMA"

Presidencia Municipal

Reforma S/N y Jesús Alcaraz, Coquimatlán, Col. Tel: 32-30-333 32-30-748, C. Postal 28400.



ACTA DE FALLO

Acta que se formula con motivo del acto en que la **Dirección General de Planeación, Obras Públicas, Catastro, Ecología y Desarrollo Urbano** del H. Ayuntamiento de Coquimatlán, Col., da a conocer su resolución relativa al concurso por el procedimiento de la **Licitación Pública Nacional LO-806004996-E3-2018** para llevar a cabo los trabajos de las obras:

"Rehabilitación y equipamiento de parque en la localidad del Algodonal del municipio de Coquimatlán", "Rehabilitación y equipamiento de parque en la localidad del Agua Zarca del municipio de Coquimatlán", "Rehabilitación y equipamiento de parque en la localidad de la Sidra del municipio de Coquimatlán", "Rehabilitación y equipamiento de parque en la localidad de la Esperanza del municipio de Coquimatlán".

En el Municipio de Coquimatlán, Col., a las **10:00** horas del día **25 de Mayo** del **2018** se reunieron los servidores públicos y participantes cuyos nombres, representaciones y firmas figuran al final de la presente acta, en las oficinas de la **Dirección General de Planeación, Obras Públicas, Catastro, Ecología y Desarrollo Urbano** del H. Ayuntamiento de Coquimatlán, Col., ubicadas en calle Reforma esquina calle J. Jesús Alcaraz S/N, Colonia Centro de la Cabecera Municipal de Coquimatlán, Col., para conocer la resolución tomada correspondiente al concurso citado.

El acto fue presidido por la **C. Arq. María Fernanda Sánchez Rosales** con cargo de Encargado del Despacho de la Dirección General de Planeación, Obras Públicas, Catastro, Ecología y Desarrollo Urbano del H. Ayuntamiento de Coquimatlán, Col. en representación del **C. Esteban Avalos Vázquez**, Presidente Municipal Interino de Coquimatlán, Col., para dar a conocer el **Fallo** de la **Licitación Pública Nacional**, el cual se fundamentó en el artículo 38 y 39 de la ley de obra pública y servicios relacionados con la misma, así mismo, comunicó que después de haber realizado la evaluación de acuerdo a la normatividad vigente, y de haber leído el dictamen analítico de las propuestas (anexo de esta acta), la **Dirección General de Planeación, Obras Públicas, Catastro, Ecología y Desarrollo Urbano** del H. Ayuntamiento de Coquimatlán, Col. determina adjudicar el contrato a **JAIME MORFIN ROBLES**, persona física con actividad empresarial con un importe de: **\$1,683,522.11 (UN MILLON SEISCIENTOS OCHENTA Y TRES MIL QUINIENTOS VEINTI Y DOS PESOS 11/100 M.N) mas I.V.A.** quien reúne las condiciones legales, técnicas y es la propuesta económica más conveniente.

| NOMBRE DE LA OBRA | IMPORTE SIN I.V.A. |
|---|-----------------------|
| "Rehabilitación y equipamiento de parque en la localidad del Algodonal del municipio de Coquimatlán". "Rehabilitación y equipamiento de parque en la localidad del Agua Zarca del municipio de Coquimatlán". "Rehabilitación y equipamiento de parque en la localidad de la Sidra del municipio de Coquimatlán". "Rehabilitación y equipamiento de parque en la localidad de la Esperanza del municipio de Coquimatlán". | \$1,683,522.11 |

Se manifiesta que la presente acta surtirá efecto de notificación legal de la adjudicación del contrato, conforme a lo estipulado en el artículo 47 de la Ley de Obras Públicas y Servicios Relacionados con la Misma, el contrato correspondiente deberá ser firmado el día **26 de Mayo** del **2018**, a las **10:00 Hrs.** presentando para el efecto copia certificada del documento donde se acredite la personalidad de quien firmará, dicho acto. Se celebrará en las oficinas de **Dirección General de Planeación, Obras Públicas, Catastro, Ecología y**

Presidencia Municipal

Reforma S/N y Jesús Alcaraz, Coquimatlán, Col. Tel: 32-30-333 32-30-748, C. Postal 28400.



ACTA DE FALLO

Desarrollo Urbano del H. Ayuntamiento de Coquimatlán, Col., ubicadas en calle. Reforma Esquina calle J. Jesús Alcaraz S/N, Colonia Centro de la Cabecera Municipal de Coquimatlán, Col.,

Asimismo, deberá entregar la **Fianza de Garantía** de cumplimiento de Contrato y Anticipo, **dentro de los quince días naturales** siguientes a la fecha en que el contratista reciba copia de fallo de adjudicación, conforme a los artículos 48 y 49 de la Ley de Obra Pública y Servicios Relacionados con la Misma posteriormente proceder al **inicio de obra estimada el 28 de Mayo del 2018.**

Para constancia y a fin de que surta sus efectos legales correspondientes, a continuación, rubrican y firman el presente documento los que intervinieron en este acto, **siendo las 10:30 Hrs.**, entregándoles copia de la misma y se pondrá a disposición de los interesados por vía electrónica a través del **sistema de COMPRANET**, así mismo se fijara un ejemplar de esta acta, para **consulta de los interesados**, en las oficinas ubicadas en calle. Reforma Esquina Calle J. Jesús Alcaraz S/N, Colonia Centro de la Cabecera Municipal de Coquimatlán, Col., el acta estará visible del día **25 de mayo** al día **30 del mes de junio de 2018.**

POR LA DEPENDENCIA CONVOCANTE
 Encargada del despacho de la Dirección General de Planeación, Obras Públicas,
 Catastro, Ecología y Desarrollo Urbano

Arq. María Fernanda Sánchez Rosales

| | |
|---|---|
| Por el OSAFIG | Secretaria de Planeación y Finanzas del Gobierno del Estado de Colima. |
| Por la Contraloría General del Gobierno del Estado de Colima | Por la Contraloría H. Ayuntamiento de Coquimatlán, Col. |
| Testigo | Lic. Julio Cesar Vargas Escobar Operador Plataforma COMPRANET |
| Arq. Blanca Alejandra López Ponce | Arq. Néstor Iván Ramírez Mendoza |

Presidencia Municipal

Reforma S/N y Jesús Alcaraz, Coquimatlán, Col. Tel: 32-30-333 32-30-748. C. Postal 28400.



ACTA DE FALLO

Por los licitantes

| | |
|---|---|
| <p>CASTILLO TRINIDAD Y ASOCIADOS S.A. DE C.V.</p> <hr/> <p>ING. CESAR HERNANDEZ IBAÑEZ</p> | <p>ARKONCRETO CONSTRUCCIONES S.A. DE C.V.</p> <hr/> <p>CARLOS ISAIS DURAN OROZCO</p> |
| <p>JAIME MORFIN ROBLES</p> <hr/> <p>ARQ. MARCOS GARCIA ALCARAZ</p> | <hr/> <hr/> |



Handwritten signature

Presidencia Municipal

Reforma S/N y Jesús Alcaraz, Coquimatlán, Col. Tel: 32-30-333 32-30-748, C. Postal 28400.

Este programa es público, ajeno a cualquier partido político. Queda prohibido el uso para fines distintos a los establecidos en el programa.



III.18 CONTRATO DE OBRA (ART. 45, 46 LOPSRM)

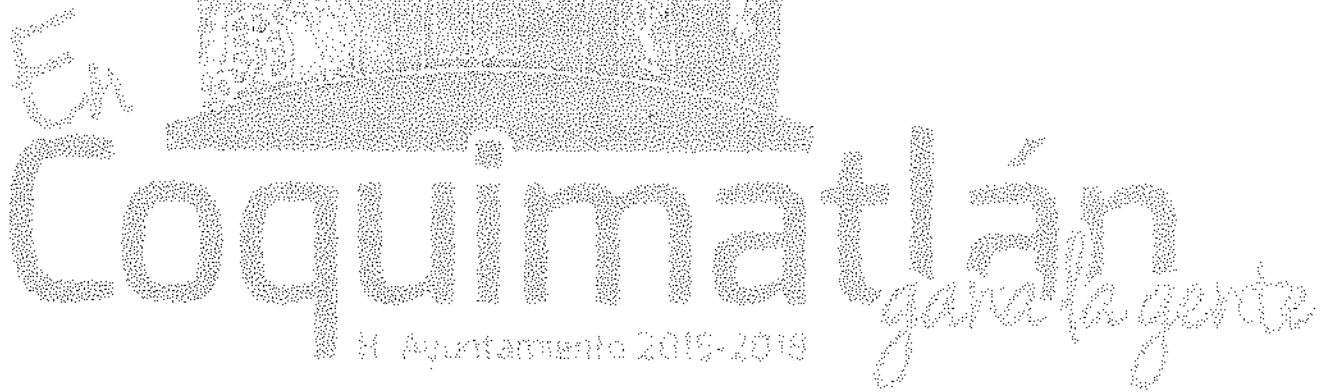

"2017, CENTENARIO DE LA CONSTITUCIÓN POLÍTICA DE LOS ESTADOS UNIDOS MEXICANOS Y DE LA CONSTITUCIÓN
POLÍTICA DEL ESTADO LIBRE Y SOBERANO DE COLIMA"

Presidencia Municipal

Reforma S/N y Jesús Alcaráz, Coquimatlán, Col. Tel: 32-30-333 32-30-748, C. Postal 28400.



H. AYUNTAMIENTO CONSTITUCIONAL DE COQUIMATLAN CARATULA PARA CONTRATOS DE OBRA PUBLICA

| | | |
|--|---|---------------------------|
| CONTRATISTA: | CONTRATO A: | |
| JAIME MORFÍN ROBLES | PRECIO ALZADO () | PRECIOS UNITARIOS (X) |
| NOMBRE O DENOMINACION SOCIAL: | No. DE CONTRATO: | FECHA DE ADJUDICACION: |
| JAIME MORFÍN ROBLES | H.COQ.-PDR- CONTRATO-E3/2018 | 25 DE MAYO DE 2018 |
| REGISTRO FED. DE CONTRIBUYENTES | No. DE OBRA O PROYECTO | FECHA DE CONTRATACION: |
| MORJ-700829770 | DESREG-002, DESGER-003, DESGER-006 Y DESGER-008 | 28 DE MAYO DE 2018 |
| DOMICILIO | PROCEDIMIENTO: | FECHA DEL FALLO: |
| CALLE: NUEVO LEÓN No. 34, COLONIA: CENTRO, C.P. 28300, MUNICIPIO DE ARMERIA, COLIMA | LICITACIÓN PÚBLICA NACIONAL LO-806004996-E3-2018 | 25 DE MAYO DE 2018 |

DESCRIPCION PORMENORIZADA DE LAS OBRAS:

Rehabilitación y equipamiento de parques en varias localidades del municipio, incluyendo rehabilitación de mobiliario y luminarias, jardinería e instalación de cisterna

| | | | | | | | | | | |
|---|---|------|-------|--------|-------|---|-------|---|----|--|
| ORIGEN DE LOS RECURSOS | CLAVE PRESUPUESTARIA | | | | | | | | | |
| FONDO DE PROYECTOS DE DESARROLLO REGIONAL 2018 | ALGODONAL 2018 0035, AGUA ZARCA 2018 0034, LA SIDRA 2018 0038 Y LA ESPERANZA 2018 0040 | | | | | | | | | |
| DATOS EN CASO DE CREDITO: | AÑO | ENT. | PROG. | SPROG. | PROY. | U | PART. | U | DV | |
| | 2018 | 06 | | | | | | | | |

No. DE OFICIO DE AUTORIZACION O DE ACUERDO:



ACTA No. 79 de la SESION EXTRAORDINARIA Celebrada el día 11 de Abril de 2018

| | |
|---------------------------|-----------------------------|
| FECHA DE INICIO: | FECHA DE TERMINACION: |
| 28 DE MAYO DE 2018 | 25 DE AGOSTO DE 2018 |

| NUMERO Y NOMBRE DE LA OBRA | IMPORTE DEL CONTRATO I.V.A. INCLUIDO | 30% ANTICIPO TOTAL I.V.A. INCLUIDO | IMP. PARA INICIO (10%) I.V.A INCLUIDO | IMP. PARA MAT., EQUIPO PERMANENTE (20%) I.V.A. INCLUIDO |
|--|--------------------------------------|------------------------------------|---------------------------------------|---|
| E3/2018.- Rehabilitación y equipamiento de parque en la localidad del Algodonal del municipio de Coquimatlan, Rehabilitación y equipamiento de parque en la localidad del Agua Zarca del municipio de Coquimatlan, Rehabilitación y equipamiento de parque en la localidad de la Sidra del municipio de Coquimatlan, Rehabilitación y equipamiento de parque en la localidad de la Esperanza del municipio de Coquimatlan. | \$ 1,952,885.65 | \$ 585,865.69 | \$ 195,288.57 | \$ 390,577.12 |
| | \$ 1,952,885.65 | \$ 585,865.69 | \$ 195,288.57 | \$ 390,577.12 |

| | |
|----------------------------------|----------------------------------|
| ANTICIPO | CUMPLIMIENTO |
| Afianzadora Aserta, S.A. de C.V. | Afianzadora Aserta, S.A. de C.V. |
| FOLIO DE FIANZA: 3720-12299-5 | FOLIO DE FIANZA: 3720-12300-2 |
| IMPORTE: \$ 585,865.69 | IMPORTE: \$ 195,288.57 |

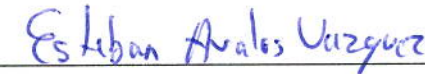
FIRMAS DE CONFORMIDAD

| | |
|---|---|
| H. AYUNTAMIENTO CONSTITUCIONAL DE COQUIMATLAN | CONTRATISTA |
| EL PRESIDENTE MUNICIPAL DE COQUIMATLAN | REPRESENTANTE LEGAL |
|  ING. ESTEBAN AVALOS VAZQUEZ |  JAIME MORFÍN ROBLES |



H. AYUNTAMIENTO CONSTITUCIONAL DE COQUIMATLÁN, COL.

CONTRATO DE LA DIRECCIÓN GENERAL DE PLANEACIÓN
Y OBRAS PÚBLICAS

H.COQ.-PDR- CONTRATO-E3/2018

CONTRATO DE OBRA PÚBLICA A PRECIOS UNITARIOS Y TIEMPO DETERMINADO QUE CELEBRAN POR UNA PARTE EL H. AYUNTAMIENTO CONSTITUCIONAL DE COQUIMATLÁN, COL., REPRESENTADO POR EL ING. ESTEBAN AVALOS VAZQUEZ, C. SOFIA CANDELARIA LÓPEZ SAUCEDO Y ARQ. MARIA FERNANDA SÁNCHEZ ROSALES, PRESIDENTE, SÍNDICO Y ENCARGADA DE PLANEACIÓN, OBRAS PÚBLICAS CATASTRO, ECOLOGÍA Y DESARROLLO MUNICIPAL RESPECTIVAMENTE A QUIEN EN LO SUCESIVO SE LES DENOMINARÁ "EL AYUNTAMIENTO" Y POR LA OTRA EL C. JAIME MORFÍN ROBLES, A QUIEN EN LO SUCESIVO SE LE DENOMINARÁ "EL CONTRATISTA", EL CUAL CONSIGNA AL TENOR DE LAS SIGUIENTES DECLARACIONES Y CLÁUSULAS:

DECLARACIONES:

I. DECLARA "EL AYUNTAMIENTO" QUE:

I.1.- QUE ES UNA ENTIDAD DE CARÁCTER PÚBLICO DOTADA DE PERSONALIDAD JURÍDICA Y PATRIMONIO PROPIO; AUTÓNOMA EN CUANTO A SU RÉGIMEN INTERIOR, Y CON PLENA LIBERTAD PARA ADMINISTRAR SU HACIENDA, DE CONFORMIDAD CON LO QUE SE ESTABLECE EN LOS ARTÍCULOS 115 FRACCIONES II Y IV, DE LA CONSTITUCIÓN POLÍTICA DE LOS ESTADOS UNIDOS MEXICANOS; 87 FRACCIONES II Y IV DE LA CONSTITUCIÓN POLÍTICA DEL ESTADO LIBRE Y SOBERANO DE COLIMA, Y 2 Y 45 FRACCIÓN IV, INCISO A), DE LA LEY DEL MUNICIPIO LIBRE DEL ESTADO DE COLIMA.

I.2.- QUE EL ING. ESTEBAN AVALOS VAZQUEZ, EN SU CARÁCTER DE **PRESIDENTE MUNICIPAL**, ES EL EJECUTOR DE LAS DETERMINACIONES DEL CABILDO Y TIENE FACULTADES PARA SUSCRIBIR A NOMBRE DEL AYUNTAMIENTO Y EN LOS CASOS QUE LO AMERITEN CON AUTORIZACIÓN DEL CABILDO, TODOS LOS ACTOS JURÍDICOS, Y CONTRATOS NECESARIOS PARA EL DESPACHO DE LOS NEGOCIOS ADMINISTRATIVOS Y LA EFICAZ PRESTACIÓN DE LOS SERVICIOS PÚBLICOS MUNICIPALES DE CONFORMIDAD CON LO ESTABLECIDO EN LOS ARTÍCULOS 45, FRACCIÓN I, INCISO L) Y 47, FRACCIÓN I, INCISO C) DE LA LEY DEL MUNICIPIO LIBRE DEL ESTADO DE COLIMA, Y ARTÍCULOS 62, FRACCIÓN XV, 185 DEL REGLAMENTO DEL GOBIERNO MUNICIPAL DE COQUIMATLÁN, COLIMA.

I.3.- QUE LA **C. SOFIA CANDELARIA LÓPEZ SAUCEDO** EN SU CARÁCTER DE **SÍNDICO MUNICIPAL**, TIENE FACULTADES Y OBLIGACIONES DE SUS FACULTADES DE PROCURACIÓN, DEFENSA, PROMOCIÓN Y REPRESENTACIÓN JURÍDICA DE LOS INTERESES MUNICIPALES Y LA REPRESENTACIÓN JURÍDICA DEL AYUNTAMIENTO EN LOS LITIGIOS EN QUE ÉSTE SEA PARTE Y EN LA GESTIÓN DE LOS NEGOCIOS DE LA HACIENDA MUNICIPAL, DE CONFORMIDAD CON LO DISPUESTO EN EL ARTÍCULO 51, FRACCIONES II Y III, DE LA LEY DEL MUNICIPIO LIBRE DEL ESTADO DE COLIMA, Y

ESTE PROGRAMA ES DE CARÁCTER PÚBLICO. NO ES PATROCINADO NI PROMOVIDO POR PARTIDO POLÍTICO ALGUNO Y SUS RECURSOS PROVIENEN DE LOS IMPUESTOS QUE PAGAN TODOS LOS CONTRIBUYENTES. ESTÁ PROHIBIDO EL USO DE ESTE PROGRAMA PARA FINES POLÍTICOS, ELECTORALES, DE LUCRO Y OTROS DISTINTOS A LOS ESTABLECIDOS. QUIEN HAGA USO INDEBIDO DE LOS RECURSOS DE ESTE PROGRAMA DEBERÁ SER DENUNCIADO Y SANCIONADO DE ACUERDO CON LA LEY APLICABLE Y ANTE LA AUTORIDAD COMPETENTE.



H. AYUNTAMIENTO CONSTITUCIONAL DE COQUIMATLÁN, COL.

CONTRATO DE LA DIRECCIÓN GENERAL DE PLANEACIÓN
Y OBRAS PÚBLICAS

H.COQ.-PDR- CONTRATO-E3/2018

ARTÍCULO 63, FRACCIÓN I DEL REGLAMENTO DEL GOBIERNO MUNICIPAL DE COQUIMATLÁN, COLIMA, POR LO QUE CONCURRE A LA FIRMA DEL PRESENTE CONTRATO.

I.4.- QUE EL ING. ESTEBAN AVALOS VAZQUEZ Y LA C. **SOFIA CANDELARIA LÓPEZ SAUCEDO** ACREDITAN SU PERSONALIDAD DE **PRESIDENTE MUNICIPAL Y SÍNDICO** RESPECTIVAMENTE, MEDIANTE LA CELEBRACIÓN DE LA SESIÓN EXTRAORDINARIA No. 78 DE FECHA 02 DE ABRIL DE 2018 Y LA SESIÓN EXTRAORDINARIA No. 77 DE FECHA 20 DE MARZO DE 2018.

I.5.- QUE NO EXISTE IMPEDIMENTO LEGAL ALGUNO PARA FIRMAR EL PRESENTE CONTRATO, TODA VEZ QUE SE CUENTA CON LOS REQUERIMIENTOS QUE EXIGE LA NORMATIVA APLICABLE.

I.6.- QUE ES SU VOLUNTAD SUSCRIBIR, EL PRESENTE CONTRATO, YA QUE CUENTA CON LA AUTORIZACIÓN DEL H. CABILDO DE COQUIMATLÁN, COLIMA PARA OBLIGARSE EN LOS TÉRMINOS DEL PRESENTE INSTRUMENTO, SEGÚN CONSTA EN LA CERTIFICACIÓN DEL ACTA DE CABILDO, NÚMERO 79 DE FECHA 11 DE ABRIL DEL 2018 Y QUE PARA CUBRIR LAS EROGACIONES QUE SE DERIVEN DEL PRESENTE CONTRATO SE EJERCERÁN FONDOS COMPRENDIDOS EN LAS PARTIDAS: DESREG-002, DESGER-003, DESGER-006 Y DESGER-008 DE ACUERDO AL PRESUPUESTO DE EGRESOS.

I.7.- QUE TIENE ESTABLECIDO SU DOMICILIO FISCAL EN CALLE REFORMA ESQ. J. JESÚS ALCARAZ, ZONA CENTRO, COQUIMATLÁN, COLIMA, CÓDIGO POSTAL 28400 Y CON R.F.C. MCC850101LUA, MISMO QUE SE SEÑALA PARA TODOS LOS EFECTOS DEL PRESENTE CONTRATO.

I.8.- QUE **"EL AYUNTAMIENTO"** ACLARA QUE, DE ACUERDO AL ORIGEN DE LOS RECURSOS, LA NORMATIVIDAD APLICABLE A ESTE CONTRATO QUEDA SUJETO A LO ESTIPULADO EN LA LEY DE OBRAS PÚBLICAS Y SERVICIOS RELACIONADOS CON LAS MISMAS, DENOMINADA EN LO SU SECESIVO "LA LEY".

I.9.- QUE LA ADJUDICACIÓN DEL PRESENTE CONTRATO SE REALIZA MEDIANTE EL PROCEDIMIENTO DE LICITACIÓN PÚBLICA NACIONAL LO-806004996-E3-2018, CON FUNDAMENTO EN LOS ARTÍCULOS 43 Y 44, DE LA LEY DE OBRAS PÚBLICAS Y SERVICIOS RELACIONADOS CON LAS MISMAS, DENOMINADA EN LO SU SECESIVO "LA LEY".



H. AYUNTAMIENTO CONSTITUCIONAL DE COQUIMATLÁN, COL.

CONTRATO DE LA DIRECCIÓN GENERAL DE PLANEACIÓN
Y OBRAS PÚBLICAS

H.COQ.-PDR- CONTRATO-E3/2018

I.10.- QUE "EL AYUNTAMIENTO" ADJUDICA EL PRESENTE CONTRATO A "EL CONTRATISTA" EN VIRTUD DE QUE ÉSTE PRESENTÓ LA MEJOR PROPUESTA EN CUANTO A PRECIO, CALIDAD, FINANCIAMIENTO, UTILIDAD Y REQUERIMIENTOS SOLICITADOS EN LA CONVOCATORIA PARA LA REALIZACIÓN DE LA OBRA LICITADA, ADEMÁS, GARANTIZA LA COMPLETA EJECUCIÓN DE LOS TRABAJOS A REALIZAR, SEGÚN SE DESPRENDE DEL ACTA DE FALLO DE FECHA 25 DE MAYO DE 2018.

II. DECLARA "EL CONTRATISTA" QUE:

II.1.- EL C. JAIIME MORFÍN ROBLES, ES UN PERSONA FISICA CON ACTIVIDAD EMPRESARIAL, CON REGISTRO FEDERAL DE CONTRIBUYENTES CON (RFC) MORJ-700829770, QUIEN TIENE SU DOMICILIO FISCAL EN: CALLE: NUEVO LEÓN No. 34, COLONIA: CENTRO, C.P. 28300, MUNICIPIO DE ARMERIA, COLIMA.

II.2.- QUE BAJO PROTESTA DE DECIR VERDAD, MANIFIESTA QUE ES DE NACIONALIDAD MEXICANA.

II.3.- QUE TIENE CAPACIDAD JURÍDICA, TÉCNICA, ECONÓMICA Y ADMINISTRATIVA SUFICIENTE Y CON LOS RECURSOS MATERIALES NECESARIOS PARA CUMPLIR CON LAS OBLIGACIONES CONTRAÍDAS EN EL PRESENTE CONTRATO.

II.4.- QUE CONOCE PLENAMENTE EL CONTENIDO Y LOS REQUISITOS QUE ESTABLECEN "LA LEY", ASÍ COMO DE LAS NORMAS DE CONSTRUCCIÓN VIGENTES EN "EL AYUNTAMIENTO" Y EN SU CASO DE LAS DEPENDENCIAS FEDERALES NORMATIVAS CORRESPONDIENTES, LAS ESPECIFICACIONES PARTICULARES DE LA OBRA, EL PROYECTO Y EL DOCUMENTO EN QUE SE CONSIGNAN LOS PRECIOS UNITARIOS CON LAS CANTIDADES DE TRABAJO APROXIMADAS, ASÍ COMO LOS PROGRAMAS DE EJECUCIÓN, TODOS ELLOS COMO ANEXOS DEBIDAMENTE FIRMADOS POR LAS PARTES Y QUE FORMAN PARTE INTEGRANTE DE ESTE CONTRATO.

II.5.- QUE HA INSPECCIONADO DEBIDAMENTE EL SITIO DE OBRA OBJETO DE ESTE CONTRATO, A FIN DE CONSIDERAR TODOS LOS FACTORES QUE INTERVIENEN EN SU EJECUCIÓN Y QUE HA TOMADO EN CUENTA CUALQUIER CONTINGENCIA QUE PUDIERA AFECTAR EL DESARROLLO Y ENTREGA OPORTUNA DE LA OBRA.

II.6.- QUE BAJO PROTESTA DE DECIR VERDAD, MANIFIESTA, NO ENCONTRARSE EN NINGUNO DE LOS SUPUESTOS PREVISTOS EN LOS ARTÍCULOS 51 Y 78 PENÚLTIMO PÁRRAFO DE LA LEY DE OBRAS PÚBLICAS Y SERVICIOS RELACIONADOS CON LAS MISMAS.

II.7.- SE ENCUENTRA AL CORRIENTE DE SUS OBLIGACIONES FISCALES, LO QUE MANIFIESTA BAJO PROTESTA DE DECIR VERDAD EN CUMPLIMIENTO A LO DISPUESTO POR EL ARTÍCULO 32-D DEL CÓDIGO FISCAL DE LA FEDERACIÓN.



H. AYUNTAMIENTO CONSTITUCIONAL DE COQUIMATLÁN, COL.

CONTRATO DE LA DIRECCIÓN GENERAL DE PLANEACIÓN
Y OBRAS PÚBLICAS

H.COQ.-PDR- CONTRATO-E3/2018

II.8.- QUE SEÑALA COMO SU DOMICILIO FISCAL EL UBICADO EN CALLE: NUEVO LEÓN No. 34, COLONIA: CENTRO, C.P. 28300, MUNICIPIO DE ARMERIA, COLIMA Y QUE PARA TODOS LOS EFECTOS LEGALES DEL PRESENTE CONTRATO.

III. DECLARAN "LAS PARTES":

III.1. SE RECONOCEN MUTUAMENTE LA PERSONALIDAD CON LA QUE SE OSTENTAN PARA LA CELEBRACIÓN DEL PRESENTE CONTRATO.

III.2 QUE EN CUMPLIMIENTO A LO ESTABLECIDO EN LOS ARTÍCULOS 134 DE LA CONSTITUCIÓN POLÍTICA DE LOS ESTADOS UNIDOS MEXICANOS; 1º, 4º, 5º Y 15 DE LA LEY DE PRESUPUESTO, CONTABILIDAD Y GASTO PÚBLICO FEDERAL; 1, 3, 24, 26 FRACCIÓN I, 27 FRACCIÓN I, 28, 33, 34, 36, 37, 38, 39, 43, 44, 45 FRACCIÓN I, DE LA LEY DE OBRAS PÚBLICAS Y SERVICIOS RELACIONADOS CON LAS MISMAS, 1, 10, 24, 26, 36, 37, 38, 39, 75, 79, 80, 81, 83, 84, 85, 86, 87, 88, 89, 99, 110, 112, 122, 127, 138, 144, 150, 154, 164, 168 Y DEMÁS APLICABLES DEL REGLAMENTO DE LA LEY DE OBRAS PÚBLICAS Y SERVICIOS RELACIONADOS CON LAS MISMAS; LAS PARTES OTORGAN LAS SIGUIENTES:

CLÁUSULAS:

PRIMERA: OBJETO DEL CONTRATO.- "EL AYUNTAMIENTO" ENCOMIENDA A "EL CONTRATISTA" UNA OBRA CONSISTENTE EN: E3/2018.- Rehabilitación y equipamiento de parque en la localidad del Algodonal del municipio de Coquimatlán, Rehabilitación y equipamiento de parque en la localidad del Agua Zarca del municipio de Coquimatlán, Rehabilitación y equipamiento de parque en la localidad de la Sidra del municipio de Coquimatlán, Rehabilitación y equipamiento de parque en la localidad de la Esperanza del municipio de Coquimatlán. Y ÉSTE SE OBLIGA A REALIZARLA HASTA SU TOTAL TERMINACIÓN ACATANDO PARA ELLO LO ESTABLECIDO POR LOS DIVERSOS ORDENAMIENTOS, NORMAS SEÑALADAS EN EL PUNTO II.4 DE LA DECLARACIÓN PRIMERA DE ESTE CONTRATO, ASÍ COMO LAS NORMAS DE CONSTRUCCIÓN VIGENTES EN EL LUGAR DONDE DEBEN REALIZARSE LOS TRABAJOS, ASÍ COMO LOS PROYECTOS, PLANOS, ESPECIFICACIONES DE CATÁLOGOS DE CONCEPTOS, PROGRAMAS Y PRESUPUESTOS CORRESPONDIENTES, MISMOS QUE SE TIENE POR REPRODUCIDOS COMO PARTE INTEGRANTE DE ESTE CONTRATO.

SEGUNDA: MONTO DEL CONTRATO. - EL MONTO TOTAL DEL PRESENTE CONTRATO ES DE: \$ 1,952,885.65 (UN MILLON NOVECIENTOS CINCUENTA Y DOS MIL OCHOCIENTOS OCHENTA Y CINCO PESOS 65/100 M.N.) CON I.V.A. INCLUIDO RESPECTO DE LOS TRABAJOS QUE SE SEÑALAN EN LA CLÁUSULA ANTERIOR.

TERCERA: PLAZO DE EJECUCIÓN. - "EL CONTRATISTA" SE OBLIGA A INICIAR LA OBRA: OBJETO DE ESTE CONTRATO EL DÍA 28 DE MAYO DE 2018 Y A TERMINARLA A MÁS TARDAR EL DÍA 25 DE AGOSTO DE 2018 DE CONFORMIDAD CON EL PROGRAMA DE OBRA APROBADO.



H. AYUNTAMIENTO CONSTITUCIONAL DE COQUIMATLÁN, COL.

CONTRATO DE LA DIRECCIÓN GENERAL DE PLANEACIÓN Y OBRAS PÚBLICAS

H.COQ.-PDR- CONTRATO-E3/2018

CUARTA: DISPONIBILIDAD DEL INMUEBLE Y DOCUMENTOS ADMINISTRATIVOS. - "EL AYUNTAMIENTO" SE OBLIGA A PONER A DISPOSICIÓN DE "EL CONTRATISTA", LOS INMUEBLES EN QUE DEBAN DE LLEVARSE A CABO LOS TRABAJOS MATERIA DE ESTE CONTRATO.

QUINTA: ANTICIPOS. - "EL AYUNTAMIENTO" NO OTORGA, ANTICIPOS DEL 30% CONFORME A LA ASIGNACIÓN PRESUPUESTARIA APROBADA AL CONTRATO EN EL EJERCICIO DE QUE SE TRATA.

SEXTA: PROGRAMA Y BITÁCORA. - LA OBRA DEBERÁ DESARROLLARSE DE ACUERDO CON EL PROYECTO, CATÁLOGO DE CONCEPTOS Y PROGRAMAS DE MONTOS MENSUALES DE OBRA, QUE SE ANEXAN AL PRESENTE CONTRATO Y FORMAN PARTE INTEGRANTE DEL MISMO.

"EL AYUNTAMIENTO" DARÁ POR ESCRITO A "EL CONTRATISTA" LAS ÓRDENES QUE ESTIME PERTINENTES PARA EL DESARROLLO DE LAS OBRAS Y ÉSTE QUEDA OBLIGADO A ACUSAR RECIBO DE LAS MISMAS Y A PROCEDER A SU CUMPLIMIENTO.

LAS ÓRDENES SE DARÁN A TRAVÉS DEL LIBRO Y/O VÍA ELECTRÓNICA BITÁCORA DE LA OBRA O MEDIANTE OFICIO. "EL CONTRATISTA" SE OBLIGA A FIRMAR DE ENTERADO LAS NOTAS ASENTADAS EN LA BITÁCORA Y RESPONDER LO QUE A SU DERECHO CONVENGA. SI "EL CONTRATISTA" NO FIRMA DE ENTERADO EN LA NOTA O NO LA RESPONDE EN UN PLAZO DE DOS DÍAS HÁBILES, SE TENDRÁ POR ACEPTADO LO ASENTADO EN LA NOTA. EL LIBRO DE BITÁCORA, CON HOJAS FOLIADAS Y CON COPIAS PARA "EL CONTRATISTA" ESTARÁ PERMANENTEMENTE Y DURANTE LAS HORAS DE TRABAJO EN EL LOCAL DE LA RESIDENCIA DE SUPERVISIÓN, PARA CONSULTA Y ASIENTOS DE NOTAS POR "EL AYUNTAMIENTO" Y "EL CONTRATISTA".

EN CASO DE QUE EL CONTRATISTA NO RECIBA EL ANTICIPO EN LOS TIEMPOS ACORDADOS POR CAUSAS IMPUTABLES A "EL AYUNTAMIENTO" LOS TIEMPOS DE EJECUCIÓN PROGRAMADOS SE DIFIEREN EN LOS MISMOS TIEMPOS QUE SE DESFASE LA ENTREGA DEL ANTICIPO. EN EL SUPUESTO DE QUE "EL CONTRATISTA" NO ENTREGUE LA GARANTÍA DE LOS ANTICIPOS DENTRO DEL PLAZO DE 15 DÍAS NATURALES SIGUIENTES A LA FECHA DE ADJUDICACIÓN, NO PROCEDERÁ EL DIFERIMIENTO Y POR LO TANTO DEBERÁ INICIAR EN LA FECHA ESTABLECIDA.

PARA AMORTIZACIÓN DE LOS ANTICIPOS EN CASO DE RESCISIÓN DE ESTE CONTRATO "EL CONTRATISTA" SE OBLIGA A REINTEGRAR A "EL AYUNTAMIENTO" EL SALDO POR AMORTIZAR DE LOS ANTICIPOS EN UN TÉRMINO NO MAYOR DE 15 DÍAS HÁBILES CONTADOS A PARTIR DE QUE LE SEA COMUNICADA LA RESCISIÓN POR LA CUAL SE RECONOCERÁN LOS MATERIALES QUE TENGA EN OBRA O EN PROCESO DE ADQUISICIÓN DEBIDAMENTE COMPROBADOS MEDIANTE LA EXHIBICIÓN CORRESPONDIENTE, CONFORME A LOS PRECIOS UNITARIOS DEL CATÁLOGO DE CONCURSO, CONSIDERANDO LOS AJUSTES DE COSTOS AUTORIZADOS A LA FECHA DE RESCISIÓN, SIEMPRE Y CUANDO SEAN DE LA CALIDAD REQUERIDA Y PUEDAN



H. AYUNTAMIENTO CONSTITUCIONAL DE COQUIMATLÁN, COL.

CONTRATO DE LA DIRECCIÓN GENERAL DE PLANEACIÓN
Y OBRAS PÚBLICAS

H.COQ.-PDR- CONTRATO-E3/2018

UTILIZARSE EN LA OBRA; “EL CONTRATISTA” SE COMPROMETE A ENTREGARLOS EN EL SITIO DE LOS TRABAJOS.

EN CASO DE QUE “EL CONTRATISTA” NO REINTEGRE EL SALDO POR AMORTIZAR, ÉSTE SE OBLIGA A PAGAR GASTOS FINANCIEROS CONFORME A UNA TASA QUE SERÁ IGUAL A LA ESTABLECIDA POR LA LEY DE INGRESOS DE LA FEDERACIÓN, LOS CASOS DE PRÓRROGA PARA EL PAGO DE CRÉDITO FISCAL, LOS GASTOS FINANCIEROS SE CALCULAN SOBRE EL SALDO NO AMORTIZADO Y SE COMPUTARÁN POR DÍAS CALENDARIO DESDE QUE SE VENCió EL PLAZO HASTA LA FECHA EN QUE SE PONGA LA CANTIDAD A DISPOSICIÓN DE “EL AYUNTAMIENTO”.

SÉPTIMA: ESPECIFICACIONES.- “EL CONTRATISTA” EJECUTARÁ LOS TRABAJOS DE CONFORMIDAD CON LAS ESPECIFICACIONES GENERALES DE CONSTRUCCIÓN VIGENTES DE “EL AYUNTAMIENTO”, A LAS DE LA DEPENDENCIA NORMATIVA CORRESPONDIENTE SEGÚN EL TIPO DE OBRA, ESPECIFICACIONES ESPECIALES PARTICULARES Y COMPLEMENTARIAS, CATÁLOGO DE CONCEPTOS Y AL PROYECTO, QUE COMO ANEXOS FORMAN PARTE INTEGRANTE DE ESTE CONTRATO.

OCTAVA: SUPERVISIÓN DE LA OBRA. - “EL AYUNTAMIENTO” ESTABLECERÁ LA RESIDENCIA DE SUPERVISIÓN CON ANTERIORIDAD A LA INICIACIÓN DE LA OBRA, Y SERÁ LA RESPONSABLE DIRECTA DE LA SUPERVISIÓN, VIGILANCIA, CONTROL Y REVISIÓN DE LOS TRABAJOS, PARA QUE LA OBRA RESULTE DE ACUERDO AL PROYECTO, ESPECIFICACIONES, CALIDAD, PLAZO Y TODO AQUELLO CONVENIDO EN EL PRESENTE CONTRATO.

PARA LOS EFECTOS DE ESTA CLÁUSULA, LA SUPERVISIÓN TENDRÁ A SU CARGO.

I.- LLEVAR LA BITÁCORA DE LA OBRA;

II.- VERIFICAR QUE LOS TRABAJOS SE AJUSTEN A LO PACTADO EN EL PRESENTE CONTRATO A LO QUE ESTIPULA EL MARCO NORMATIVO, ASÍ COMO A LO ORDENADO POR “EL AYUNTAMIENTO”;

III.- REVISAR LAS ESTIMACIONES DE TRABAJOS EJECUTADOS EN COORDINACIÓN CON “LA CONTRATISTA”, APROBARLAS Y FIRMARLAS, DANDO TRÁMITE ANTE “EL AYUNTAMIENTO” PARA SU PAGO;

IV.- MANTENER LOS PLANOS DEBIDAMENTE ACTUALIZADOS;

V.- INTEGRAR UN ALBUM FOTOGRÁFICO COMPLETO DE LA OBRA;

VI.- CONSTATAR LA TERMINACIÓN DE LOS TRABAJOS;

VII.- ELABORAR EL FINIQUITO CORRESPONDIENTE DE LAS OBRAS EN LOS TÉRMINOS DEL PRESENTE CONTRATO Y DEL MARCO NORMATIVO;

VIII.- ELABORAR EL ACTA DE ENTREGA-RECEPCIÓN;

ESTE PROGRAMA ES DE CARÁCTER PÚBLICO, NO ES PATROCINADO NI PROMOVIDO POR PARTIDO POLÍTICO ALGUNO Y SUS RECURSOS PROVIENEN DE LOS IMPUESTOS QUE PAGAN TODOS LOS CONTRIBUYENTES. ESTÁ PROHIBIDO EL USO DE ESTE PROGRAMA PARA FINES POLÍTICOS, ELECTORALES, DE LUCRO Y OTROS DISTINTOS A LOS ESTABLECIDOS. QUIEN HAGA USO INDEBIDO DE LOS RECURSOS DE ESTE PROGRAMA DEBERÁ SER DENUNCIADO Y SANCIONADO DE ACUERDO CON LA LEY APLICABLE Y ANTE LA AUTORIDAD COMPETENTE.



H. AYUNTAMIENTO CONSTITUCIONAL DE COQUIMATLÁN, COL.

CONTRATO DE LA DIRECCIÓN GENERAL DE PLANEACIÓN
Y OBRAS PÚBLICAS

H.COQ.-PDR- CONTRATO-E3/2018

IX.- RENDIR INFORMES CON PERIODICIDAD SEMANAL Y UNO GENERAL AL FINAL DEL CUMPLIMIENTO DE "EL CONTRATISTA" EN LOS ASPECTOS TÉCNICOS, ECONÓMICOS, FINANCIEROS, ADMINISTRATIVOS Y LEGALES RELACIONADOS CON EL CONTRATO, Y;

X.- LAS DEMÁS QUE "EL AYUNTAMIENTO" CONSIDERE CONVENIENTES.

ES FACULTAD DE "EL AYUNTAMIENTO" REALIZAR LA INSPECCIÓN DE TODOS LOS MATERIALES QUE VAYAN A USARSE EN LA EJECUCIÓN DE LA OBRA, YA SEA EN EL SITIO DE ÉSTA O EN LOS LUGARES DE ADQUISICIÓN O FABRICACIÓN, POR LO QUE "EL CONTRATISTA" SE OBLIGA A PERMITIR EL ACCESO AL PERSONAL DE SUPERVISIÓN DESIGNADO POR "EL AYUNTAMIENTO" A LOS MENCIONADOS LUGARES.

POR SU PARTE "EL CONTRATISTA" SE OBLIGA A TENER EN EL LUGAR DE LOS TRABAJOS A UN PROFESIONAL QUE LO REPRESENTE QUIEN DEBERÁ ESTAR REGISTRADO ANTE LA COMISIÓN DE ADMISIÓN DE DIRECTORES RESPONSABLES DE OBRAS Y CORRESPONSALES O SIMILAR DEL AYUNTAMIENTO Y, EN LA DIRECCIÓN GENERAL DE PROFESIONALES DE LA SECRETARÍA DE EDUCACIÓN PÚBLICA, ESPECIALIZADO EN LA MATERIA, CON SUFICIENTE EXPERIENCIA EN OBRAS DE LA ÍNDOLE DE LAS QUE AQUÍ SE CONTRATAN Y QUE DEBERÁ SER PREVIAMENTE ACEPTADO POR "EL AYUNTAMIENTO", ACEPTACIÓN QUE ÉSTA PODRÁ REVOCAR A SU JUICIO.

EL REPRESENTANTE DE "EL CONTRATISTA" TENDRÁ LA OBLIGACIÓN DE CONOCER AMPLIAMENTE LAS ESPECIFICACIONES GENERALES DE CONSTRUCCIÓN VIGENTE EN "EL AYUNTAMIENTO", LAS DE LA NORMATIVA CORRESPONDIENTE SEGÚN EL CASO, EL PROYECTO Y LAS ESPECIFICACIONES ESPECIALES Y/O COMPLEMENTARIAS Y DEBERÁ ESTAR FACULTADO LEGALMENTE PARA EJECUTAR LOS TRABAJOS A QUE SE REFIERE ESTE CONTRATO, ASÍ COMO PARA ACEPTAR U OBJETAR LAS ESTIMACIONES DE OBRA QUE SE FORMULEN Y, EN GENERAL, PARA ACTUAR EN NOMBRE Y POR CUENTA DE "EL CONTRATISTA" EN TODO LO REFERENTE AL PRESENTE CONTRATO.

NOVENA: AMPLIACIÓN DEL PLAZO. - EN LOS CASOS FORTUITOS O DE FUERZA MAYOR, O CUANDO POR CUALQUIER OTRA CAUSA NO IMPUTABLE A "EL CONTRATISTA" LE FUERE IMPOSIBLE A ÉSTE CUMPLIR CON EL PROGRAMA SOLICITARÁ OPORTUNAMENTE Y POR ESCRITO LA PRÓRROGA QUE CONSIDERE NECESARIA, EXPRESANDO LOS MOTIVOS EN QUE APOYA SU SOLICITUD. "EL AYUNTAMIENTO" RESOLVERÁ SOBRE LA JUSTIFICACIÓN Y PROCEDENCIA DE LA PRÓRROGA Y CONCEDERÁ LA QUE HAYA SOLICITADO "EL CONTRATISTA", O LA QUE CONSIDERE CONVENIENTE Y SE HARÁN LAS MODIFICACIONES CORRESPONDIENTES AL PROGRAMA.



H. AYUNTAMIENTO CONSTITUCIONAL DE COQUIMATLÁN, COL.

**CONTRATO DE LA DIRECCIÓN GENERAL DE PLANEACIÓN
Y OBRAS PÚBLICAS**

H.COQ.-PDR- CONTRATO-E3/2018

EN LA MISMA FORMA SE PROCEDERÁ EN AQUELLOS CASOS EN QUE LA OBRA SUFRA DEMORA POR NO HABERSE PODIDO REGULARIZAR LA ADQUISICIÓN DE LOS TERRENOS QUE SE REQUIEREN PARA INTEGRAR EL DERECHO DE VÍA O EL APROVECHAMIENTO DE LOS BANCOS DE MATERIALES SEÑALADOS POR "EL AYUNTAMIENTO".

SI SE PRESENTAREN CAUSAS QUE IMPIDAN LA TERMINACIÓN DE LA OBRA DENTRO DE LOS PLAZOS ESTIPULADOS QUE FUERAN IMPUTABLES A "EL CONTRATISTA", ÉSTE PODRÁ SOLICITAR TAMBIÉN UNA PRÓRROGA, PERO SERÁ OPTATIVA PARA "EL AYUNTAMIENTO" EL CONCEDERLA O NEGARLA. EN CASO DE CONCEDERLA, "EL AYUNTAMIENTO" DECIDIRÁ SI PROCEDE IMPONER A "EL CONTRATISTA" LAS SANCIONES A QUE HAYA LUGAR. DE NEGARLA, PODRÁ EXIGIR A "EL CONTRATISTA" EL CUMPLIMIENTO DEL CONTRATO, ORDENÁNDOLE QUE ADOpte LAS MEDIDAS NECESARIAS A FIN DE QUE LA OBRA QUEDE CONCLUÍDA OPORTUNAMENTE O BIEN PROCEDERÁ A RESCINDIR EL CONTRATO DE CONFORMIDAD CON LO ESTABLECIDO EN LA CLÁUSULA VIGÉSIMA TERCERA.

DÉCIMA: MODIFICACIONES Y VARIACIONES AL CONTRATO.- "EL AYUNTAMIENTO" PODRÁ DENTRO DEL PRESUPUESTO AUTORIZADO, BAJO SU RESPONSABILIDAD Y POR RAZONES FUNDADAS Y EXPLÍCITAS, MODIFICAR ESTE CONTRATO, MEDIANTE CONVENIOS, SIEMPRE Y CUANDO ÉSTOS, CONSIDERADOS CONJUNTA O SEPARADAMENTE NO REBASAN EL 25% (VEINTICINCO POR CIENTO) DEL MONTO O DEL PLAZO PACTADO EN ESTE CONTRATO, NI IMPLIQUEN VARIACIONES SUSTANCIALES AL PROYECTO ORIGINAL.

SI LAS MODIFICACIONES EXCEDEN EL PORCENTAJE INDICADO, PERO NO VARÍA EL OBJETO DEL PROYECTO, SE CELEBRARÁN CONVENIOS ADICIONALES ENTRE LAS PARTES RESPECTO DE LAS NUEVAS CONDICIONES. ESTOS CONVENIOS ADICIONALES DEBERÁN SER AUTORIZADOS BAJO LA RESPONSABILIDAD DEL TITULAR DE "EL AYUNTAMIENTO". DICHAS MODIFICACIONES NO PODRÁN EN MODO ALGUNO AFECTAR LAS CONDICIONES QUE SE REFIERAN A LA NATURALEZA Y CARACTERÍSTICAS ESENCIALES DEL OBJETO DEL CONTRATO ORIGINAL.

QUEDA EXPRESAMENTE ESTIPULADO QUE LAS CANTIDADES DE TRABAJO CONSIGNADAS EN EL PRESENTE CONTRATO SON APROXIMADAS Y POR LO TANTO SUJETAS A VERIFICACIONES, SIN QUE POR ESTE CONCEPTO LOS PRECIOS UNITARIOS CONVENIDOS DEBAN MODIFICARSE.

"EL CONTRATISTA" SE COMPROMETE A PRESENTAR UN CATÁLOGO ACTUALIZADO DE CONCEPTOS, CADA VEZ QUE EN LA OBRA RESULTEN VOLÚMENES EXCEDENTES, CONCEPTOS FUERA DE CATÁLOGO O EXISTAN MODIFICACIONES AL PROYECTO O

ESTE PROGRAMA ES DE CARÁCTER PÚBLICO, NO ES PATROCINADO NI PROMOVIDO POR PARTIDO POLÍTICO ALGUNO Y SUS RECURSOS PROVIENEN DE LOS IMPUESTOS QUE PAGAN TODOS LOS CONTRIBUYENTES. ESTÁ PROHIBIDO EL USO DE ESTE PROGRAMA PARA FINES POLÍTICOS, ELECTORALES, DE LUCRO Y OTROS DISTINTOS A LOS ESTABLECIDOS. QUIEN HAGA USO INDEBIDO DE LOS RECURSOS DE ESTE PROGRAMA DEBERÁ SER DENUNCIADO Y SANCIONADO DE ACUERDO CON LA LEY APLICABLE Y ANTE LA AUTORIDAD COMPETENTE.



H. AYUNTAMIENTO CONSTITUCIONAL DE COQUIMATLÁN, COL.

CONTRATO DE LA DIRECCIÓN GENERAL DE PLANEACIÓN Y OBRAS PÚBLICAS

H.COQ.-PDR- CONTRATO-E3/2018

ESPECIFICACIONES QUE INCIDAN EN EL MISMO, ELLO EN COORDINACIÓN CON LA SUPERVISIÓN DESIGNADA POR “EL AYUNTAMIENTO”.

“EL AYUNTAMIENTO” PODRÁ POR RAZONES FUNDADAS Y EXPLÍCITAS REDUCIR EL MONTO DEL CONTRATO Y “EL CONTRATISTA” ACEPTA EJECUTAR LAS OBRAS POR EL MONTO REDUCIDO A LOS PRECIOS UNITARIOS SEÑALADOS EN ESTE CONTRATO CONFORME AL NUEVO CALENDARIO QUE SE ESTABLEZCA. EN ESTE CASO Y CUANDO LO ESTIME NECESARIO “EL AYUNTAMIENTO” PODRÁ REDUCIR EL PLAZO DE EJECUCIÓN MODIFICANDO EL PROGRAMA, LO QUE “EL CONTRATISTA” SE OBLIGA A ACEPTAR.

DÉCIMA PRIMERA: FORMA DE PAGO.- LAS PARTES CONVIENEN QUE LOS TRABAJOS OBJETO DEL PRESENTE CONTRATO, SE PAGUEN MEDIANTE LA FORMULACIÓN DE ESTIMACIONES QUE ABARQUEN EL PERIODO DE UN MES MÁXIMO, ACOMPAÑADAS POR GENERADORES FIRMADOS POR “EL CONTRATISTA” Y VALIDADOS POR LA DIRECCIÓN GENERAL DE PLANEACIÓN Y OBRAS PÚBLICAS, CON LAS JEFATURAS DE DESARROLLO URBANO, ECOLOGÍA Y CATASTRO, ANEXANDO LA FACTURA CORRESPONDIENTE, REPORTES FOTOGRÁFICOS, CROQUIS REFERENCIADOS DE LOS CONCEPTOS GENERADOS Y DEMÁS DOCUMENTACIÓN REQUERIDA, LAS QUE SERÁN PRESENTADAS POR “EL CONTRATISTA” A LA RESIDENCIA DE LA SUPERVISIÓN DENTRO DE LOS SEIS DÍAS HÁBILES SIGUIENTES A LA FECHA DE CORTE, PARA LA ELABORACIÓN DE LAS MISMAS, QUE PODRÁN SER SEMANALES, QUINCENALES O MENSUALES; CUANDO LAS ESTIMACIONES NO SEAN PRESENTADAS EN EL TÉRMINO ANTES SEÑALADO, SE INCORPORARÁN EN LA SIGUIENTE ESTIMACIÓN PARA QUE “EL AYUNTAMIENTO” A TRAVÉS DE LA DIRECCIÓN GENERAL DE PLANEACIÓN Y OBRAS PÚBLICAS, CON LAS JEFATURAS DE DESARROLLO URBANO, ECOLOGÍA Y CATASTRO INICIE SU TRÁMITE DE PAGO.

LA RESIDENCIA DE OBRA PARA LA REALIZAR LA REVISIÓN Y AUTORIZACIÓN DE LAS ESTIMACIONES CONTARÁ CON UN PLAZO NO MAYOR DE QUINCE DÍAS NATURALES SIGUIENTES A SU PRESENTACIÓN. EN EL SUPUESTO DE SURJAN DIFERENCIAS TÉCNICAS O NUMÉRICAS QUE NO PUEDAN SER AUTORIZADAS DENTRO DE DICHO PLAZO, ÉSTAS SE RESOLVERÁN E INCORPORARÁN EN LA SIGUIENTE ESTIMACIÓN.

LOS PAGOS DE CADA UNA DE LAS ESTIMACIONES POR TRABAJOS EJECUTADOS SON INDEPENDIENTES ENTRE SÍ Y, POR LO TANTO, CUALQUIER TIPO Y SECUENCIA SERÁ SOLO PARA EFECTO DE CONTROL ADMINISTRATIVO. POR LO QUE DEBERÁN EFECTUARSE POR “EL AYUNTAMIENTO”, BAJO SU RESPONSABILIDAD, EN UN PLAZO NO MAYOR DE A VEINTE DÍAS NATURALES, CONTADOS A PARTIR DE LA FECHA EN QUE HAYAN SIDO AUTORIZADOS POR LA RESIDENCIA DE OBRA DE QUE SE TRATE.



H. AYUNTAMIENTO CONSTITUCIONAL DE COQUIMATLÁN, COL.

**CONTRATO DE LA DIRECCIÓN GENERAL DE PLANEACIÓN
Y OBRAS PÚBLICAS**

H.COQ.-PDR- CONTRATO-E3/2018

TRATÁNDOSE DE PAGOS EN EXCESO QUE LLEGASE A RECIBIR "EL CONTRATISTA" ÉSTE SE OBLIGA A REINTEGRAR LAS CANTIDADES PAGADAS EN EXCESO, MÁS LOS INTERESES CORRESPONDIENTES CONFORME A UNA TASA QUE SERÁ IGUAL A LA ESTABLECIDA POR LA LEY DE INGRESOS DE LA FEDERACIÓN EN LOS CASOS DE PRÓRROGA PARA EL PAGO DE CRÉDITO FISCAL, LOS CARGOS SE CALCULARÁN SOBRE LAS CANTIDADES PAGADAS EN EXCESO EN CADA CASO Y SE COMPUTARÁN POR DÍAS CALENDARIO DE LA FECHA DEL PAGO HASTA LA FECHA EN QUE SE PONGAN EFECTIVAMENTE LAS CANTIDADES A DISPOSICIÓN DE "EL AYUNTAMIENTO".

NO SE CONSIDERARÁ PAGO EN EXCESO CUANDO LAS DIFERENCIAS QUE RESULTEN CON CARGO A "EL CONTRATISTA" SEAN COMPENSADAS EN LAS ESTIMACIONES SIGUIENTES.

NI LAS ESTIMACIONES, NI LA LIQUIDACIÓN, AUNQUE HAYAN SIDO PAGADAS SE CONSIDERAN COMO ACEPTACIÓN DE LOS TRABAJOS, PUES "EL AYUNTAMIENTO" SE RESERVA EL DERECHO DE RECLAMAR POR OBRA FALTANTE O MAL EJECUTADA O POR EL PAGO DE LO INDEBIDO.

DÉCIMA SEGUNDA: TRABAJOS ORDINARIOS. - LOS TRABAJOS OBJETO DE ESTE CONTRATO, COMPRENDIDOS EN EL CATÁLOGO, EL PROYECTO Y EN EL PROGRAMA, SE PAGARÁN A BASE DE PRECIOS UNITARIOS. DICHS PRECIOS UNITARIOS INCLUYEN LA REMUNERACIÓN O PAGO TOTAL QUE DEBE CUBRIRSE A "EL CONTRATISTA" POR TODOS LOS GASTOS DIRECTOS E INDIRECTOS QUE ORIGINEN A LAS OBRAS, LA UTILIDAD Y EL COSTO DE LAS OBLIGACIONES ESTIPULADAS EN ESTE CONTRATO A CARGO DEL PROPIO CONTRATISTA.

LOS PRECIOS UNITARIOS QUE SE CONSIGNAN EN EL ANEXO DE ESTE CONTRATO, SON RÍGIDOS Y SOLO PODRÁN SER MODIFICADOS EN LOS CASOS Y BAJO LAS CONDICIONES PREVISTAS EN ESTE CONTRATO.

DÉCIMA TERCERA: TRABAJOS EXTRAORDINARIOS.- CUANDO A JUICIO DE "EL AYUNTAMIENTO" SEA NECESARIO LLEVAR A CABO LOS TRABAJOS QUE NO ESTÉN COMPRENDIDOS EN EL CATÁLOGO, EL PROYECTO Y EN EL PROGRAMA "EL AYUNTAMIENTO" MEDIANTE LA SUPERVISIÓN ORDENARÁ A "EL CONTRATISTA" SU EJECUCIÓN Y ÉSTE SE COMPROMETE A LLEVARLOS A CABO, PRESENTANDO A REVISIÓN DE "EL AYUNTAMIENTO" LAS TARJETAS DE PRECIOS UNITARIOS EN UN PLAZO DE 15 (QUINCE) DÍAS NATURALES CONTADOS A PARTIR DE LA FECHA SOLICITADA POR "EL AYUNTAMIENTO".

LAS TARJETAS DE PRECIOS EXTRAORDINARIOS DEBERÁN DE CUMPLIR LOS SIGUIENTES REQUISITOS.

ESTE PROGRAMA ES DE CARÁCTER PÚBLICO, NO ES PATROCINADO NI PROMOVIDO POR PARTIDO POLÍTICO ALGUNO Y SUS RECURSOS PROVIENEN DE LOS IMPUESTOS QUE PAGAN TODOS LOS CONTRIBUYENTES. ESTÁ PROHIBIDO EL USO DE ESTE PROGRAMA PARA FINES POLÍTICOS, ELECTORALES, DE LUCRO Y OTROS DISTINTOS A LOS ESTABLECIDOS. QUIEN HAGA USO INDEBIDO DE LOS RECURSOS DE ESTE PROGRAMA DEBERÁ SER DENUNCIADO Y SANCIONADO DE ACUERDO CON LA LEY APLICABLE Y ANTE LA AUTORIDAD COMPETENTE.



H. AYUNTAMIENTO CONSTITUCIONAL DE COQUIMATLÁN, COL.

CONTRATO DE LA DIRECCIÓN GENERAL DE PLANEACIÓN Y OBRAS PÚBLICAS

H.COQ.-PDR- CONTRATO-E3/2018

- a) DESCRIPCIÓN COMPLETA Y DETALLADA DEL CONCEPTO QUE SE VA A EJECUTAR, MISMA QUE DETERMINARÁ LA SUPERVISIÓN MEDIANTE LA NOTA DE BITÁCORA;
- b) UNIDAD DE CONCEPTO (M2, KG., PZA.) EVITANDO UNIDADES DE MEDIDAS DE TIPO GENERAL, TALES COMO LOTE O SIMILARES;
- c) VOLUMEN APROXIMADO A EJECUTAR;
- d) EXPRESAR EN LO POSIBLE LAS MARCAS Y MODELOS, DE LOS INSUMOS QUE LOS INTEGREN; Y,
- e) FIRMAS AUTÓGRAFAS DE “EL CONTRATISTA”, DEL SUPERVISOR ADSCRITO A LA OBRA QUE ORDENÓ LA EJECUCIÓN DE LOS TRABAJOS Y DEL DIRECTOR DEL ÁREA RESPONSABLE DE LOS TRABAJOS.

ANEXO A LAS MISMAS DEBERÁN DE INTEGRARSE LOS SIGUIENTES DOCUMENTOS:

- a) NOTA DE BITÁCORA EN DONDE SE CONSIGNE LA INSTRUCCIÓN POR PARTE DE “EL AYUNTAMIENTO” DE LA EJECUCIÓN DE LOS TRABAJOS, EN LA CUAL TAMBIÉN SE INDICARÁ EL MOTIVO POR EL CUAL SE ORDENA LA EJECUCIÓN DEL TRABAJO EXTRAORDINARIO (NO SE CONTEMPLA EN CATÁLOGO, CAMBIO DE ESPECIFICACIÓN, MODIFICACIONES DEL PROYECTO, ETC.);
- b) PLANOS, CROQUIS O FOTOGRAFÍAS EXPLICATIVAS, SOBRE TODO, EN LOS CONCEPTOS ATÍPICOS;
- c) FACTURA O EN SU CASO PRESUPUESTOS, CUANDO EL CONCEPTO TRATE DE SUMINISTROS DE INSUMOS NO CONTENIDOS EN LAS BASES DE CONCURSO; Y,
- d) TARJETAS DE BÁSICOS CUANDO ÉSTAS NO SE INCLUYAN EN LAS BASES DE LICITACIÓN.

PREVIAMENTE A LA REVISIÓN DE LOS CONCEPTOS EXTRAORDINARIOS SE VERIFICARÁ EL CUMPLIMIENTO DE

LOS REQUISITOS ANTERIORMENTE SEÑALADOS Y SE PROCEDERÁ DE ACUERDO A LO SIGUIENTE:

- I. SI EXISTEN CONCEPTOS Y PRECIOS UNITARIOS ESTIPULADOS EN EL CONTRATO QUE SEA APLICABLE A LOS TRABAJOS DE QUE SE TRATE, “EL AYUNTAMIENTO” ESTARÁ FACULTADA PARA ORDENAR A “EL CONTRATISTA” SU EJECUCIÓN Y ÉSTE SE OBLIGA A REALIZAR CONFORME A DICHS PRECIOS.
- II. SI PARA ESTOS TRABAJOS NO EXISTEN CONCEPTOS Y PRECIOS UNITARIOS EN EL CONTRATO Y “EL AYUNTAMIENTO” CONSIDERA FACTIBLE DETERMINAR LOS NUEVOS PRECIOS CON BASE EN ELEMENTOS CONTENIDOS EN EL ANÁLISIS DE LOS PRECIOS YA ESTABLECIDOS EN EL CONTRATO, PROCEDERÁ A DETERMINAR LOS NUEVOS CON LA INTERVENCIÓN DE “EL CONTRATISTA” Y ESTE ESTARÁ OBLIGADO A EJECUTAR CONFORME A TALES PRECIOS.



H. AYUNTAMIENTO CONSTITUCIONAL DE COQUIMATLÁN, COL.

CONTRATO DE LA DIRECCIÓN GENERAL DE PLANEACIÓN Y OBRAS PÚBLICAS

H.COQ.-PDR- CONTRATO-E3/2018

- III. SI NO FUERA POSIBLE DETERMINAR LOS NUEVOS PRECIOS UNITARIOS EN LA FORMA ESTABLECIDA EN LOS INCISOS ANTERIORES, "EL AYUNTAMIENTO" APLICARÁ LOS NUEVOS PRECIOS UNITARIOS CONTENIDOS EN LOS TABULADORES QUE TENGA EN VIGOR LA SECRETARÍA DE DESARROLLO URBANO O EN SU DEFECTO, PARA CALCULAR LOS NUEVOS PRECIOS TOMARÁ EN CUENTA LOS ELEMENTOS QUE SIRVIERON DE BASE PARA FORMULAR LOS PRECIOS DEL TABULADOR. EN UNO U OTRO CASO, "EL CONTRATISTA" ESTARÁ OBLIGADO A EJECUTAR LOS TRABAJOS CONFORME A LOS NUEVOS PRECIOS.
- IV. SI NO FUERA POSIBLE DETERMINAR LOS NUEVOS PRECIOS UNITARIOS EN LA FORMA ESTABLECIDA EN LOS INCISOS I, II, III "EL CONTRATISTA" A REQUERIMIENTO DE "EL AYUNTAMIENTO" Y DENTRO DEL PLAZO QUE ÉSTE SEÑALE, SOMETERÁ A SU CONSIDERACIÓN LOS NUEVOS PRECIOS UNITARIOS ACOMPAÑADOS DE SUS RESPECTIVOS ANÁLISIS, EN LA INTELIGENCIA QUE PARA LA FIJACIÓN DE ESTOS PRECIOS DEBERÁ APLICAR EL MISMO CRITERIO QUE SE HUBIERA SEGUIDO PARA LA DETERMINACIÓN DE LOS PRECIOS UNITARIOS ESTABLECIDOS EN ESTE CONTRATO.

SI AMBAS PARTES LLEGARAN A UN ACUERDO RESPECTO A LOS PRECIOS UNITARIOS A QUE SE REFIERE EL PÁRRAFO ANTERIOR, "EL CONTRATISTA" SE OBLIGA A EJECUTAR LOS TRABAJOS EXTRAORDINARIOS CONFORME A DICHS PRECIOS UNITARIOS, LOS QUE JUNTO CON SUS ESPECIFICACIONES CORRESPONDIENTES QUEDARÁN INCORPORADOS A ESTE CONTRATO, PARA TODOS SUS EFECTOS.

"EL AYUNTAMIENTO" DETERMINARÁ UNILATERALMENTE LOS PRECIOS UNITARIOS, CUANDO, AL TRANSCURRIR EL PLAZO DE 15 (QUINCE) DÍAS NATURALES CONTADOS A PARTIR DE QUE SE ORDENA SU EJECUCIÓN, "EL CONTRATISTA" NO HAYA PRESENTADO LAS TARJETAS DE PRECIOS UNITARIOS PARA SU REVISIÓN, O SI HABIÉNDOLAS PRESENTADO NO SE PRESENTA PARA CON SU INTERVENCIÓN DETERMINAR LOS PRECIOS, EN LOS TÉRMINOS INDICADOS EN ESTA CLÁUSULA.

SI "EL AYUNTAMIENTO" NO OPTA POR NINGUNA DE LAS SOLUCIONES SEÑALADAS EN LOS INCISOS DE ESTA CLÁUSULA, PODRÁ ENCOMENDAR LA EJECUCIÓN DE LOS TRABAJOS EXTRAORDINARIOS A TERCERAS PERSONAS.

DÉCIMA CUARTA: GARANTÍAS.- PARA GARANTIZAR LA CORRECTA INVERSIÓN DEL ANTICIPO, "EL CONTRATISTA" SE OBLIGA A PRESENTAR ANTE "EL AYUNTAMIENTO" FIANZA QUE GARANTICE LA TOTALIDAD DEL MONTO CONCEDIDO CONSIDERANDO EL IMPUESTO AL VALOR AGREGADO, OTORGADA POR INSTITUCIÓN DE FIANZAS DEBIDAMENTE AUTORIZADA, A FAVOR DE "EL AYUNTAMIENTO", MISMA QUE SERÁ PRESENTADA PREVIAMENTE A LA ENTREGA DEL ANTICIPO DENTRO DE LOS QUINCE DÍAS NATURALES CONTADOS A PARTIR DE QUE "EL CONTRATISTA" RECIBIÓ COPIA DEL ACTA DEL FALLO DE ADJUDICACIÓN.

PARA GARANTIZAR EL CUMPLIMIENTO DEL CONTRATO, "EL CONTRATISTA" SE OBLIGA A PRESENTAR FIANZA POR EL 10% (DIEZ POR CIENTO) DEL IMPORTE DE LOS SERVICIOS CONTRATADOS, EN LOS MISMOS TÉRMINOS DEL PÁRRAFO ANTERIOR.

ESTE PROGRAMA ES DE CARÁCTER PÚBLICO, NO ES PATROCINADO NI PROMOVIDO POR PARTIDO POLÍTICO ALGUNO Y SUS RECURSOS PROVIENEN DE LOS IMPUESTOS QUE PAGAN TODOS LOS CONTRIBUYENTES. ESTÁ PROHIBIDO EL USO DE ESTE PROGRAMA PARA FINES POLÍTICOS, ELECTORALES, DE LUCRO Y OTROS DISTINTOS A LOS ESTABLECIDOS. QUIEN HAGA USO INDEBIDO DE LOS RECURSOS DE ESTE PROGRAMA DEBERÁ SER DENUNCIADO Y SANCIONADO DE ACUERDO CON LA LEY APLICABLE Y ANTE LA AUTORIDAD COMPETENTE.



H. AYUNTAMIENTO CONSTITUCIONAL DE COQUIMATLÁN, COL.

CONTRATO DE LA DIRECCIÓN GENERAL DE PLANEACIÓN
Y OBRAS PÚBLICAS

H.COQ.-PDR- CONTRATO-E3/2018

ASIMISMO, "EL CONTRATISTA" PREVIAMENTE A LA RECEPCIÓN DE LOS SERVICIOS, GARANTIZARÁ LOS MISMOS EN LOS TÉRMINOS DEL ARTÍCULO 66 DE "LA LEY", PARA RESPONDER DE LOS DEFECTOS QUE RESULTEN DE LA REALIZACIÓN DE LOS MISMOS, DE VICIOS OCULTOS O DE CUALQUIER OTRA RESPONSABILIDAD EN QUE HUBIERE INCURRIDO EN SU EJECUCIÓN

DÉCIMA QUINTA: AJUSTE DE COSTOS.- CUANDO A PARTIR DE LA PRESENTACIÓN DE LA PROPUESTA OCURRAN CIRCUNSTANCIAS DE ORDEN ECONÓMICO NO PREVISTAS EN EL CONTRATO, QUE DETERMINEN UN AUMENTO O REDUCCIÓN DEL COSTO DE LOS TRABAJOS AÚN NO EJECUTADOS CONFORME AL PROGRAMA PACTADO, DICHS COSTOS, CUANDO PROCEDAN, DEBERÁN SER AJUSTADOS ATENDIENDO A LO ACORDADO POR LAS PARTES EN LA PRESENTE CLÁUSULA. EL AUMENTO O REDUCCIÓN CORRESPONDIENTE DEBERÁ CONSTAR POR ESCRITO.

NO DARÁ LUGAR A AJUSTE DE COSTOS LAS CUOTAS COMPENSATORIAS, QUE CONFORME A LA LEY DE LA MATERIA, PUDIERA ESTAR SUJETA LA IMPORTACIÓN DE BIENES CONTEMPLADOS EN LA REALIZACIÓN DE UNA OBRA.

EL AJUSTE DE COSTOS SE LLEVARÁ A CABO MEDIANTE LA REVISIÓN DE CADA UNO DE LOS PRECIOS DEL CONTRATO PARA OBTENER EL AJUSTE; AJUSTÁNDONOS AL PROCEDIMIENTO CONTENIDO EN LA FRACCIÓN I DEL ARTÍCULO 57 DE "LA LEY".

LA APLICACIÓN DEL PROCEDIMIENTO DE AJUSTE DE COSTOS A QUE SE REFIERE EL PÁRRAFO ANTERIOR SE SUJETARÁ A LO SIGUIENTE:

I.- LOS AJUSTES SE CALCULARÁN A PARTIR DE LA FECHA EN QUE SE HAYA PRODUCIDO EL INCREMENTO O DECREMENTO EN EL COSTO DE LOS INSUMOS, RESPECTO DE LOS TRABAJOS PENDIENTES DE EJECUTAR, CONFORME AL PROGRAMA DE EJECUCIÓN PACTADO EN EL CONTRATO O, EN CASO DE EXISTIR ATRASO NO IMPUTABLE AL CONTRATISTA, CON RESPECTO AL PROGRAMA QUE SE HUBIERE CONVENIDO.

CUANDO EL ATRASO SEA POR CAUSA IMPUTABLE AL CONTRATISTA, PROCEDERÁ EL AJUSTE DE COSTOS EXCLUSIVAMENTE PARA LOS TRABAJOS PENDIENTES DE EJECUTAR CONFORME AL PROGRAMA QUE SE HUBIERE CONVENIDO.

PARA EFECTOS DE LA REVISIÓN Y AJUSTE DE LOS COSTOS, LA FECHA DE ORIGEN DE LOS PRECIOS SERÁ LA DEL ACTO DE PRESENTACIÓN Y APERTURA DE PROPOSICIONES;

II.- LOS INCREMENTOS O DECREMENTOS DE LOS COSTOS DE LOS INSUMOS, SERÁN CALCULADOS POR "EL CONTRATISTA" CON BASE EN LOS ÍNDICES NACIONALES DE PRECIOS PRODUCTOR CON SERVICIOS QUE DETERMINE EL BANCO DE MÉXICO. CUANDO LOS ÍNDICES QUE REQUIERA "EL CONTRATISTA" NO SE ENCUENTREN DENTRO DE LOS PUBLICADOS POR EL BANCO DE MÉXICO, SE PROCEDERÁ A CALCULARLOS CONFORME A LOS PRECIOS QUE SE INVESTIGUEN, UTILIZANDO LA METODOLOGÍA QUE EXPIDA EL REFERIDO BANCO;



H. AYUNTAMIENTO CONSTITUCIONAL DE COQUIMATLÁN, COL.

CONTRATO DE LA DIRECCIÓN GENERAL DE PLANEACIÓN Y OBRAS PÚBLICAS

H.COQ.-PDR- CONTRATO-E3/2018

III.- LOS PRECIOS ORIGINALES DEL CONTRATO PERMANECERÁN FIJOS HASTA LA TERMINACIÓN DE LOS TRABAJOS CONTRATADOS. EL AJUSTE SE APLICARÁ A LOS COSTOS DIRECTOS, CONSERVANDO CONSTANTES LOS PORCENTAJES DE INDIRECTOS Y UTILIDAD ORIGINALES DURANTE EL EJERCICIO DEL CONTRATO; EL COSTO POR FINANCIAMIENTO ESTARÁ SUJETO A LAS VARIACIONES DE LA TASA DE INTERÉS QUE EL CONTRATISTA HAYA CONSIDERADO EN SU PROPUESTA, Y

IV. A LOS DEMÁS LINEAMIENTOS QUE PARA TAL EFECTO EMITA LA CONTRALORÍA.

LA AUTORIZACIÓN DEL AJUSTE DE COSTOS, EN MONEDA NACIONAL, DEBERÁ EFECTUARSE MEDIANTE EL OFICIO DE RESOLUCIÓN QUE ACUERDE EL AUMENTO O REDUCCIÓN CORRESPONDIENTE, EN CONSECUENCIA, NO SE REQUIERE DE LA FORMALIZACIÓN DE CONVENIO ALGUNO.

EL PROCEDIMIENTO DE AJUSTE DE COSTOS EN MONEDA NACIONAL NO PODRÁ SER MODIFICADO DURANTE LA VIGENCIA DEL CONTRATO.

EL AJUSTE DE COSTOS EN MONEDA EXTRANJERA SE SUJETARÁ A LOS ARTÍCULOS 33, FRACCIÓN VI DE "LA LEY" Y 153 A DEL REGLAMENTO.

LOS ÍNDICES BASE QUE SERVIRÁN PARA EL CÁLCULO DE LOS AJUSTES DE COSTOS EN EL CONTRATO, SERÁN LOS QUE CORRESPONDAN A LA FECHA DEL ACTO DE PRESENTACIÓN Y APERTURA DE PROPOSICIONES.

LOS PRECIOS ORIGINALES DE LOS INSUMOS CONSIDERADOS POR EL LICITANTE, DEBERÁN SER LOS QUE PREVALEZCAN AL MOMENTO DE LA PRESENTACIÓN Y APERTURA DE LAS PROPOSICIONES Y NO PODRÁN MODIFICARSE O SUSTITUIRSE POR NINGUNA VARIACIÓN QUE OCURRA ENTRE LAS FECHA DE SU PRESENTACIÓN Y EL ÚLTIMO DÍA DEL MES EN EL QUE SE PRESENTÓ.

PARA LOS EFECTOS DEL TERCER PÁRRAFO DE LA FRACCIÓN I DEL ARTÍCULO 58 DE "LA LEY", Y CON EL OBJETO DE ACTUALIZAR LOS PRECIOS DE LA PROPOSICIÓN A LA FECHA DE INICIO DE LOS TRABAJOS, EL CONTRATISTA PODRÁ SOLICITAR, POR UNA SOLA OCASIÓN, LA DETERMINACIÓN DE UN PRIMER FACTOR DE AJUSTE, EL CUAL DEBERÁ CALCULARSE CONFORME AL PROCEDIMIENTO DE AJUSTE QUE SE HAYA ESTABLECIDO EN LAS BASES DE LICITACIÓN Y EN ESTE CONTRATO. ESTE FACTOR DE ACTUALIZACIÓN NO DEBERÁ AFECTARSE POR LA ENTREGA DE ANTICIPOS. ESTO NO APLICARÁ EN LAS OBRAS O SERVICIOS QUE INICIEN DENTRO DE LOS TREINTA DÍAS NATURALES SIGUIENTES A LA PRESENTACIÓN DE LAS PROPOSICIONES.

LAS DEPENDENCIAS Y ENTIDADES, PREVIA JUSTIFICACIÓN, AUTORIZARÁN DICHO FACTOR, EL QUE SERÁ APLICADO A CADA ESTIMACIÓN Y REPERCUTIRÁ DURANTE TODO EL EJERCICIO DEL CONTRATO, INDEPENDIEMENTE DE LOS AJUSTES DE COSTOS QUE LE SUCEDAN.

SI AL INICIO DE LOS TRABAJOS CONTRATADOS O DURANTE EL PERIODO DE EJECUCIÓN DE LOS MISMOS SE OTORGA ALGÚN ANTICIPO, EL O LOS IMPORTES DE AJUSTES DE COSTOS DEBERÁN AFECTARSE EN UN PORCENTAJE IGUAL AL DEL ANTICIPO CONCEDIDO.



H. AYUNTAMIENTO CONSTITUCIONAL DE COQUIMATLÁN, COL.

CONTRATO DE LA DIRECCIÓN GENERAL DE PLANEACIÓN
Y OBRAS PÚBLICAS

H.COQ.-PDR- CONTRATO-E3/2018

LA REVISIÓN DE CADA UNO DE LOS PRECIOS QUE INTERVIENEN EN EL CÁLCULO DE LOS AJUSTES DE COSTOS CONFORME A LOS PROCEDIMIENTOS SEÑALADOS EN ESTE CONTRATO "EL CONTRATISTA" DEBERÁ ACOMPAÑAR A SU SOLICITUD LA SIGUIENTE DOCUMENTACIÓN:

A.- LA RELACIÓN DE LOS ÍNDICES NACIONALES DE PRECIOS PRODUCTOR CON SERVICIOS QUE DETERMINE EL BANCO DE MÉXICO O, EN SU CASO, LOS ÍNDICES INVESTIGADOS POR "EL AYUNTAMIENTO" Y SER PROPORCIONADOS AL CONTRATISTA;

B.- EL PRESUPUESTO DE LOS TRABAJOS PENDIENTES DE EJECUTAR, DE ACUERDO AL PROGRAMA CONVENIDO, DETERMINADO A PARTIR DEL INICIO DEL PERIODO EN EL CUAL SE PRODUZCA EL INCREMENTO EN LOS COSTOS, VALORIZADO CON LOS PRECIOS UNITARIOS DEL CONTRATO;

C.- EL PRESUPUESTO DE LOS TRABAJOS PENDIENTES DE EJECUTAR, DE ACUERDO AL PROGRAMA CONVENIDO, DETERMINADO A PARTIR DEL INICIO DEL PERIODO EN EL CUAL SE PRODUZCA EL INCREMENTO EN LOS COSTOS, VALORIZADO CON LOS PRECIOS UNITARIOS DEL CONTRATO, AJUSTADOS CONFORME A LO SEÑALADO EN LA FRACCIÓN III DEL ARTÍCULO 58 DE "LA LEY", MISMO QUE SE INDICA EN LA FRACCIÓN III DEL PROCEDIMIENTO CONTENIDO EN ESTA CLÁUSULA.

D.- EL PROGRAMA DE EJECUCIÓN DE LOS TRABAJOS PENDIENTES POR EJECUTAR, ACORDE AL PROGRAMA QUE SE TENGA CONVENIDO, A PARTIR DEL INICIO DEL PERIODO EN EL CUAL SE PRODUZCA EL INCREMENTO EN LOS COSTOS;

E.- EL ANÁLISIS DE LA DETERMINACIÓN DEL FACTOR DE AJUSTE, Y

F.- LAS MATRICES DE PRECIOS UNITARIOS ACTUALIZADOS QUE DETERMINEN CONJUNTAMENTE EL CONTRATISTA Y LA DEPENDENCIA O ENTIDAD, EN FUNCIÓN DE LOS TRABAJOS A REALIZAR EN EL PERIODO DE AJUSTE.

PARA LA DETERMINACIÓN DE LOS AJUSTES DE COSTOS, SE DEBERÁN PRECISAR LAS CANTIDADES QUE SE ENCUENTRAN PENDIENTES DE EJECUTAR, CONFORME AL PROGRAMA CONVENIDO A PARTIR DEL INICIO DEL PERIODO EN EL CUAL SE PRODUZCA EL INCREMENTO EN LOS COSTOS.

EL AJUSTE DE COSTOS, SE PODRÁ DETERMINAR UTILIZANDO LAS MATRICES DE CÁLCULO DE LOS ANÁLISIS DE PRECIOS UNITARIOS DE LOS TRABAJOS NO EJECUTADOS DEL CONTRATO, CONFORME AL PROGRAMA CONVENIDO, A PARTIR DEL INICIO DEL PERIODO EN EL CUAL SE PRODUZCA EL INCREMENTO EN LOS COSTOS, EN LOS QUE SE SUSTITUYAN LOS COSTOS BÁSICOS DE CADA INSUMO DEL COSTOS DIRECTO, ACTUALIZADOS CON LOS ÍNDICES APLICABLES DE LOS PUBLICADOS POR EL BANCO DE MÉXICO.

CUANDO EL PORCENTAJE DEL AJUSTE DE LOS COSTOS SEA AL ALZA, SERÁ "EL CONTRATISTA" QUIEN LO PROMUEVA DENTRO DE LOS SESENTA DÍAS NATURALES SIGUIENTES A LA PUBLICACIÓN DE LOS ÍNDICES APLICABLES AL PERIODO QUE LOS MISMOS INDIQUEN; SI ES A LA BAJA, SERÁ "EL AYUNTAMIENTO" QUIEN LO REALICE EN IGUAL PLAZO. CUANDO "EL CONTRATISTA" PROMUEVA EL AJUSTE DE COSTOS,



H. AYUNTAMIENTO CONSTITUCIONAL DE COQUIMATLÁN, COL.

CONTRATO DE LA DIRECCIÓN GENERAL DE PLANEACIÓN Y OBRAS PÚBLICAS

H.COQ.-PDR- CONTRATO-E3/2018

DEBERÁN PRESENTAR POR ESCRITO LA SOLICITUD RESPECTIVA A LA DEPENDENCIA O ENTIDAD EN TÉRMINOS DE ESTA CLÁUSULA, MISMA QUE SE FUNDAMENTA EN LO DISPUESTO POR LOS ARTÍCULOS 148 Y 152 DEL REGLAMENTO. TRANSCURRIDO DICHO PLAZO, PRECLUYE EL DERECHO DEL CONTRATISTA PARA RECLAMAR EL AJUSTE DE COSTOS DEL PERÍODO DE QUE SE TRATE; PARA ESTOS CASOS SE DEBERÁ CONSIDERAR PARA EL PAGO DE LA ESTIMACIÓN CORRESPONDIENTE, EL ÚLTIMO PORCENTAJE DE AJUSTE QUE SE TENGA AUTORIZADO.

“EL AYUNTAMIENTO” O ENTIDAD DENTRO DE LOS SESENTA DÍAS NATURALES SIGUIENTES A LA RECEPCIÓN DE LA SOLICITUD DE “EL CONTRATISTA”, DEBERÁ EMITIR POR ESCRITO LA RESOLUCIÓN QUE PROCEDA. EN CASO CONTRARIO, LA SOLICITUD SE TENDRÁ POR APROBADA.

EL PAGO DE LOS AJUSTES DE COSTOS Y DEL COSTO POR FINANCIAMIENTO SE EFECTUARÁ EN LAS ESTIMACIONES SIGUIENTES AL MES EN QUE SE HAYA AUTORIZADO EL AJUSTE CONCEDIDO, APLICANDO AL IMPORTE DE LAS ESTIMACIONES EL INCREMENTO DESGLOSADO CORRESPONDIENTE A DICHOS FACTORES A CADA TIPO DE AJUSTE; DEBIÉNDOSE APLICAR LOS ÚLTIMOS QUE SE TENGAN AUTORIZADOS.

TODOS LOS FACTORES DE AJUSTE CONCEDIDOS DEBERÁN ACUMULARSE.

DÉCIMA SEXTA: RECEPCIÓN DE LOS TRABAJOS. - CUANDO “EL CONTRATISTA” COMUNIQUE A “EL AYUNTAMIENTO” A TRAVÉS DE SU DIRECCIÓN DE OBRAS PÚBLICAS LA TERMINACIÓN DE LOS TRABAJOS QUE LE FUERON ENCOMENDADOS, ÉSTA ÚLTIMA EN UN PLAZO DE 15 (QUINCE) DÍAS HÁBILES, VERIFICARÁ QUE LOS TRABAJOS ESTÉN DEBIDAMENTE CONCLUIDOS, MEDIANTE EL LEVANTAMIENTO DEL ACTA RESPECTIVA QUEDANDO LA OBRA BAJO SU RESPONSABILIDAD.

INDEPENDIEMENTE DE LO ANTERIOR “EL AYUNTAMIENTO” PODRÁ EFECTUAR RECEPCIONES PARCIALES DE OBRA EN LOS CASOS QUE A CONTINUACIÓN SE DETALLAN, SIEMPRE Y CUANDO SE SATISFAGAN LOS REQUISITOS QUE SE SEÑALEN.

A).- CUANDO SIN ESTAR TERMINADA LA TOTALIDAD DE LAS OBRAS, LA PARTE EJECUTADA SE AJUSTE A LO CONVENIDO, SEA IDENTIFICABLE Y SUSCEPTIBLE DE UTILIZARSE Y PUEDA SER UTILIZADA A JUICIO DE “EL AYUNTAMIENTO”. EN ESTE CASO SE LIQUIDARÁ A “EL CONTRATISTA” LO EJECUTADO.

B).- CUANDO “EL AYUNTAMIENTO” DETERMINE SUSPENDER LAS OBRAS Y LO EJECUTADO SE AJUSTE A LO PACTADO. EN ESTE CASO, SE CUBRIRÁ A “EL CONTRATISTA” EL IMPORTE DE LAS OBRAS EJECUTADAS, DE ACUERDO CON LA CLÁUSULA DÉCIMA NOVENA.

C).- CUANDO DE COMÚN ACUERDO “EL AYUNTAMIENTO” Y “EL CONTRATISTA” CONVENGAN EN DAR POR TERMINADO ANTICIPADAMENTE EL CONTRATO. EN ESTE CASO LAS OBRAS QUE SE RECIBAN SE LIQUIDARÁN EN LA FORMA QUE LAS PARTES CONVENGAN, CONFORME A LO ESTABLECIDO EN ESTE CONTRATO.



H. AYUNTAMIENTO CONSTITUCIONAL DE COQUIMATLÁN, COL.

CONTRATO DE LA DIRECCIÓN GENERAL DE PLANEACIÓN Y OBRAS PÚBLICAS

H.COQ.-PDR- CONTRATO-E3/2018

D).- CUANDO “EL AYUNTAMIENTO” RESCINDA EL CONTRATO EN LOS TÉRMINOS DE LA CLÁUSULA DÉCIMA QUINTA, EN ESTE CASO, LA RECEPCIÓN PARCIAL QUEDARÁ A JUICIO DE “EL AYUNTAMIENTO” LA QUE LIQUIDARÁ EL IMPORTE DE LOS TRABAJOS QUE DECIDA RECIBIR.

E).- CUANDO LA AUTORIDAD JUDICIAL DECLARE RESCINDIDO EL CONTRATO.- EN ESTE CASO, SE SUJETARÁ A LO DISPUESTO POR LA RESOLUCIÓN JUDICIAL.

RECIBIDOS FÍSICAMENTE LOS TRABAJOS, LAS PARTES DEBERÁN ELABORAR DENTRO DE UN PLAZO QUE NO EXCEDERÁ DE 60 DÍAS NATURALES, CONTADOS A PARTIR DE LA FECHA DE ELABORACIÓN DE DEL ACTA DE RECEPCIÓN FÍSICA DE LOS TRABAJOS EL FINIQUITO CORRESPONDIENTE, LEVANTANDO EL ACTA CORRESPONDIENTE, EN LA QUE SE HARÁN CONSTAR LOS CRÉDITOS A FAVOR Y EN CONTRA QUE RESULTEN PARA CADA UNA DE LAS PARTES, DESCRIBIENDO EL CONCEPTO GENERAL QUE LE DIO ORIGEN Y EL SALDO RESULTANTE, TODO ELLO, DE CONFORMIDAD CON EL ART. 64 DE “LA LEY”.

DE EXISTIR DESACUERDO ENTRE LAS PARTES RESPECTO EL FINIQUITO, O BIEN, “EL CONTRATISTA” NO ACUDA A “EL AYUNTAMIENTO” PARA SU ELABORACIÓN DENTRO DEL PLAZO SEÑALADO EN EL PÁRRAFO ANTERIOR, ÉSTA PROCEDERÁ A ELABORARLO, DEBIENDO COMUNICAR SU RESULTADO A “EL CONTRATISTA” DENTRO DE UN TÉRMINO DE DIEZ DÍAS NATURALES, CONTADOS A PARTIR DE SU EMISIÓN, UNA VEZ NOTIFICADO EL RESULTADO DE DICHO FINIQUITO, ÉSTE TENDRÁ UN PLAZO DE QUINCE DÍAS NATURALES PARA ALEGAR LO QUE A SU DERECHO CONVENGA, SI TRANSCURRIDO ESTE PLAZO NO REALIZA ALGUNA GESTIÓN, SE TENDRÁ POR ACEPTADO.

DETERMINADO EL SALDO TOTAL, “EL AYUNTAMIENTO” PONDRÁ A DISPOSICIÓN DE “EL CONTRATISTA” EL PAGO CORRESPONDIENTE, MEDIANTE SU OFRECIMIENTO O LA CONSIGNACIÓN RESPECTIVA, O BIEN, SOLICITARÁ EL REINTEGRO DE LOS IMPORTES RESULTANTES, DEBIENDO, EN FORMA SIMULTÁNEA, LEVANTAR EL ACTA ADMINISTRATIVA QUE DE POR EXTINGUIDOS LOS DERECHOS Y OBLIGACIONES ASUMIDOS POR AMBAS PARTES EN ESTE CONTRATO.

CONCLUIDOS LOS TRABAJOS, “EL CONTRATISTA” QUEDARÁ OBLIGADO A RESPONDER DE LOS DEFECTOS QUE RESULTEN EN LOS MISMOS EN LOS TÉRMINOS SEÑALADOS EN LA SIGUIENTE CLÁUSULA.

QUEDARÁN A SALVO LOS DERECHOS DE “EL AYUNTAMIENTO” PARA EXIGIR EL PAGO DE LAS CANTIDADES NO CUBIERTAS DE LA INDEMNIZACIÓN QUE A SU JUICIO CORRESPONDA, UNA VEZ QUE SE HAGAN EFECTIVAS LAS GARANTÍAS CONSTITUIDAS.

DÉCIMA SÉPTIMA: RESPONSABILIDAD DEL CONTRATISTA.- “EL CONTRATISTA” SE OBLIGA A QUE TODOS LOS MATERIALES Y EQUIPO QUE SE UTILICEN EN LOS TRABAJOS OBJETO DE LA OBRA MOTIVO DEL PRESENTE CONTRATO, CUMPLAN CON LAS NORMAS DE CALIDAD ESTABLECIDAS EN LAS ESPECIFICACIONES. ASÍ COMO A RECONOCER A SU CUENTA Y RIESGO DE LOS DEFECTOS Y VICIOS OCULTOS DE LA MISMA Y DE LOS DAÑOS Y PERJUICIOS QUE POR INOBSERVANCIA DE INSTRUCCIONES, VIOLACIÓN DE LEYES Y REGLAMENTOS APLICABLES, UTILIZACIÓN



H. AYUNTAMIENTO CONSTITUCIONAL DE COQUIMATLÁN, COL.

CONTRATO DE LA DIRECCIÓN GENERAL DE PLANEACIÓN Y OBRAS PÚBLICAS

H.COQ.-PDR- CONTRATO-E3/2018

DE MATERIALES DEFECTUOSOS, APLICACIÓN DE PROCEDIMIENTOS CONSTRUCTIVOS INCORRECTOS O NEGLIGENCIA DE SU PARTE SE LLEGUEN A CAUSAR A “EL AYUNTAMIENTO” O A TERCERAS PERSONAS.

LOS RIESGOS Y LA CONSERVACIÓN DE LAS OBRAS HASTA EL MOMENTO DE SU ENTREGA SERÁN A CARGO DE “EL CONTRATISTA”. CUANDO APARECIEREN DEFECTOS O VICIOS EN LA OBRA DENTRO DEL AÑO SIGUIENTE A LA FECHA DE RECEPCIÓN DE LA MISMA POR “EL AYUNTAMIENTO”, ÉSTA ORDENARÁ SU REPARACIÓN O REPOSICIÓN

INMEDIATA, QUE HARÁ POR SU CUENTA “EL CONTRATISTA”. SI NO ATENDIERA LOS REQUERIMIENTOS DE “EL AYUNTAMIENTO”, ÉSTA PODRÁ ENCOMENDAR A UN TERCERO O HACER DIRECTAMENTE LA REPARACIÓN O REPOSICIÓN DE LO QUE SE TRATE, CON CARGO A “EL CONTRATISTA”, Y EN SU CASO, SE PROCEDERÁ A HACER EFECTIVA LA GARANTÍA DE VICIOS OCULTOS OTORGADA.

“EL CONTRATISTA” ESTÁ OBLIGADO A PRESENTAR A LA TERMINACIÓN DE LA OBRA CONTRATADA, LOS PLANOS ACTUALIZADOS DE LA MISMA INCLUYENDO LAS INSTALACIONES. ESTA ACTUALIZACIÓN DEBERÁ LLEVARSE CONFORME AL TRANSCURSO DE LA OBRA Y BAJO LA SUPERVISIÓN DE “EL AYUNTAMIENTO” QUIEN FIRMARÁ POR APROBACIÓN EN LOS MENCIONADOS PLANOS. ASIMISMO, DEBERÁ ENTREGAR EL ARCHIVO DIGITALIZADO DE TODOS LOS DOCUMENTOS GENERADOS POR LA OBRA (OFICIOS, ESTIMACIONES, FOTOGRAFÍAS, ETC.)

DÉCIMA OCTAVA: REPRESENTACIÓN DEL CONTRATISTA. - “EL CONTRATISTA” SE OBLIGA A ESTABLECER ANTICIPADAMENTE A LA INICIACIÓN DE LOS TRABAJOS, EN EL SITIO DE REALIZACIÓN DE LOS MISMOS, UN REPRESENTANTE QUE FUNGIRÁ COMO SUPERINTENDENTE DE CONSTRUCCIÓN EL CUAL DEBERÁ TENER PODER AMPLIO Y SUFICIENTE PARA TOMAR DECISIONES EN TODO LO RELACIONADO AL CUMPLIMIENTO DE ESTE CONTRATO, “EL AYUNTAMIENTO” SE RESERVA EL DERECHO DE SU ACEPTACIÓN, EL CUAL PODRÁ EJERCER EN CUALQUIER MOMENTO.

DÉCIMA NOVENA: RELACIONES LABORALES.- “EL CONTRATISTA” COMO EMPRESARIO Y PATRÓN DEL PERSONAL QUE OCUPA CON MOTIVO DE LOS TRABAJOS MATERIALES DE ESTE CONTRATO, SERÁ EL ÚNICO RESPONSABLE DE LAS OBLIGACIONES DERIVADAS DE LAS DISPOSICIONES LEGALES Y DEMÁS ORDENAMIENTOS EN MATERIA DE TRABAJO Y DE SEGURIDAD SOCIAL. “EL CONTRATISTA” CONVIENE POR LO MISMO DE RESPONDER DE TODAS LAS RECLAMACIONES QUE SUS TRABAJADORES PRESENTEN EN SU CONTRA O EN CONTRA DE “EL AYUNTAMIENTO”, EN RELACIÓN CON LOS TRABAJOS OBJETO DEL CONTRATO.

VIGÉSIMA: SUBCONTRATACIÓN: “EL CONTRATISTA” SE OBLIGA A NO CEDER EN FORMA PARCIAL O TOTAL A TERCERAS PERSONAS FÍSICAS Y MORALES SUS DERECHOS Y OBLIGACIONES DERIVADOS DE ESTE CONTRATO, ASÍ COMO LOS DERECHOS DE COBRO SOBRE LOS BIENES O TRABAJOS EJECUTADOS QUE AMPARA ESTE CONTRATO SIN PREVIA APROBACIÓN EXPRESA DE “EL AYUNTAMIENTO”, PERO



H. AYUNTAMIENTO CONSTITUCIONAL DE COQUIMATLÁN, COL.

CONTRATO DE LA DIRECCIÓN GENERAL DE PLANEACIÓN
Y OBRAS PÚBLICAS

H.COQ.-PDR- CONTRATO-E3/2018

PODRÁ SUBCONTRATAR PARTE DE LA OBRA SIN QUE ELLO IMPLIQUE QUE EL SUBCONTRATISTA SE SUBROGUE NINGUNO DE LOS DERECHOS DEL PRIMERO, AÚN EN EL CASO DE SUBCONTRATAR “EL CONTRATISTA” SEGUIRÁ SIENDO EL ÚNICO RESPONSABLE ANTE “EL AYUNTAMIENTO” POR LA EJECUCIÓN DE LA OBRA Y EL CUMPLIMIENTO DE ESTE CONTRATO.

PARA QUE” EL **CONTRATISTA**” PUEDA SUBCONTRATAR PARTE DE LA OBRA SERÁ NECESARIO QUE SATISFAGA LOS SIGUIENTES REQUISITOS:

- a) SOLICITAR POR ESCRITO LA AUTORIZACIÓN PREVIA DE “EL AYUNTAMIENTO” EXPONIENDO LOS MOTIVOS QUE TIENE PARA PEDIR LA SUBCONTRATACIÓN;
- b) “EL AYUNTAMIENTO” OTORGARÁ SU AUTORIZACIÓN CUANDO A SU JUICIO EL SUBCONTRATISTA TENGA LA MISMA EXPERIENCIA, CAPACIDAD TÉCNICA, ECONÓMICA Y MORAL DE “EL CONTRATISTA”; Y,
- c) QUE EXISTA INSCRIPCIÓN PREVIA DEL SUBCONTRATISTA EN EL PADRÓN DE CONTRATISTAS Y PROYECTISTAS DE “EL AYUNTAMIENTO”.

VIGÉSIMA PRIMERA: PENAS CONVENCIONALES POR INCUMPLIMIENTO DEL PROGRAMA. - SE APLICARÁN PENAS CONVENCIONALES POR ATRASOS EN EL CUMPLIMIENTO DE LAS FECHAS ESTABLECIDAS EN EL PROGRAMA GENERAL DE EJECUCIÓN DE LOS TRABAJOS, ASÍ COMO POR EL ATRASO EN EL CUMPLIMIENTO EN LA FECHA DE TERMINACIÓN DE LOS TRABAJOS PACTADA EN EL CONTRATO. LO ANTERIOR, SIN PERJUICIO DE QUE “EL AYUNTAMIENTO” OPTE POR LA RESCISIÓN DEL CONTRATO.

LAS PENAS SERÁN DE 2% (DOS POR CIENTO) DEL IMPORTE DE LOS TRABAJOS QUE NO SE HAYAN EJECUTADO O PRESTADO OPORTUNAMENTE CONFORME AL PROGRAMA DE EJECUCIÓN GENERAL DE LOS TRABAJOS Y SE APLICARÁN CONSIDERANDO LOS AJUSTES DE COSTOS, SIN APLICAR EL IMPUESTO AL VALOR AGREGADO, CONSIDERANDO PARA EL CÁLCULO DE LAS MISMAS, EL AVANCE EN LA EJECUCIÓN DE LOS TRABAJOS CONFORME A LA FECHA DE CORTE PARA EL PAGO DE ESTIMACIONES PACTADA EN EL CONTRATO.

LAS PENAS CONVENCIONALES ÚNICAMENTE PROCEDERÁN CUANDO OCURRAN CAUSAS IMPUTABLES A “EL CONTRATISTA”; LA DETERMINACIÓN DEL ATRASO SE REALIZARÁ CON BASE EN LAS FECHAS PARCIALES O DE TERMINACIÓN, FIJADAS EN EL PROGRAMA DE EJECUCIÓN GENERAL DE LOS TRABAJOS CONVENIDO. NO DARÁ LUGAR A LA APLICACIÓN DE PENAS CONVENCIONALES, EL PERIODO EN EL CUAL SE PRESENTE UN CASO FORTUITO O FUERZA MAYOR DURANTE LA EJECUCIÓN DE TRABAJOS.

LAS PENAS SE ESTABLECEN ATENDIENDO A LAS CARACTERÍSTICAS, COMPLEJIDAD Y MAGNITUD DE LOS TRABAJOS A CONTRATAR, TIPO DE CONTRATO, GRADOS DE AVANCE Y POSIBILIDAD DE ESTABLECER FECHAS DE CUMPLIMIENTO PARCIAL DE LOS TRABAJOS.

DURANTE LA VIGENCIA DEL PROGRAMA DE EJECUCIÓN GENERAL DE LOS TRABAJOS, LAS PENAS CONVENCIONALES SE APLICARÁN MEDIANTE RETENCIONES

ESTE PROGRAMA ES DE CARÁCTER PÚBLICO, NO ES PATROCINADO NI PROMOVIDO POR PARTIDO POLÍTICO ALGUNO Y SUS RECURSOS PROVIENEN DE LOS IMPUESTOS QUE PAGAN TODOS LOS CONTRIBUYENTES. ESTÁ PROHIBIDO EL USO DE ESTE PROGRAMA PARA FINES POLÍTICOS, ELECTORALES, DE LUCRO Y OTROS DISTINTOS A LOS ESTABLECIDOS. QUIEN HAGA USO INDEBIDO DE LOS RECURSOS DE ESTE PROGRAMA DEBERÁ SER DENUNCIADO Y SANCIONADO DE ACUERDO CON LA LEY APLICABLE Y ANTE LA AUTORIDAD COMPETENTE.



H. AYUNTAMIENTO CONSTITUCIONAL DE COQUIMATLÁN, COL.

CONTRATO DE LA DIRECCIÓN GENERAL DE PLANEACIÓN Y OBRAS PÚBLICAS

H.COQ.-PDR- CONTRATO-E3/2018

ECONÓMICAS A LAS ESTIMACIONES QUE SE ENCUENTREN EN PROCESO EN LA FECHA QUE SE DETERMINE EL ATRASO, MISMAS QUE EL CONTRATISTA PODRÁ RECUPERAR EN LAS SIGUIENTES ESTIMACIONES SI REGULARIZA LOS TIEMPOS DE ATRASO CONFORME AL CITADO PROGRAMA, SALVO

QUE EN EL CONTRATO SE HAYA PACTADO QUE DICHAS PENAS NO SERÁN DEVUELTAS EN CASO DE ATRASO EN EL CUMPLIMIENTO DE LAS FECHAS CRÍTICAS PACTADAS CONFORME AL PROGRAMA DE EJECUCIÓN GENERAL DE LOS TRABAJOS.

LAS RETENCIONES ECONÓMICAS TENDRÁN EL CARÁCTER DE DEFINITIVAS, SI A LA FECHA PACTADA DE TERMINACIÓN DE LOS TRABAJOS, ÉSTOS NO HAN SIDO CONCLUIDOS.

DE EXISTIR RETENCIONES DEFINITIVAS A LA FECHA DE TERMINACIÓN DE LOS TRABAJOS PACTADA EN EL CONTRATO Y QUEDARAN TRABAJOS PENDIENTES DE EJECUTAR, ÉSTAS SEGUIRÁN EN PODER DE "EL AYUNTAMIENTO" LA CANTIDAD DETERMINADA POR CONCEPTO DE PENAS CONVENCIONALES QUE SE CUANTIFIQUE A PARTIR DE LA FECHA DE TERMINACIÓN DEL PLAZO, SE HARÁ EFECTIVA CONTRA EL IMPORTE DE LAS RETENCIONES DEFINITIVAS QUE HAYA APLICADO "EL AYUNTAMIENTO".

DE RESULTAR SALDO A FAVOR DE "EL CONTRATISTA" POR CONCEPTO DE RETENCIONES UNA VEZ CONCLUIDA LA TOTALIDAD DE LOS TRABAJOS Y DETERMINADAS LAS PENAS CONVENCIONALES, PROCEDERÁ SU DEVOLUCIÓN DE ÉSTE.

CUANDO "EL AYUNTAMIENTO" REINTEGRE A "EL CONTRATISTA" ALGÚN MONTO RETENIDO, NO SE GENERARÁ GASTO FINANCIERO ALGUNO.

EL PAGO DE LAS PENAS CONVENCIONALES SEÑALADAS EN LA PRESENTE CLÁUSULA NO PODRÁN SER SUPERIORES EN SU CONJUNTO AL MONTO DE LA GARANTÍA DE CUMPLIMIENTO (DIEZ POR CIENTO), CUANDO ESTE LÍMITE SEA REBASADO "EL AYUNTAMIENTO" PROCEDERÁ A LA RESCISIÓN DEL CONTRATO EN LOS TÉRMINOS DE LA SIGUIENTE CLÁUSULA.

VIGÉSIMA SEGUNDA: SUSPENSIÓN TEMPORAL DEL CONTRATO. -DE CONFORMIDAD CON LOS ARTÍCULOS 60 Y 62 DE "LA LEY", "EL AYUNTAMIENTO" PODRÁ SUSPENDER TEMPORALMENTE TODO O EN PARTE LA OBRA CONTRATADA EN CUALQUIER MOMENTO POR CAUSAS JUSTIFICADAS O POR LAS RAZONES DE INTERÉS GENERAL, SIN QUE ELLO IMPLIQUE SU TERMINACIÓN DEFINITIVA.

EL PRESENTE CONTRATO PODRÁ CONTINUAR SURTIENDO TODOS LOS EFECTOS LEGALES UNA VEZ QUE HAYAN DESAPARECIDO LAS CAUSAS QUE MOTIVARON DICHA SUSPENSIÓN.

VIGÉSIMA TERCERA: RESCISIÓN ADMINISTRATIVA DEL CONTRATO.- "EL AYUNTAMIENTO" PODRÁ EN CUALQUIER MOMENTO RESCINDIR ADMINISTRATIVAMENTE ESTE CONTRATO EN CASO DE INCUMPLIMIENTO DE LAS



H. AYUNTAMIENTO CONSTITUCIONAL DE COQUIMATLÁN, COL.

CONTRATO DE LA DIRECCIÓN GENERAL DE PLANEACIÓN
Y OBRAS PÚBLICAS

H.COQ.-PDR- CONTRATO-E3/2018

OBLIGACIONES A CARGO DE "EL CONTRATISTA" DE CONFORMIDAD CON EL ARTÍCULO 61 DE "LA LEY".

LA CONTROVERSIA A LAS DISPOSICIONES, LINEAMIENTOS, BASES, PROCEDIMIENTOS Y REQUISITOS QUE ESTABLECE "LA LEY" Y DEMÁS DISPOSICIONES ADMINISTRATIVAS SOBRE LA MATERIA; ASÍ COMO EL INCUMPLIMIENTO DE CUALQUIERA DE LAS OBLIGACIONES DE "EL CONTRATISTA" QUE SE ESTIPULAN EN EL PRESENTE CONTRATO Y SUS ANEXOS DE DERECHO A SU RESCISIÓN, ADEMÁS DE QUE SE LE APLIQUEN AL CONTRATISTA LAS PENAS CONVENCIONALES, CONFORME A LO ESTABLECIDO POR ESTE CONTRATO, Y QUE SE HAGA EFECTIVA LA GARANTÍA OTORGADA PARA EL CUMPLIMIENTO DEL MISMO.

CUANDO "EL AYUNTAMIENTO" HAYA DETERMINADO JUSTIFICADAMENTE LA RESCISIÓN ADMINISTRATIVA DEL CONTRATO, LA DECISIÓN CORRESPONDIENTE SE COMUNICARÁ POR ESCRITO A "EL CONTRATISTA" DENTRO DE LOS 10 (DIEZ) DÍAS HÁBILES SIGUIENTES A LA FECHA EN QUE SE EMITA LA RESPECTIVA RESOLUCIÓN EXPONRIENDO LAS RAZONES QUE AL EFECTO SE TUVIEREN PARA QUE ÉSTE, DENTRO DEL TÉRMINO DE 15 (QUINCE) DÍAS HÁBILES A LA FECHA EN QUE RECIBA LA NOTIFICACIÓN DE RESCISIÓN, MANIFIESTE LO QUE A SU DERECHO CONVenga EN CUYO CASO "EL AYUNTAMIENTO" RESOLVERÁ LO PROCEDENTE, DENTRO DEL PLAZO DE 15 (QUINCE) DÍAS HÁBILES A LA FECHA EN QUE HUBIERE RECIBIDO EL ESCRITO DE CONTESTACIÓN DEL "EL CONTRATISTA".

VIGÉSIMA CUARTA: TERMINACIÓN ANTICIPADA DEL CONTRATO.-"EL AYUNTAMIENTO" Y "EL CONTRATISTA" PODRÁN DAR POR TERMINADO ANTICIPADAMENTE EL CONTRATO POR RAZONES DE INTERÉS GENERAL; EXISTAN CAUSAS JUSTIFICADAS QUE LE IMPIDAN LA CONTINUACIÓN DE LOS TRABAJOS, Y SE DEMUESTRE QUE DE CONTINUAR CON LAS OBLIGACIONES PACTADAS SE OCASIONARÍA UN DAÑO O PERJUICIO GRAVE AL ESTADO; NO SEA POSIBLE DETERMINAR LA TEMPORALIDAD DE LA SUSPENSIÓN DE LOS TRABAJOS O POR CASO FORTUITO O POR FUERZA MAYOR SEGÚN CORRESPONDA, DE ACUERDO CON EL ARTÍCULO 60 ÚLTIMO PÁRRAFO Y EL ARTÍCULO 62 DE "LA LEY".

VIGÉSIMA QUINTA: SOMETIMIENTO A LA LEY.- LAS PARTES SE OBLIGAN A SUJETARSE EstrictAMENTE PARA LA EJECUCIÓN DE LA OBRA, OBJETO DE ESTE CONTRATO A TODAS Y CADA UNA DE LAS CLÁUSULAS QUE LO INTEGRAN, ASÍ COMO A LOS TÉRMINOS, LINEAMIENTOS, PROCEDIMIENTOS Y REQUISITOS QUE ESTABLECEN "LA LEY" Y DEMÁS NORMAS Y DISPOSICIONES ADMINISTRATIVAS QUE LE SEAN APLICABLES.

VIGÉSIMA SEXTA: INTERVENCIÓN.- "EL AYUNTAMIENTO", TENDRÁN EN ESTE CONTRATO LA INTERVENCIÓN QUE LE SEÑALAN LAS LEYES Y DEMÁS DISPOSICIONES APLICABLES.

VIGÉSIMA SÉPTIMA: JURISDICCIÓN Y COMPETENCIA. - PARA LA INTERPRETACIÓN Y CUMPLIMIENTO DE ESTE CONTRATO, ASÍ COMO PARA TODO AQUELLO QUE NO ESTÉ EXPRESAMENTE ESTIPULADO EN EL MISMO, LAS PARTES SE SOMETEN A LA JURISDICCIÓN Y COMPETENCIA DE LOS TRIBUNALES Y A LAS DISPOSICIONES LEGALES APLICABLES EN EL ESTADO DE COLIMA, POR LO TANTO "EL CONTRATISTA"

ESTE PROGRAMA ES DE CARÁCTER PÚBLICO. NO ES PATROCINADO NI PROMOVIDO POR PARTIDO POLÍTICO ALGUNO Y SUS RECURSOS PROVIENEN DE LOS IMPUESTOS QUE PAGAN TODOS LOS CONTRIBUYENTES. ESTÁ PROHIBIDO EL USO DE ESTE PROGRAMA PARA FINES POLÍTICOS, ELECTORALES, DE LUCRO Y OTROS DISTINTOS A LOS ESTABLECIDOS. QUIEN HAGA USO INDEBIDO DE LOS RECURSOS DE ESTE PROGRAMA DEBERÁ SER DENUNCIADO Y SANCIONADO DE ACUERDO CON LA LEY APLICABLE Y ANTE LA AUTORIDAD COMPETENTE.



H. AYUNTAMIENTO CONSTITUCIONAL DE COQUIMATLÁN, COL.

CONTRATO DE LA DIRECCIÓN GENERAL DE PLANEACIÓN Y OBRAS PÚBLICAS

H.COQ.-PDR- CONTRATO-E3/2018

RENUNCIA AL FUERO QUE PUDIERA CORRESPONDERLE POR RAZÓN DE SU DOMICILIO, PRESENTE, FUTURO O POR CUALQUIER OTRA CAUSA.

VIGÉSIMA OCTAVA: OBLIGACIONES DE BENEFICIO SOCIAL DE “EL CONTRATISTA”. - EL CONTRATISTA SE OBLIGA A LO SIGUIENTE:

I.- A COADYUVAR EN LA EXTINCIÓN DE INCENDIOS EN LOS BOSQUES COMPENDIDOS EN LAS ZONAS EN QUE SE EJECUTEN LAS OBRAS OBJETO DE ESTE CONTRATO, PARA LO CUAL DEBERÁ PROVEER AL PERSONAL A SUS ÓRDENES DEL EQUIPO PROPIO PARA SU FIN. IGUALMENTE “EL CONTRATISTA” SE OBLIGA A DAR AVISO A LA OFICINA FORESTAL MÁS CERCANA, DE LA EXISTENCIA DE INCENDIOS EN LOS BOSQUES, DE SU LOCALIZACIÓN Y MAGNITUD.

II.- A COMUNICAR A LA SECRETARÍA DE SALUD Y BIENESTAR SOCIAL, LA APARICIÓN DE CUALQUIER BROTE EPIDÉMICO EN LA ZONA DE LAS OBRAS OBJETO DE ESTE CONTRATO Y DE COADYUVAR DE INMEDIATO A COMBATIRLO CON LOS MEDIOS DE QUE DISPONGA.

III.- CUANDO POR CAUSAS NATURALES, TALES COMO SISMOS, CICLONES, CRECIMIENTO DE RÍOS, SE DECLARE ESTADO DE DESASTRE EN ALGÚN LUGAR DEL MUNICIPIO, “EL CONTRATISTA” SE OBLIGA A COLABORAR EN LA REALIZACIÓN DE LOS TRABAJOS URGENTES PARA EL RESTABLECIMIENTO DE LAS CONDICIONES NORMALES PRESTANDO PARA ELLO SU MAQUINARIA CON OPERADOR Y COMBUSTIBLE POR UN LAPSO DE 24 HORAS, A PARTIR DE QUE SEA SOLICITADO POR “EL AYUNTAMIENTO”. VENCIDO EL PLAZO MENCIONADO SE ATENDERÁ A LO QUE SE CONVENGA.

IV.- QUE LA MANO DE OBRA CONTRADA SEA ORIGINARIA EN LO POSIBLE DE LA LOCALIDAD DONDE SE EJECUTAN LOS TRABAJOS

V.- EL CONTRATISTA ACEPTA QUE A LAS ESTIMACIONES QUE SE LE CUBRAN SE HAGAN LAS SIGUIENTES DEDUCCIONES:

A.- EL 0.5% AL MILLAR (CERO PUNTO CINCO POR CIENTO) DEL IMPORTE DE CADA ESTIMACIÓN, PARA CUMPLIR CON EL ARTÍCULO 191 DE LA LEY FEDERAL DE DERECHOS EN VIGOR, POR CONCEPTOS DE DERECHOS DE INSPECCIÓN, CONTROL Y VIGILANCIA DE LA SECRETARÍA DE LA FUNCIÓN PÚBLICA.

B.- EL 0.5% AL MILLAR (CERO PUNTO CINCO POR CIENTO) PARA CONSTRUCCIÓN Y MANTENIMIENTO DE ÁREAS RECREATIVAS DEL MUNICIPIO. (ART. 70 LEY DE HACIENDA PARA EL MUNICIPIO DE COQUIMATLÁN, COL.).

VIGÉSIMA NOVENA: NACIONALIDAD DEL CONTRATISTA. - “EL CONTRATISTA” DECLARA SER MEXICANO Y CONVIENE, CUANDO LLEGASE A CAMBIAR SU NACIONALIDAD, EN SEGUIRSE CONSIDERANDO COMO MEXICANO POR CUANTO A ESTE CONTRATO SE REFIERE Y A NO INVOCAR LA PROTECCIÓN DE NINGÚN GOBIERNO EXTRANJERO, BAJO PENA DE PERDER EN BENEFICIO DE LA NACIÓN MEXICANA LOS DERECHOS DERIVADOS DE ESTE CONTRATO.



H. AYUNTAMIENTO CONSTITUCIONAL DE COQUIMATLÁN, COL.

**CONTRATO DE LA DIRECCIÓN GENERAL DE PLANEACIÓN
Y OBRAS PÚBLICAS**

H.COQ.-PDR- CONTRATO-E3/2018

EL PRESENTE CONTRATO QUE FUE LEÍDO Y ENTERADO DE SU CONTENIDO Y ALCANCE LEGAL, FIRMAN DE CONFORMIDAD LAS PARTES QUE INTERVIENEN EN EL MISMO, EN EL MUNICIPIO DE COQUIMATLÁN, COLIMA, EL 28 DE MAYO DE 2018.

POR EL H. AYUNTAMIENTO CONSTITUCIONAL DE COQUIMATLÁN, COL.

Esteban Avalos Vazquez

ING. ESTEBAN AVALOS VAZQUEZ
PRESIDENTE MUNICIPAL

Sofia Lopez S.

C. SOFIA CANDELARIA LÓPEZ SAUCEDO
SÍNDICO MUNICIPAL

Maria Fernanda Sanchez Rosales

ARQ. MARIA FERNANDA SÁNCHEZ ROSALES
ENCARGADA DE PLANEACIÓN,
OBRAS PÚBLICAS CATASTRO,
ECOLOGÍA Y DESARROLLO MUNICIPAL

POR EL CONTRATISTA

Jaime Morfin Robles

C. JAIME MORFIN ROBLES
REPRESENTANTE LEGAL

TESTIGOS

Blanca Alejandra Lopez Ponce

ARQ. BLANCA ALEJANDRA LÓPEZ PONCE
OBRAS PÚBLICAS

Nestor Ivan Ramirez Mendoza

ARQ. NESTOR IVAN RAMIREZ MENDOZA
OBRAS PÚBLICAS

ELABORO

Yolanda Jimenez Vidrio

LIC. YOLANDA JIMÉNEZ VIDRIO
AUXILIAR ADMINISTRATIVO DE PLANEACIÓN

ESTE PROGRAMA ES DE CARÁCTER PÚBLICO, NO ES PATROCINADO NI PROMOVIDO POR PARTIDO POLÍTICO ALGUNO Y SUS RECURSOS PROVIENEN DE LOS IMPUESTOS QUE PAGAN TODOS LOS CONTRIBUYENTES. ESTÁ PROHIBIDO EL USO DE ESTE PROGRAMA PARA FINES POLÍTICOS, ELECTORALES, DE LUCRO Y OTROS DISTINTOS A LOS ESTABLECIDOS. QUIEN HAGA USO INDEBIDO DE LOS RECURSOS DE ESTE PROGRAMA DEBERÁ SER DENUNCIADO Y SANCIONADO DE ACUERDO CON LA LEY APLICABLE Y ANTE LA AUTORIDAD COMPETENTE.

H. AYUNTAMIENTO DE COQUIMATLAN, COLIMA.

ADMINISTRACIÓN 2015-2018

DIRECCIÓN GENERAL DE PLANEACIÓN, OBRAS PÚBLICAS,
CATASTRO, ECOLOGIA Y DESARROLLO URBANO



ASUNTO: Designación Del
Residente De Obra.

Ing. Jaime Morfín Robles
CONTRATISTA
P R E S E N T E.

Por medio de la presente, me es grato saludarle, con relación al No. De Contrato **H.COQ-PDR-CONTRATO-E3/2018** referente a la Obra: "**Rehabilitación y equipamiento de parque en la localidad del Algodonal del municipio de Coquimatlán**", "**Rehabilitación y equipamiento de parque en la localidad del Agua Zarca del municipio de Coquimatlán**", "**Rehabilitación y equipamiento de parque en la localidad de la Sidra del municipio de Coquimatlán**", "**Rehabilitación y equipamiento de parque en la localidad de la Esperanza del municipio de Coquimatlán**", se les comunica que con fecha del día 28 de Mayo del año 2018, ha sido designado el **Residente de Obra** a la **Arq. María Fernanda Sánchez Rosales**.

Lo anterior con apego y fundamento al artículo 53 de la Ley de Obras Públicas y Servicios Relacionados con las mismas.

ATENTAMENTE

Coquimatlán, Col., 29 de Mayo de 2018

Arq. María Fernanda Sánchez Rosales
Directora General de Planeación y Obras Públicas del
H. Ayuntamiento de Coquimatlán, Col.

C.C.P. Para Archivo

Presidencia Municipal

Reforma S/N y Jesús Alcaraz, Coquimatlán, Col. Tel: 32-30-333 32-30-748, C. Postal 28400.



IV.4 CONVENIO MODIFICATORIO (ART. 59 LOPSRM)

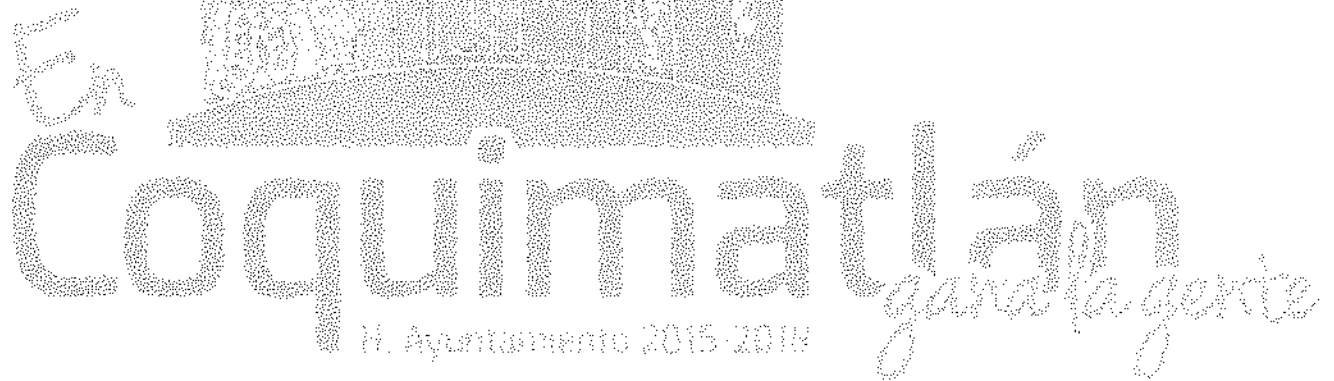

"2017, CENTENARIO DE LA CONSTITUCIÓN POLITICA DE LOS ESTADOS UNIDOS MEXICANOS Y DE LA CONSTITUCIÓN POLITICA DEL ESTADO LIBRE Y SOBERANO DE COLIMA"

Presidencia Municipal

Reforma S/N y Jesús Alcaraz, Coquimatlán, Col. Tel: 32-30-333 32-30-748, C. Postal 28400.



H. AYUNTAMIENTO DE COQUIMATLAN, COLIMA.

ADMINISTRACIÓN 2015-2018

DIRECCIÓN GENERAL DE PLANEACIÓN, OBRAS PÚBLICAS, CATASTRO, ECOLOGIA Y DESARROLLO URBANO

CONVENIO ADICIONAL POR MONTO

CONVENIO ADICIONAL AL CONTRATO DE OBRA PÚBLICA NO. **H.COQ.-PDR-CONTRATO-E3/2018-CA**, A BASE DE PRECIOS UNITARIOS Y TIEMPO DETERMINADO QUE CELEBRAN POR UNA PARTE EL H. AYUNTAMIENTO CONSTITUCIONAL DE COQUIMATLÁN, COL., A QUIEN SE LE DENOMINARA "**LA DEPENDENCIA**", REPRESENTADA POR EL **C. ORLANDO LINO CASTELLANOS** EN CARÁCTER DE PRESIDENTE MUNICIPAL DE COQUIMATLÁN, Y EL **FERNANDO RAMÍREZ FUENTES** EN SU CARÁCTER DE DIRECTOR DE OBRAS PÚBLICAS Y PLANEACIÓN RESPECTIVAMENTE. Y POR LA OTRA PARTE EL **JAIME MORFÍN ROBLES** REPRESENTANTE LEGAL DE LA EMPRESA **ING. JAIME MORFÍN ROBLES**

, SEGÚN CONSTA EN LA DOCUMENTACIÓN PRESENTADA, A QUIEN EN LO SUCESIVO SE LE DENOMINARA "**EL CONTRATISTA**", EL CUAL CONSIGNA AL TENOR DE LAS SIGUIENTES DECLARACIONES Y CLÁUSULAS:

DECLARACIONES.

LAS PARTES DECLARAN QUE:

- I. CON FECHA **24 DE AGOSTO DE 2018** "LA DEPENDENCIA" CELEBRA EL CONVENIO ANTES MENCIONADO EN EL CUAL "EL CONTRATISTA" SE OBLIGA A REALIZAR LOS TRABAJOS DESCRITOS EN LAS CLAUSULAS PRIMERA CONSISTENTE EN "**REHABILITACIÓN Y EQUIPAMIENTO DE PARQUE EN LA LOCALIDAD DEL ALGODONAL DEL MUNICIPIO DE COQUIMATLÁN**", "**REHABILITACIÓN Y EQUIPAMIENTO DE PARQUE EN LA LOCALIDAD DEL AGUA ZARCA DEL MUNICIPIO DE COQUIMATLÁN**", "**REHABILITACIÓN Y EQUIPAMIENTO DE PARQUE EN LA LOCALIDAD DE LA SIDRA DEL MUNICIPIO DE COQUIMATLÁN**", "**REHABILITACIÓN Y EQUIPAMIENTO DE PARQUE EN LA LOCALIDAD DE LA ESPERANZA DEL MUNICIPIO DE COQUIMATLÁN**" AL CONVENIO MODIFICATORIO DEL CONTRATO NO. **H.COQ.-PDR-CONTRATO-E3/2018**, ES EN RAZÓN DE LA NECESIDAD DE EJECUTAR VOLÚMENES DE OBRA NO CONSIDERADOS INICIALMENTE EN EL CONTRATO Y EN EL PROGRAMA DE OBRA, PERO QUE SON NECESARIOS PARA EL ADECUADO FUNCIONAMIENTO Y OPERACIÓN DE LA OBRA. DEL ANÁLISIS DE LOS CONCEPTOS A EJECUTAR SE REQUIERE REPROGRAMAR EN MONTO DE **\$139,594.89 (CIENTO TREINTA Y NUEVE MIL QUINIENTOS NOVENTA Y CUATRO PESOS 89/100 M.N.)** ADICIONAL A LO YA CONTRATADO.
- II. EL CONTRATISTA ALUDIDO ESTA REGULADO POR LA LEY DE OBRA PUBLICA FEDERAL Y SEÑALA QUE "**LA DEPENDENCIA**", PODRA MODIFICAR POR UNICA OCASIÓN DICHO CONTRATO, ESTIPULANDO EL PRECEPTO DE QUE SI TAL MODIFICACION NO REBASA EL 30% DEL TIEMPO DEL CONTRATO O EL PLAZO O NO IMPLICA VARIACIONES SUSTANCIALES AL PROYECTO ORIGINAL, PROCEDERA A CELEBRAR EL CONVENIO CON "**EL CONTRATISTA**".
- III. LAS PARTES RECONOCEN COMO SUYO EL CONTENIDO DEL CONTRATO QUE SE APLICA Y RATIFICAN LAS DECLARACIONES EN EL CONTENIDO DE DICHO VONVENIO.
- IV. "**EL CONTRATISTA**"
"**LA DEPENDENCIA**" DECLARAN QUE:
 - I. A LA FECHA SE HA DETERMINADO LA NECESIDAD DE AMPLIAR POR LOS VOLÚMENES EXCEDENTES DURANTE EL TRANSCURSO DE LA OBRA Y QUE NO ESTABAN CONSIDERADOS EN EL CONTRATO, ESTO SIN REBASAR EL MONTO AUTORIZADO.

"EL CONTRATISTA" DECLARAN QUE:

- I. QUE CONOCE EL ALCANCE DE LAS MODIFICACIONES MATERIA DE ESTE CONVENIO, TIENE CAPACIDAD JURIDICA Y DISPONE DE LA ORGANIZACIÓN Y LOS ELEMENTOS SUFICIENTES PARA CUMPLIR CON ELLAS.

Presidencia Municipal

Reforma S/N y Jesús Alcaraz, Coquimatlán, Col. Tel: 32-30-333 32-30-748, C. Postal 28400.



H. AYUNTAMIENTO DE COQUIMATLAN, COLIMA.

ADMINISTRACIÓN 2015-2018

DIRECCIÓN GENERAL DE PLANEACIÓN, OBRAS PÚBLICAS, CATASTRO, ECOLOGIA Y DESARROLLO URBANO

DECLARADO LO ANTERIOR, AMBAS PARTES SE SOMENTE AL CONTENIDO DE LAS SIGUIENTES:

- PRIMERO.** SE AUMENTA **\$120,340.42 (CIENTO VEINTE MIL TRECIENTOS CUARENTA PESOS 42/100 M.N.)** AL MONTO ORIGINAL DEL CONTRATO.
- SEGUNDO.** OBJETO DEL CONVENIO: CUMPLIR CON EL CONTRATO SIN AFECTACIONES A EL CONTRATISTA NI A LA DEPENDENCIA.
- TERCERO.** "**EL CONTRATISTA**" SE OBLIGA A TERMINAR LOS TRABAJOS ANTES DEL DÍA 26 DE AGOSTO DE 2018 DE ACUERDO AL PROGRAMA DE EJECUCION INICIAL DE LA OBRA APROBADO POR "LA DEPENDENCIA", Y QUE FIRMADO FORMAN PARTE INTEGRANTE DE ESTE CONVENIO.

HECHO EL PRESENTE CONVENIO, SE FIRMA POR LOS QUE EN EL INTERVIENE EN UN TANTO, EN LA CABECERA DEL MUNICIPIO DE COQUIMATLAN, COL. A LOS 14 DÍAS DEL MES DE AGOSTO DE 2018.

POR LA DEPENDENCIA



LIC. ORLANDO LINO CASTELLANOS
Presidente Municipal



ING. FERNANDO RAMÍREZ FUENTES
Director General de Planeación y Obras Públicas

POR EL CONTRATISTA



ING. JAIME MORFÍN ROBLES
Contratista.

Presidencia Municipal

Reforma S/N y Jesús Alcaraz, Coquimatlán, Col. Tel: 32-30-333 32-30-748, C. Postal 28400.

URBANIZACIONES
Instalaciones Hidráulicas, Sanitarias y Eléctricas.
Machuelos y Empedrados.

OBRAS CIVILES
Edificación de Escuelas, Residencias y Viviendas de
Interés Social.

ING. FERNANDO RAMIREZ FUENTES
DIRECTOR GENERAL DE PLANEACIÓN
Y OBRAS PUBLICAS



ARMERIA, COLIMA 01 DE AGOSTO DEL 2018

ASUNTO: **TERMINO DE OBRA**

Por medio de la presente se informa que con fecha 01 de agosto del presente año en curso, se han finalizado los trabajos en los cuatro jardines que nos fueron autorizado bajo el contrato N°: **H. COQ-PDR-CONTRATO-E3/2018** y convenio con numero: **H.COQ-PDR- CONTRATO-E3/2018-CA** que ampara los trabajos relacionados con la obra **"E3/2018.- REHABILITACIÓN Y EQUIPAMIENTO DE PARQUES EN LA LOCALIDAD DEL ALGODONAL DEL MUNICIPIO DE COQUIMATLAN, REHABILITACIÓN Y EQUIPAMIENTO DE PARQUES EN LA LOCALIDAD DE AGUA ZARCA DEL MUNICIPIO DE COQUIMATLAN, REHABILITACIÓN Y EQUIPAMIENTO DE PARQUES EN LA LOCALIDAD DE LA SIDRA DEL MUNICIPIO DE COQUIMATLAN, REHABILITACIÓN Y EQUIPAMIENTO DE PARQUES EN LA LOCALIDAD DEL LA ESPERANZA DEL MUNICIPIO DE COQUIMATLAN"**.

Sin otro particular y agradeciendo de antemano, le envió un cordial saludo.

ATENTAMENTE



ING. JAIME MORFIN ROBLES
Director General



JAIME MORFIN ROBLES
INGENIERO

Cliente

JAIME MORFIN ROBLES

MORJ700829770

612 - Personas Físicas con Actividades Empresariales y Profesionales

**MUNICIPIO DE COQUIMATLAN,
COLIMA.**

MCC850101LUA

P01 - Por definir

CFDI Version 3.3

Folio fiscal Tipo: Ingreso

6c1938e9-0209-4f19-b677-24e826953a08

Número de serie del CSD

00001000000404570781

Código postal, fecha y hora de emisión

CP: 28300

03/09/2018 09:32:36 AM

Serie y folio sinube

- 701

| Clave SAT | Código | Cantidad | Descripción | Precio unitario | Unidad SAT | Unidad | Importe |
|-----------|--------|----------|--|-----------------|------------|-----------|------------|
| 72151900 | 3.3 04 | 1.0 | H.COQ.-PDR-CONTRATO-E3/2018-CA CORRESPONDIENTE A LA OBRA:E3/2018.- Rehabilitación y equipamiento de parque en la localidad del Algodonal del municipio de Coquimatlán, Rehabilitación y equipamiento de parque en la localidad del Agua Zarca del municipio de Coquimatlán, Rehabilitación y equipamiento de parque en la localidad de la Sidra del municipio de Coquimatlán,Rehabilitación y equipamiento de parque en la localidad de la Esperanza del municipio de Coquimatlán. | \$4,825.08 | E48 | No aplica | \$4,825.08 |

PAGO DE ESTIMACIÓN 5-CA (CONVENIO ADICIONAL) RELATIVO A LA OBRA: (FOLIO 2018-0038-DESGER-006) REHABILITACIÓN Y EQUIPAMIENTO DE PARQUE EN LA LOCALIDAD DE LA SIDRA DEL MUNICIPIO DE COQUIMATLAN, COL.

| Tipo imp | Impuesto | Tipo Factor | Tasa o Cuota | Base | Importe |
|----------|----------|-------------|--------------|------------|----------|
| Traslado | 002 | Tasa | 16.0% | \$4,825.08 | \$772.01 |

| | |
|--------------------------|--------------------|
| IMPORTE DE LA ESTIMACION | \$ 4,825.08 |
| IVA | \$ 772.01 |
| SUBTOTAL | \$ 5,597.09 |

DEDUCCIONES

| | |
|--------------------------------------|----------|
| 5 AL MILLAR INSPECCION DE OBRAS | \$ 24.13 |
| 5 AL MILLAR CONST. MTTO. AREAS RECR. | \$ 24.13 |

Importe con letra:

Subtotal \$4,825.08

CINCO MIL QUINIENTOS CUARENTA Y OCHO PESOS 83/100 M.N.

Amortizacion

\$0.00

IVA 16.0%

\$772.01

A 15 DIAS | 99 - Por definir | PPD - Pago en parcialidades o diferido

TOTAL

\$5,548.83

Sello digital del CFDI:

e/m+PmRTAOUShgv6dmjq5U0nmhcYbVvWeZUzOCnXnVX6odrGLR/u1I9EvgTLPDejSTDJETND/wwKdEHf7fC+NwFgUeL7IXY+63SW/6GmmKNBcMXK08XO/CBAeEUuNm3Tq8McwTaA7mmN1NMT9Eik8GYEg74TX3Tr6nwptbeufC0zJUQfHeYFEevsjsG2oAqUngVzHx3Jv9E7wpCWqxLhJCHpXGVVBZBnUZrdUXvRjmsXhwNpkOVZ+AL0SVlgPTv7hAKyDPkGaAMDhb07qc/pCi0WoxNsCwjbmbU4QwTU1QeOWd6IIU6BnY35t8EHRYsbNs7fy5KXfycLIA0epgMxrQ==

Sello del SAT:

ZLKrNmIlZvJBSAwQgflTHYeyvSD/2wB6t1h9RY/sHRxv6Y4yy0UxjrdUNXg7Yglc8MooADpVd+b2azQCF5pNtLS0M0tcki531xe ddlz+nSugMsY/5d5u89+Ahh8ZNIaG4Jyzd03aSti2BAxBixudoaFxpjcb0JUR1yqb6+u2zxsZVTsIVeGCumQUvh3ersf9d6adaZRmjX1dYhgWzqt1ofWRJlbqPNrQeTIFJpZfQGUTtIXamcgkYiH60d7uX4HoffdlFHpRSzXXmrvSirHnD5wXa1D3Aze4nNvdG4bdjYJ0yH14iGV9s+sRXjJshKWOZiYLUPhYyKjzakqrmc1A==

Cadena original del complemento de certificación digital del SAT:

||1.1|6c1938e9-0209-4f19-b677-24e826953a08|2018-09-03T09:33:42|LSO1306189R5|e/m+PmRTAOUShgv6dmjq5U0nmhcYbVvWeZUzOCnXnVX6odrGLR/u1I9EvgTLPDejSTDJETND/wwKdEHf7fC+NwFgUeL7IXY+63SW/6GmmKNBcMXK08XO/CBAeEUuNm3Tq8McwTaA7mmN1NMT9Eik8GYEg74TX3Tr6nwptbeufC0zJUQfHeYFEevsjsG2oAqUngVzHx3Jv9E7wpCWqxLhJCHpXGVVBZBnUZrdUXvRjmsXhwNpkOVZ+AL0SVlgPTv7hAKyDPkGaAMDhb07qc/pCi0WoxNsCwjbmbU4QwTU1QeOWd6IIU6BnY35t8EHRYsbNs7fy5KXfycLIA0epgMxrQ==|00001000000408254801|

No de Serie de Certificado del SAT:

00001000000408254801

Fecha y hora de certificación:

03/09/2018 09:33:42 AM



Este documento es una representación impresa de un CFDI

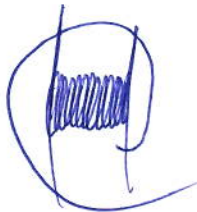

```

<?xml version="1.0" encoding="UTF-8"?>
<cfdi:Comprobante xsi:schemaLocation="http://www.sat.gob.mx/cfd/3 http://www.sat.gob.mx/sitio_internet/cfd/3/cfdv33.xsd http://www.sat.gob.mx/implocal
http://www.sat.gob.mx/sitio_internet/cfd/implocal/implocal.xsd" Version="3.3" Total="5548.83" TipoDeComprobante="I" TipoCambio="1" SubTotal="4825.08"
Sello="e/m+PmRTAOUShgv6dmjq5U0nmhcYbVWZeZUzOCnxnVX6odrGLR/u119EvgtLPDejSTDJETND/wwKdEHf7fC+NwFgUeL7IXY+63SW/6GmmKNF
NoCertificado="00001000000404570781" Moneda="MXN" MetodoPago="PPD" LugarExpedicion="28300" FormaPago="99" Folio="701" Fecha="2018-09-
03T09:32:36" CondicionesDePago="A 15 DIAS"
Certificado="MIIF/zCCA+egAwIBAgIUMDAwMDEwMDAwMDA0MDQ1NzA3ODEwDQYJKoZIhvcNAQELBQAwggGyMTgwNgYDVQQDDC9BLkMuIG
xmlns:xsi="http://www.w3.org/2001/XMLSchema-instance" xmlns:implocal="http://www.sat.gob.mx/implocal" xmlns:cfdi="http://www.sat.gob.mx/cfd/3">
  <cfdi:Emisor Rfc="MORJ700829770" RegimenFiscal="612" Nombre="JAIME MORFIN ROBLES">
  <cfdi:Receptor Rfc="MCC850101UA" Nombre="MUNICIPIO DE COQUIMATLAN, COLIMA." UsoCFDI="P01"/>
  <cfdi:Conceptos>
    <cfdi:Concepto ValorUnitario="4825.08" Unidad="No aplica" NoIdentificacion="3.3 04" Importe="4825.08" Descripcion="H.COQ.-PDR- CONTRATO-
E3/2018-CA CORRESPONDIENTE A LA OBRA: E3/2018.- Rehabilitación y equipamiento de parque en la localidad del Algodonal del municipio de
Coquimatlán, Rehabilitación y equipamiento de parque en la localidad del Agua Zarca del municipio de Coquimatlán, Rehabilitación y
equipamiento de parque en la localidad de la Sidra del municipio de Coquimatlán, Rehabilitación y equipamiento de parque en la localidad de la
Esperanza del municipio de Coquimatlán. PAGO DE ESTIMACIÓN 5-CA (CONVENIO ADICIONAL) RELATIVO A LA OBRA: (FOLIO 2018-
0038-DESGER-006) REHABILITACIÓN Y EQUIPAMIENTO DE PARQUE EN LA LOCALIDAD DE LA SIDRA DEL MUNICIPIO DE
COQUIMATLAN, COL." ClaveUnidad="E48" ClaveProdServ="72151900" Cantidad="1">
      <cfdi:Impuestos>
        <cfdi:Traslados>
          <cfdi:Traslado Importe="772.01" TipoFactor="Tasa" TasaOCuota="0.160000" Impuesto="002" Base="4825.08"/>
        </cfdi:Traslados>
      </cfdi:Impuestos>
    </cfdi:Concepto>
  </cfdi:Conceptos>
  <cfdi:Impuestos TotalImpuestosTrasladados="772.01">
    <cfdi:Traslados>
      <cfdi:Traslado Importe="772.01" TipoFactor="Tasa" TasaOCuota="0.160000" Impuesto="002"/>
    </cfdi:Traslados>
  </cfdi:Impuestos>
  <cfdi:Complemento>
    <implocal:ImpuestosLocales version="1.0" TotaldeTraslados="0.00" TotaldeRetenciones="48.26">
      <implocal:RetencionesLocales Importe="24.13" TasadeRetencion="0.00" ImplocRetenido="5 AL MILLAR INSPECCIÓN DE OBRAS"/>
      <implocal:RetencionesLocales Importe="24.13" TasadeRetencion="0.00" ImplocRetenido="5 AL MILLAR CONST. Y CONSERV AREAS"/>
    </implocal:ImpuestosLocales>
    <tfd:TimbreFiscalDigital xsi:schemaLocation="http://www.sat.gob.mx/TimbreFiscalDigital
http://www.sat.gob.mx/sitio_internet/cfd/TimbreFiscalDigital/TimbreFiscalDigitalv11.xsd" Version="1.1"
xmlns:xsi="http://www.w3.org/2001/XMLSchema-instance" xmlns:tfd="http://www.sat.gob.mx/TimbreFiscalDigital"
SelloSAT="ZLKrNmllZvJBSAwQgfITHYeyvSD/2wB6t1h9RY/sHRxv6Y4yy0UxjrddUNXg7Yglc8MooADpVd+b2azQCF5pNtLS0M0tckl531xet
NoCertificadoSAT="00001000000408254801"
SelloCFD="e/m+PmRTAOUShgv6dmjq5U0nmhcYbVWZeZUzOCnxnVX6odrGLR/u119EvgtLPDejSTDJETND/wwKdEHf7fC+NwFgUeL7IXY+
RfcProvCertif="LSO1306189R5" FechaTimbrado="2018-09-03T09:33:42" UUID="6c1938e9-0209-4f19-b677-24e826953a08"/>
  </cfdi:Complemento>
</cfdi:Comprobante>

```

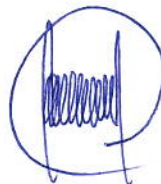



H. AYUNTAMIENTO CONSTITUCIONAL DE COQUIMATLÁN, COLIMA

DIRECCION DE OBRAS PUBLICAS Y DESARROLLO URBANO



RECIBO DE PAGO DE ESTIMACION

| | | | |
|-----------|--|--|---------------------------------|
| OBRA: | E3/2018.- REHABILITACION Y EQUIPAMIENTO DE PARQUE EN LA LOCALIDAD DEL ALGODONAL DEL MUNICIPIO DE COQUIMATLAN, REHABILITACION Y EQUIPAMIENTO DE PARQUE EN LA LOCALIDAD DEL AGUA ZARCA DEL MUNICIPIO DE COQUIMATLAN, REHABILITACION Y EQUIPAMIENTO DE PARQUE EN LA LOCALIDAD DE LA SIDRA DEL MUNICIPIO DE COQUIMATLAN, REHABILITACION Y EQUIPAMIENTO DE PARQUE EN LA LOCALIDAD DE LA ESPERANZA DEL MUNICIPIO DE COQUIMATLAN. | ESTIMACION: | 5-CA(CONVENIO ADICIONAL) |
| | | PERIODO DE EJECUCION DEL CONTRATO DEL 23 DE JULIO AL 31 DE JULIO DE 2018 | |
| CONCURSO: | LO-806004996-E3-2018-CA | IMPORTE DEL CONTRATO SIN IVA | \$ 4,825.08 |
| LUGAR: | COQUIMATLAN, COLIMA | FECHA DEL CONTRATO: | 28 de Mayo de 2018 |

NO. DE CONTRATO: H.COQ-PDR- CONTRATO-E3/2018-CA

ING. JAIME MORFIN ROBLES

MORJ700829770

LUGAR Y FECHA:

COQUIMATLÁN, COL. A 31 DE JULIO DE 2018

BUENO POR :

\$5,548.83

| | | |
|--|--|-------------------|
| RECIBI LA CANTIDAD DE | CIENTO OCHENTA Y CINCO MIL NOVECIENTOS SESENTA Y CINCO PESOS 22/100 M.N. | \$5,548.83 |
| EN PAGO DE LA ESTIMACION QUE SE INDICA POR LOS TRABAJOS EN LA OBRA REFERIDA EN EL PERIODO COMPRENDIDO <u>23 DE JULIO DE 2018</u> AL <u>31 DE JULIO DE 2018</u> | | |
| DE ACUERDO CON LA SIGUIENTE LIQUIDACION: | | |
| IMPORTE DE LA ESTIMACION A PRECIOS UNITARIOS | | \$4,825.08 |
| I.V.A. 16 % | | \$772.01 |
| SUMA | | \$5,597.09 |
| DEDUCCIONES | | |
| AMORTIZACION DE ANTICIPO 30% | | \$0.00 |
| AMORTIZACION I.V.A. DE ANTICIPO 16 % | | \$0.00 |
| SERVICIO DE VIGILANCIA E INSPECCION 0.5 % | | \$24.13 |
| CONSTRUCCIÓN Y MANTENIMIENTO 0.5 % | | \$24.13 |
| SUMA | | \$48.26 |

IMPORTE A PAGAR

\$5,548.83

ING. JAIME MORFIN ROBLES

CONTRATISTA

ARQ. MARIA FERNANDA SANCHEZ ROSALES

SUPERVISOR

ING. FERNANDO RAMIREZ FUENTES

DIRECTOR DE OBRA PUBLICA Y DESARROLLO URBANO

LIC. JULIO CESAR VARGAS ESCOBAR

CONTRALOR H. AYUNTAMIENTO DE COQUIMATLAN



H. AYUNTAMIENTO CONSTITUCIONAL
DE COQUIMATLÁN, COLIMA

| | |
|--------------------|--|
| EMPRESA: | ING. JAIME MORFIN ROBLES |
| RFC: | MORJ700829770 |
| ESTIMACION NO. : | 5-CA(CONVENIO ADICIONAL) |
| FECHA: | COQUIMATLÁN, COL. A 31 DE JULIO DE 2018 |
| NOMBRE DE LA OBRA: | E3/2018.- REHABILITACION Y EQUIPAMIENTO DE PARQUE EN LA LOCALIDAD DEL ALGODONAL DEL MUNICIPIO DE COQUIMATLÁN, REHABILITACION Y EQUIPAMIENTO DE PARQUE EN LA LOCALIDAD DEL AGUA ZARCA DEL MUNICIPIO DE COQUIMATLÁN, REHABILITACION Y EQUIPAMIENTO DE PARQUE EN LA LOCALIDAD DE LA SIDRA DEL MUNICIPIO DE COQUIMATLÁN, REHABILITACION Y EQUIPAMIENTO DE PARQUE EN LA LOCALIDAD DE LA ESPERANZA DEL MUNICIPIO DE COQUIMATLÁN. |
| PERIODO DEL: | 23 DE JULIO DE 2018 AL: 31 DE JULIO DE 2018 |
| CONTRATO No: | H. COQ-PDR-CONTRATO-E3/2018-CA |

CARATULA DE ESTIMACION NO. 5-CA (CONVENIO ADICIONAL)LA SIDRA

HOJA: 1 DE: 1

| Nº. | ESTIMACION: | MONTO ACUMULADO DE ESTIMACIONES ANTERIORES A PRECIOS INICIALES | MONTO DE ESTA ESTIMACION A PRECIOS INICIALES | FACTORES DE ESCALAMIENTO AUTORIZADO | | | | | MONTO ESCALADO POR PARTIDA DE ESTA ESTIMACION | |
|---|--|---|--|---|----|--------------------|----|--------------------|---|--|
| | | | | F1 | F2 | F3 | F4 | DE ESTA ESTIMACION | | FACTOR 8 TOTAL DE ESC. ESTA ESTIMACION |
| E3/2018.- | REHABILITACION Y EQUIPAMIENTO DE PARQUE EN LA LOCALIDAD DEL ALGODONAL DEL MUNICIPIO DE COQUIMATLÁN, REHABILITACION Y EQUIPAMIENTO DE PARQUE EN LA LOCALIDAD DEL AGUA ZARCA DEL MUNICIPIO DE COQUIMATLÁN, REHABILITACION Y EQUIPAMIENTO DE PARQUE EN LA LOCALIDAD DE LA SIDRA DEL MUNICIPIO DE COQUIMATLÁN, REHABILITACION Y EQUIPAMIENTO DE PARQUE EN LA LOCALIDAD DE LA ESPERANZA DEL MUNICIPIO DE COQUIMATLÁN. | \$0.00 | \$4,825.08 | | | | | | | |
| IMPORTE DE ESTA ESTIMACION A PRECIOS INICIALE | | \$0.00 | \$4,825.08 | | | | | | | |
| ESTADO CONTABLE | | IMPORTE POR ESCALAMIENTO EN EL PERIODO DE LAS PARTIDAS AUTORIZADAS EN ESTA ESTIMACION | | | | | | | | |
| ESTADO CONTABLE | | ANTICIPO | | ESTADO CONTABLE DE LOS ESCALAMIENTOS | | | | | | |
| IMPORTE CONTRATADO (INCLUYE IVA) | | SALDO ANTERIOR (INCLUYE IVA) | | \$0.00 | | ACUMULADO ANTERIOR | | | | |
| ESTIMADO A LA FECHA (INCLUYE IVA) | | AMORTIZADO EN ESTA ESTIMACION | | \$0.00 | | EN ESTA ESTIMACION | | | | |
| SALDO POR ESTIMAR (INCLUYE IVA) | | SALDO POR AMORTIZAR | | \$0.00 | | TOTAL A LA FECHA | | | | |
| Vo. Bo. | | ACEPTO | | Vo. Bo. | | | | | | |
| ARQ. MARIA FERNANDA SANCHEZ ROSALES SUPERVISOR | ING. JAIME MORFIN ROBLES CONTRATISTA | ING. FERNANDO RAMIREZ FUENTES DIRECTOR GENERAL DE PLANEACION OBRAS PUBLICAS | | LIC. JULIO CESAR YARGAS ESCOBAR CONTRALOR H. AYUNTAMIENTO DE COQUIMATLÁN | | | | | | |



H. AYUNTAMIENTO CONSTITUCIONAL
DE COQUIMATLÁN, COLIMA

EMPRESA: **ING. JAIMÉ MORFIN ROBLES**
RFC: **MORJ700829770**
ESTIMACION No. **5-CA(CONVENIO ADICIONAL)**
FECHA: **COQUIMATLÁN, COL. A 31 DE JULIO DE 2018**
UBICACIÓN: **LA SIDRA, COQUIMATLÁN, COLIMA**
PERIODO DEL: **23 DE JULIO DE 2018** AL: **31 DE JULIO DE 2018**
CONTRATO No: **H. COQ-PDR-CONTRATO-ES/2018-CA**

RESUMEN DE ESTIMACION NO. 5-CA (CONVENIO ADICIONAL) LA SIDRA

HOJA: **1** DE: **1**

| Nº. | CONCEPTO CLAVE, DESCRIPCIÓN SINTÉTICA | UNIDAD | H. GENERADOR No. | ESPECIFICACIÓN | CANTIDAD EN OBRA | | | P.U. | IMPORTE | |
|-------|--|--------|---------------------|----------------|--------------------|---------------------|------------------------|------------|-----------|-----------------------|
| | | | | | SEGUN. CATALOGO | TOTAL A LA FECHA | HASTA EST. ANTERIOR | | | DE ESTA ESTIMACION |
| | PRELIMINARES LA SIDRA | | | | | | | | | |
| 0028 | SUMINISTRO Y APLICACIÓN DE PINTURA VINILICA EN LA PALETA DE COLORES: CORAL (C:0, M:78, Y:87, K:0), AMARILLO CLARO (C:5, M:12, Y:42, K:0), MENTA (C:49, M:0, Y:47, K:0), AZUL PLUMBAGO (C:66, M:16, Y:45, K:0) Y AZUL MARINO (C:90, M:64, Y:50, K:40). INCLUYE: CONSUMIBLES, MANO DE OBRA, EQUIPO, HERRAMIENTAS Y TODO LO NECESARIO PARA SU CORRECTA EJECUCIÓN. | M2 | | | 49.9644 | 49.9644 | 0.00 | 49.9644 \$ | 46.06 \$ | 2,301.36 |
| EX-18 | SUMINISTRO E INSTALACIÓN DE CENTRO DE CARGA DE EMPOTRAR 6-C, QOD-6F MCA. SQD., INCLUYE: FLETES ACARREOS LOCALES ELEVACIONES Y TRASLADOS HASTA EL LUGAR DE SU COLOCACIÓN, PRUEBAS DE CONTINUIDAD, HERRAMIENTA Y MANO DE OBRA ESPECIALIZADA, Y LO REQUERIDO PARA LA CORRECTA INSTALACIÓN Y EL BUEN FUNCIONAMIENTO DEL MISMO. | PZA | | | 1.00 | 1.00 | 0.00 | 1.00 \$ | 776.95 \$ | 776.95 |
| EX-19 | SUMINISTRO E INSTALACIÓN DE INTERRUPTOR TERMO MAGNÉTICO DE 1x20 MCA. SQD., INCLUYE: FLETES ACARREOS LOCALES ELEVACIONES Y TRASLADOS HASTA EL LUGAR DE SU COLOCACIÓN, PRUEBAS DE CONTINUIDAD, HERRAMIENTA Y MANO DE OBRA ESPECIALIZADA, Y LO REQUERIDO PARA LA CORRECTA INSTALACIÓN Y EL BUEN FUNCIONAMIENTO DEL MISMO. | PZA | | | 3.00 | 3.00 | 0.00 | 3.00 \$ | 338.75 \$ | 1,016.25 |
| EX-27 | SUMINISTRO, COLOCACIÓN Y CONEXIÓN DE FOTOCELDA DE 15 AMP. MARCA "TORR", INCLUYE: FLETES, ACARREOS LOCALES, ELEVACIONES, FOTOCELDA, BASE Y MENSULA, CONEXIÓN, FIJACIÓN, MATERIAL DE FIJACIÓN, HERRAMIENTA Y MANO DE OBRA ESPECIALIZADA, Y PUESTA A PRUEBA EN BASE A LAS NORMAS VIGENTES. | PZA | | | 2.00 | 2.00 | 0.00 | 2.00 \$ | 365.26 \$ | 730.52 |

OBSERVACIONES

IMPORTE DE ESTA HOJA: **\$4,825.08**
ACUMULADO: **\$4,825.08**

Vo. Bo.

CONFORME

AUTORIZO

Vo. Bo.

ARC. MARIA FERNANDA
SANCHEZ ROSALES
SUPERVISOR

JAIMÉ MORFIN ROBLES
CONTRATISTA

ING. FERNANDO RAMIREZ FUENTES
DIRECTOR GENERAL DE
PLANEACION, OBRAS PUBLICAS

EIC. JULIO CESAR VARGAS
ESCOBAR
CONTRALOR H. AYUNTAMIENTO
DE COQUIMATLÁN



JAIME MORFIN ROBLES
INGENIERO



EMPRESA: ING. JAIME MORFIN ROBLES
MORJ700829770

FECHA: COQUIMATLÁN, COL. A 31 DE JULIO DE 2018
UBICACIÓN: LA SIDRA MPIO DE COQUIMATLÁN, COLIMA

PERIODO DEL: 23 DE JULIO DE 2018 AL: 31 DE JULIO DE 2018
CONTRATO No: NO. DE CONTRATO: H.COQ-PDR-CONTRATO-E3/2018

H. AYUNTAMIENTO CONSTITUCIONAL
DE COQUIMATLÁN, COLIMA

ESTIMACION N° 5-CA(CONVENIO ADICIONAL)

GENERADOR

HOJA: 1 DE: 3

| No. | CONCEPTO | LOCALIZACION | | ALTO | PZA | ANCHO | LARGO | AREA | UNIDAD | TOTAL | OBSERV. | | |
|---|--|--------------|-------|---|-----|-------|-------|------|--------|----------------|-----------|-------|--|
| | | EJE | TRAMO | | | | | | | | | | |
| 0028 | ACABADOS LA SIDRA SUMINISTRO Y APLICACIÓN DE PINTURA VINILICA EN LA PALETA DE COLORES: CORAL (C:0, M:78, Y:67, K:0), AMARILLO CLARO (C:5, M:12, Y:42, K:0), MENTA (C:49, M:0, Y:47, K:0), AZUL PLUMBAGO (C:66, M:16, Y:45, K:0) Y AZUL MARINO (C:90, M:84, Y:50, K:40). INCLUYE: CONSUMIBLES, MANO DE OBRA, EQUIPO, HERRAMIENTAS Y TODO LO NECESARIO PARA SU CORRECTA EJECUCIÓN.(Cuarentita y Seis Pesos 06/100 m.n.) | muros bajos | a | formula $b+B(h)/2=$ $1.50+1.20(1.50)/2 =15.52$ | | | | | | 15.52 | | | |
| | | | b | 1.30 | 1 | 1.00 | | | | | 1.30 | | |
| | | | c | 1.37 | 1 | 1.45 | | | | | | 1.99 | |
| | | | d | formula $b+B(h)/2=$ $.25+1.25(2)/2=1.5$ | | | | | | | | 1.50 | |
| | | | e | $2.16+1.03(32.40)/2=$ | | | | | | | | 51.67 | |
| | | jardineras | g | 0.3 | 4 | 0.40 | 2 | | | | | 4.16 | |
| | | | h | 0.5 | 4 | 0.40 | 1 | | | | | 2.98 | |
| | | | | 0.3 | 4 | 0.53 | 2 | | | | | 5.51 | |
| | | | | 0.5 | 4 | 0.53 | 1 | | | | | 3.94 | |
| | | | | | | | | | | | | | |
| VOLUMEN A COBRAR PARA CIERRE DE CONVENIO | | | | | | | | | | 103.07 | M2 | | |
| VOLUMEN COBRADO EN ESTIMACION 4 | | | | | | | | | | 50.00 | M2 | | |
| VOLUMEN A COBRAR PARA CIERRE DE CONVENIO | | | | | | | | | | 49.9644 | M2 | | |

REVISO

ARQ. MARIA FERRANDA SANCHEZ ROSALES
SUPERVISOR

ACEPTO

ING JAIME MORFIN ROBLES
CONTRATISTA

Vo. Bo.

LIC. JULIO CESAR VARGAS ESCOBAR
CONTRALOR H. AYUNTAMIENTO DE COQUIMATLAN



EMPRESA: **ING. JAIME MORFIN ROBLES**
 RFC: **MORJ700829770**
 FECHA: **COQUIMATLÁN, COL. A 31 DE JULIO DE 2018**
 UBICACIÓN: **LA SIDRA MPIO DE COQUIMATLÁN, COLIMA**

PERIODO DEL: **23 DE JULIO DE 2018** AL: **31 DE JULIO DE 2018**
 CONTRATO No: **NO. DE CONTRATO: H.COQ.PDR- CONTRATO-E3/2018**

H. AYUNTAMIENTO CONSTITUCIONAL
 DE COQUIMATLÁN, COLIMA

ESTIMACION N° 5-CA(CONVENIO ADICIONAL)

HOJA: **2** DE: **3**

CROQUIS

SUMINISTRO Y APLICACIÓN DE PINTURA VINILICA EN LA PALETA DE COLORES: CORAL (C:0, M:78, Y:67, K:0), AMARILLO CLARO (C:5, M:12, Y:42, K:0), MENTA (C:49, M:0, Y:47, K:0), AZUL PLUMBAGO (C:66, M:16, Y:45, K:0) Y AZUL MARINO (C:90, M:64, Y:50, K:0), INCLUYE: CONSUMIBLES, MANO DE OBRA, EQUIPO, HERRAMIENTAS Y TODO LO NECESARIO PARA SU CORRECTA EJECUCIÓN.(Cuarenta y Seis Pesos 06/100 m.n.)

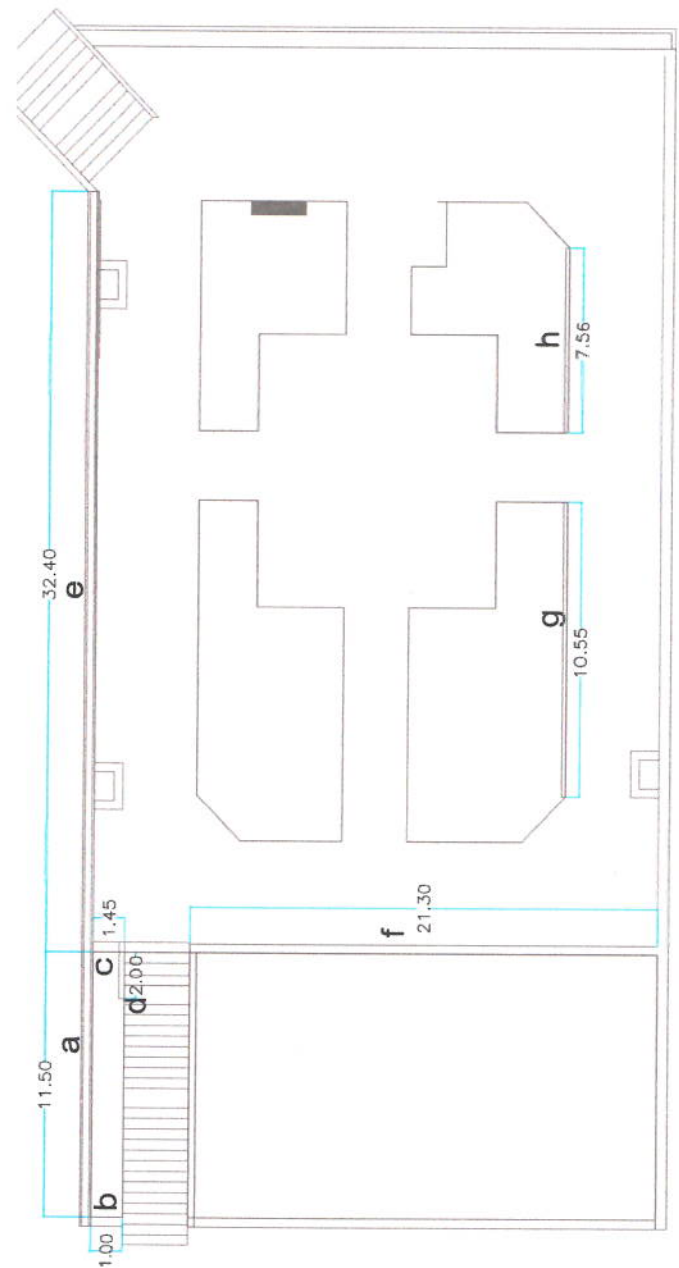

altura .53

| | altura 1 | altura 2 | largo |
|---|----------|----------|-------|
| a | 1.5 | 1.2 | 11.5 |
| b | 1.3 | | 1 |
| c | 1.37 | 1.25 | 1.45 |
| d | 0.25 | 1.03 | 2 |
| e | 2.16 | | 32.4 |
| f | 1.4 | | 21.3 |
| g | 0.3 | | 10.55 |
| g | 0.5 | | 10.55 |
| h | 0.3 | | 7.56 |
| h | 0.5 | | 7.56 |

REVISO

ARQ. MARIA FERNANDA SANCHEZ ROSALES
 SUPERVISOR

ACEPTO

ING JAIME MORFIN ROBLES
 CONTRATISTA

Vo. Bo.

LIC. JULIO CESAR VARGAS ESCOBAR
 CONTRALOR H. AYUNTAMIENTO DE COQUIMATLÁN



EMPRESA: **ING. JAIME MORFIN ROBLES**
 RFC: **MORJ700829770**
 FECHA: **COQUIMATLÁN, COL. A 31 DE JULIO DE 2018**
 UBICACIÓN: **LA SIDRA MPIO DE COQUIMATLÁN, COLIMA**

PERIODO DEL: **23 DE JULIO DE 2018** AL: **31 DE JULIO DE 2018**
 CONTRATO No: **NO. DE CONTRATO: H.COQ-PDR- CONTRATO-E3/2018**

ESTIMACION N° 5-CA(CONVENIO ADICIONAL)

HOJA: **3** DE: **3**

FOTOS

SUMINISTRO Y APLICACIÓN DE PINTURA VINILICA EN LA PALETA DE COLORES: CORAL (C:0, M:78, Y:67, K:0), AMARILLO CLARO (C:5, M:12, Y:42, K:0), MENTA (C:49, M:0, Y:47, K:0), AZUL PLUMBAGO (C:66, M:16, Y:45, K:0) Y AZUL MARINO (C:90, M:64, Y:50, K:40). INCLUYE: CONSUMIBLES, MANO DE OBRA, EQUIPO, HERRAMIENTAS Y TODO LO NECESARIO PARA SU CORRECTA EJECUCIÓN.(Cuarenta y Seis Pesos 06/100 m.n.)



REVISOR

ARQ. MARIA FERNANDA SANCHEZ ROSALES
 SUPERVISOR

ACEPTO

ING JAIME MORFIN ROBLES
 CONTRATISTA

Vo. Bo.

LIC. JULIO CESAR VARGAS ESCOBAR
 CONTRALOR H. AYUNTAMIENTO DE COQUIMATLAN



EMPRESA: **ING. JAIME MORFIN ROBLES**
 RFC: **MORJ700829770**
 FECHA: **COQUIMATLÁN, COL. A 31 DE JULIO DE 2018**
 UBICACIÓN: **LA SIDRA MPIO DE COQUIMATLÁN, COLIMA**

PERIODO DEL: **23 DE JULIO DE 2018** AL: **31 DE JULIO DE 2018**
 CONTRATO No: **NO. DE CONTRATO: H.COQ-PDR- CONTRATO-E3/2018-CA**

H. AYUNTAMIENTO CONSTITUCIONAL
 DE COQUIMATLÁN, COLIMA

ESTIMACION N° 5-CA(CONVENIO ADICIONAL)

FOTOS

HOJA: **3** DE: **3**

| No. | CONCEPTO | LOCALIZACION | | ALTO | PZA | ANCHO | LARGO | AREA | UNIDAD | TOTAL | OBSERV. |
|----------------------|---|--------------|-------|------|-----|-------|-------|------|--------|-------------|------------|
| | | EJE | TRAMO | | | | | | | | |
| EX-18 | <p>INSTALACIÓN HIDRAULICA LA SIDRA</p> <p>SUMINISTRO E INSTALACIÓN DE CENTRO DE CARGA DE EMPOTRAR 6-C, QOD-6F MCA. SQD., INCLUYE: FLETES ACARREOS LOCALES ELEVACIONES Y TRASLADOS HASTA EL LUGAR DE SU COLOCACIÓN, PRUEBAS DE CONTINUIDAD, HERRAMIENTA Y MANO DE OBRA ESPECIALIZADA, Y LO REQUERIDO PARA LA CORRECTA INSTALACIÓN Y EL BUEN FUNCIONAMIENTO DEL MISMO.</p> | | | | 1 | | | | PZA | 1.00 | |
| VOLUMEN TOTAL | | | | | | | | | | 1.00 | PZA |

REVISOR

ACEPTO

Vo. Bo.

ARQ. MARIA FERNANDA SANCHEZ ROSALES
 SUPERVISOR

ING JAIME MORFIN ROBLES
 CONTRATISTA

LIC. JULIO CESAR VARGAS ESCOBAR
 CONTRALOR H. AYUNTAMIENTO DE COQUIMATLAN



EMPRESA: **ING. JAIME MORFIN ROBLES**
 RFC: **MORJ700829770**
 FECHA: **COQUIMATLÁN, COL. A 31 DE JULIO DE 2018**
 UBICACIÓN: **LA SIDRA MPIO DE COQUIMATLÁN, COLIMA**

PERIODO DEL: **23 DE JULIO DE 2018** AL: **31 DE JULIO DE 2018**
 CONTRATO No: **NO. DE CONTRATO: H.COQ-PDR- CONTRATO-E3/2018**

ESTIMACION N° 5-CA(CONVENIO ADICIONAL)

HOJA: **2** DE: **3**

SUMINISTRO E INSTALACIÓN DE CENTRO DE CARGA DE EMPOTRAR 6-C, QOD-6F MCA. SQD., INCLUYE: FLETES ACARREOS LOCALES ELEVACIONES Y TRASLADOS HASTA EL LUGAR DE SU COLOCACIÓN, PRUEBAS DE CONTINUIDAD, HERRAMIENTA Y MANO DE OBRA ESPECIALIZADA, Y LO REQUERIDO PARA LA CORRECTA INSTALACIÓN Y EL BUEN FUNCIONAMIENTO DEL MISMO.

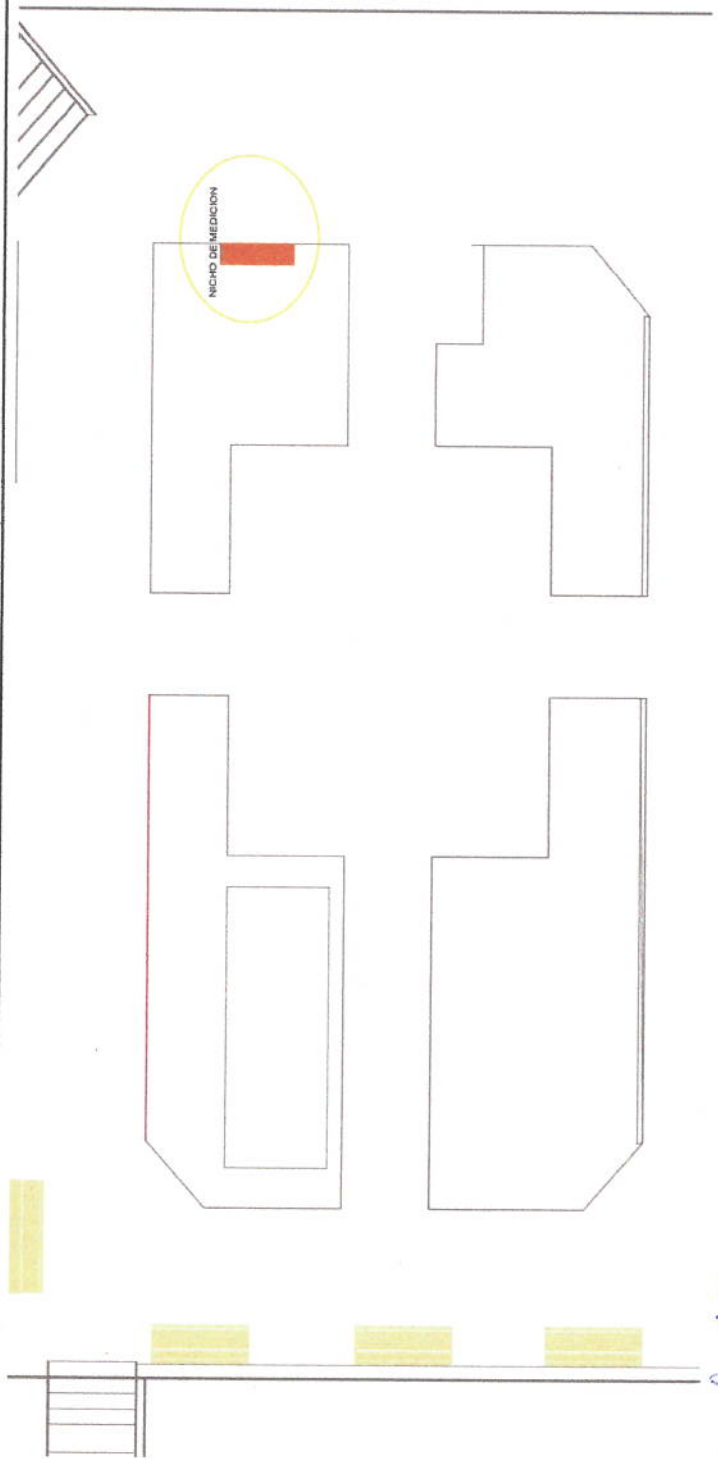

REVISOR
ARQ. MARIA FERNANDA SANCHEZ ROSALES
 SUPERVISOR

ACEPTO
ING. JAIME MORFIN ROBLES
 CONTRATISTA

Vo. Bo.
LIC. JULIO CESAR VARGAS ESCOBAR
 CONTRALOR H. AYUNTAMIENTO DE COQUIMATLÁN



H. AYUNTAMIENTO CONSTITUCIONAL
DE COQUIMATLÁN, COLIMA

EMPRESA: **ING. JAIME MORFIN ROBLES**
RFC: **MORJ700829770**
FECHA: **COQUIMATLÁN, COL. A 31 DE JULIO DE 2018**
UBICACIÓN: **LA SIDRA MPIO DE COQUIMATLÁN, COLIMA**

PERIODO DEL: **23 DE JULIO DE 2018** AL: **31 DE JULIO DE 2018**
CONTRATO No: **NO. DE CONTRATO: H.COQ-PDR- CONTRATO-E3/2018**

ESTIMACION N° 5-CA(CONVENIO ADICIONAL)

HOJA: **3** DE: **3**

FOTOS

SUMINISTRO E INSTALACIÓN DE CENTRO DE CARGA DE EMPOTRAR 6-C, QOD-6F MCA. SQD., INCLUYE: FLETES ACARREOS LOCALES ELEVACIONES Y TRASLADOS HASTA EL LUGAR DE SU COLOCACIÓN, PRUEBAS DE CONTINUIDAD, HERRAMIENTA Y MANO DE OBRA ESPECIALIZADA, Y LO REQUERIDO PARA LA CORRECTA INSTALACIÓN Y EL BUEN FUNCIONAMIENTO DEL MISMO.

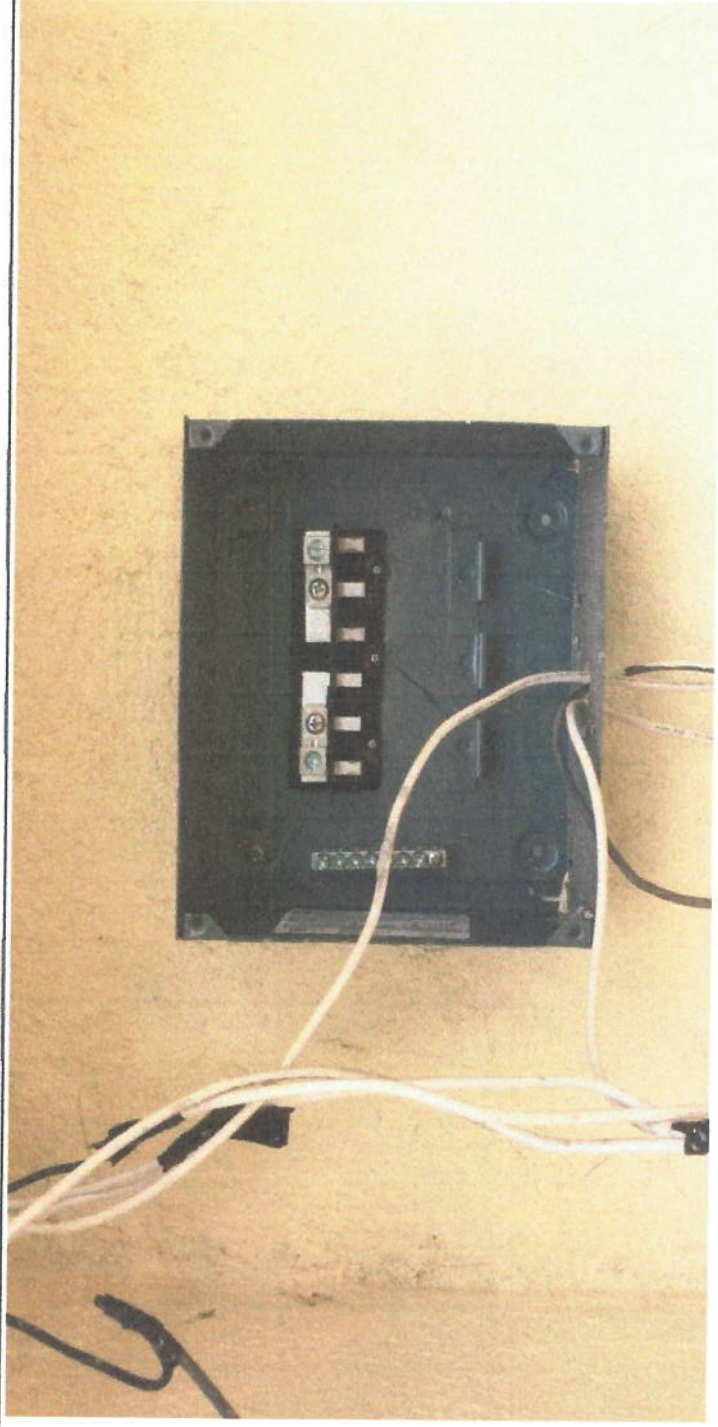

REVISO
ARG. MARIA FERNANDA SANCHEZ ROSALES
SUPERVISOR

ACEPTO
ING JAIME MORFIN ROBLES
CONTRATISTA

Vo. Bo.
LIC. JULIO CESAR VARGAS ESCOBAR
CONTRALOR H. AYUNTAMIENTO DE COQUIMATLAN



JAIME MORFIN ROBLES
INGENIERO

EMPRESA: ING. JAIME MORFIN ROBLES
RFC: MORJ700829770

FECHA: COQUIMATLÁN, COL. A 31 DE JULIO DE 2018
UBICACIÓN: LA SIDRA MPIO DE COQUIMATLÁN, COLIMA

PERIODO DEL: 23 DE JULIO DE 2018 AL: 31 DE JULIO DE 2018
CONTRATO No: NO. DE CONTRATO: H.COQ-PDR- CONTRATO-E3/2018

H. AYUNTAMIENTO CONSTITUCIONAL
DE COQUIMATLÁN, COLIMA

GENERADOR

ESTIMACION N° 5-CA(CONVENIO ADICIONAL)

HOJA: 1 DE:

| No. | CONCEPTO | LOCALIZACION | | ALTO | PZA | ANCHO | LARGO | AREA | UNIDAD | TOTAL | OBS |
|----------------------|--|--------------|-------|------|-----|-------|-------|------|--------|-------------|----------|
| | | EJE | TRAMO | | | | | | | | |
| EX-19 | PRELIMINARES LA SIDRA SUMINISTRO E INSTALACIÓN DE INTERRUPTOR TERMO MAGNÉTICO DE 1x 20 MCA. SQD., INCLUYE: FLETES ACARREOS LOCALES ELEVACIONES Y TRASLADOS HASTA EL LUGAR DE SU COLOCACIÓN, PRUEBAS DE CONTINUIDAD, HERRAMIENTA Y MANO DE OBRA ESPECIALIZADA, Y LO REQUERIDO PARA LA CORRECTA INSTALACIÓN Y EL BUEN FUNCIONAMIENTO DEL MISMO. | | | | 3 | | | | PZA | 3.00 | |
| VOLUMEN TOTAL | | | | | | | | | | 3.00 | P |

REVISOR

ARG. MARIA FERNANDA SANCHEZ ROSALES
SUPERVISOR

ACEPTO

ING JAIME MORFIN ROBLES
CONTRATISTA

Vo. Bo.

LIC. JUELO CESAR VARGAS ESCOBAR
CONTRALOR H. AYUNTAMIENTO DE COQUIM



H. AYUNTAMIENTO CONSTITUCIONAL
DE COQUIMATLÁN, COLIMA

CROQUIS

SUMINISTRO E INSTALACIÓN DE INTERRUPTOR TERMO MAGNÉTICO DE 1x20 MCA. SQD., INCLUYE: FLETES ACARREOS LOCALES ELEVACIONES Y TRASLADOS EL LUGAR DE SU COLOCACIÓN, PRUEBAS DE CONTINUIDAD, HERRAMIENTA Y MANO DE OBRA ESPECIALIZADA, Y LO REQUERIDO PARA LA CORRECTA INSTALACIÓN EL BUEN FUNCIONAMIENTO DEL MISMO.

EMPRESA: **ING. JAIME MORFIN ROBLES**
RFC: **MORJ700829770**

FECHA: **COQUIMATLÁN, COL. A 31 DE JULIO DE 2018**
UBICACIÓN: **LA SIDRA MPIO DE COQUIMATLÁN, COLIMA**

PERIODO DEL: **23 DE JULIO DE 2018** AL: **31 DE JULIO DE 2018**
CONTRATO No: **NO. DE CONTRATO: H.COQ-PDR-CONTRATO-E3/2018**

ESTIMACION N° 5-CA(CONVENIO ADICIONAL)

HOJA: **2** DE:

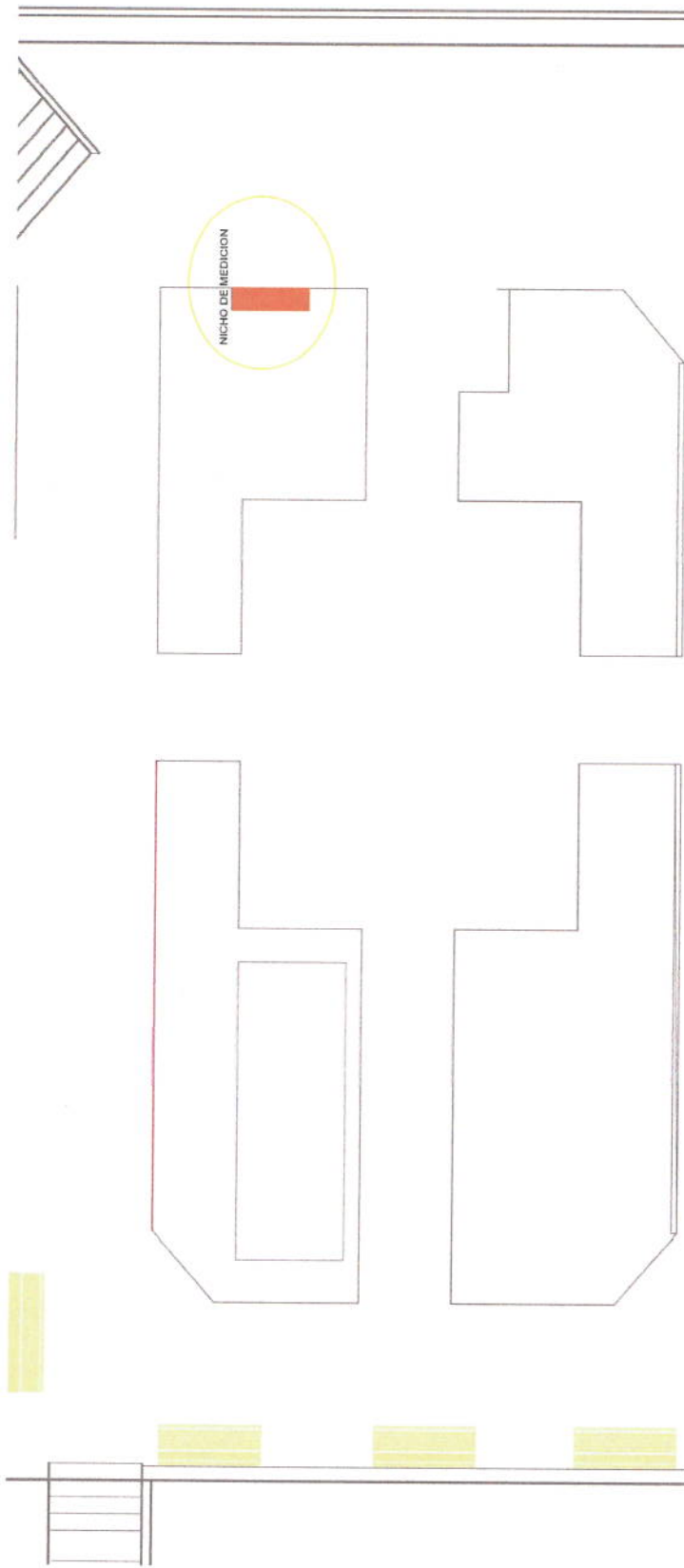

REVISO

ARQ. MARIA FERNANDA SANCHEZ ROSALES
SUPERVISOR

ACEPTO

ING JAIME MORFIN ROBLES
CONTRATISTA

Vo. Bo.

ING. JULIO CESAR VARGAS ESCOBAR
CONTRALOR H. AYUNTAMIENTO DE COQUIM



JAIIME MORFIN ROBLES
INGENIEROS

H. AYUNTAMIENTO CONSTITUCIONAL
DE COQUIMATLÁN, COLIMA

EMPRESA: ING. JAIIME MORFIN ROBLES
RFC: MORJ700829770
FECHA: COQUIMATLÁN, COL. A 31 DE JULIO DE 2018
UBICACIÓN: LA SIDRA MPIO DE COQUIMATLÁN, COLIMA

PERIODO DEL: 23 DE JULIO DE 2018 AL: 31 DE JULIO DE 2018
CONTRATO No: NO. DE CONTRATO: H.COQ-PDR-CONTRATO-E3/2018

ESTIMACION N° 5-CA(CONVENIO ADICIONAL)

FOTOS

HOJA: 3 DE:

SUMINISTRO E INSTALACION DE INTERRUPTOR TERMO MAGNETICO DE 1x 20 MCA. SQD., INCLUYE: FLETES ACARREOS LOCALES ELEVACIONES Y TRASLADOS H EL LUGAR DE SU COLOCACION, PRUEBAS DE CONTINUIDAD, HERRAMIENTA Y MANO DE OBRA ESPECIALIZADA, Y LO REQUERIDO PARA LA CORRECTA INSTALACION EL BUEN FUNCIONAMIENTO DEL MISMO.



REVISO

ARQ. MARIA FERNANDA SANCHEZ ROSALES
SUPERVISOR

ACEPTO

ING JAIIME MORFIN ROBLES
CONTRATISTA

Vo. Bo

LIC. JULIO CESAR VARGAS ESCOBAR
CONTRALOR H. AYUNTAMIENTO DE COQUIMA



JAIME MORFIN ROBLES
INGENIERO

EMPRESA: ING. JAIME MORFIN ROBLES
RFC: MORJ700829770

FECHA: COQUIMATLÁN, COL. A 31 DE JULIO DE 2018
UBICACION: LA SIDRA MPIO DE COQUIMATLÁN, COLIMA

H. AYUNTAMIENTO CONSTITUCIONAL
DE COQUIMATLÁN, COLIMA

PERIODO DEL: 23 DE JULIO DE 2018 AL: 31 DE JULIO DE 2018
CONTRATO No: NO. DE CONTRATO: H.COQ-PDR- CONTRATO-E3/2018-CA

ESTIMACION N° 5-CA(CONVENIO ADICIONAL)

FOTOS

HOJA: 3 DE: 3

| No. | CONCEPTO | LOCALIZACION | | ALTO | PZA | ANCHO | LARGO | AREA | UNIDAD | TOTAL | OBSERV. |
|----------------------|--|--------------|-------|------|------|-------|-------|------|--------|-------------|------------|
| | | EJE | TRAMO | | | | | | | | |
| EX-27 | JARDINERIA (ARBUSTOS Y ARBOLES) LA SIDRA SUMINISTRO, COLOCACIÓN Y CONEXIÓN DE FOTOCELDA DE 15 AMP. MARCA "TORK", INCLUYE: FLETES, ACARREOS LOCALES, ELEVACIONES, FOTOCELDA, BASE Y MENSULA, CONEXIÓN, FIJACIÓN, MATERIAL DE FIJACIÓN, HERRAMIENTA Y MANO DE OBRA ESPECIALIZADA, Y PUESTA A PRUEBA EN BASE A LAS NORMAS VIGENTES. | | | | 2.00 | | | | PZA | 2.00 | |
| VOLUMEN TOTAL | | | | | | | | | | 2.00 | PZA |

REVISO

ACEPTO

Vo. Bo.

ARC. MARIA FERNANDA SANCHEZ ROSALES
SUPERVISOR

ING JAIME MORFIN ROBLES
CONTRATISTA

LIC. JULIO CESAR VARGAS ESCOBAR
CONTRALOR H. AYUNTAMIENTO DE COQUIMATLÁN



H. AYUNTAMIENTO CONSTITUCIONAL
DE COQUIMATLÁN, COLIMA

CROQUIS

SUMINISTRO, COLOCACIÓN Y CONEXIÓN DE FOTOCELDA DE 15 AMP. MARCA "TORK", INCLUYE: FLETES, ACARREOS LOCALES, ELEVACIONES, FOTOCELDA, BASE Y MÉNSULA, CONEXIÓN, FIJACIÓN, MATERIAL DE FIJACIÓN, HERRAMIENTA Y MANO DE OBRA ESPECIALIZADA, Y PUESTA A PRUEBA EN BASE A LAS NORMAS VIGENTES

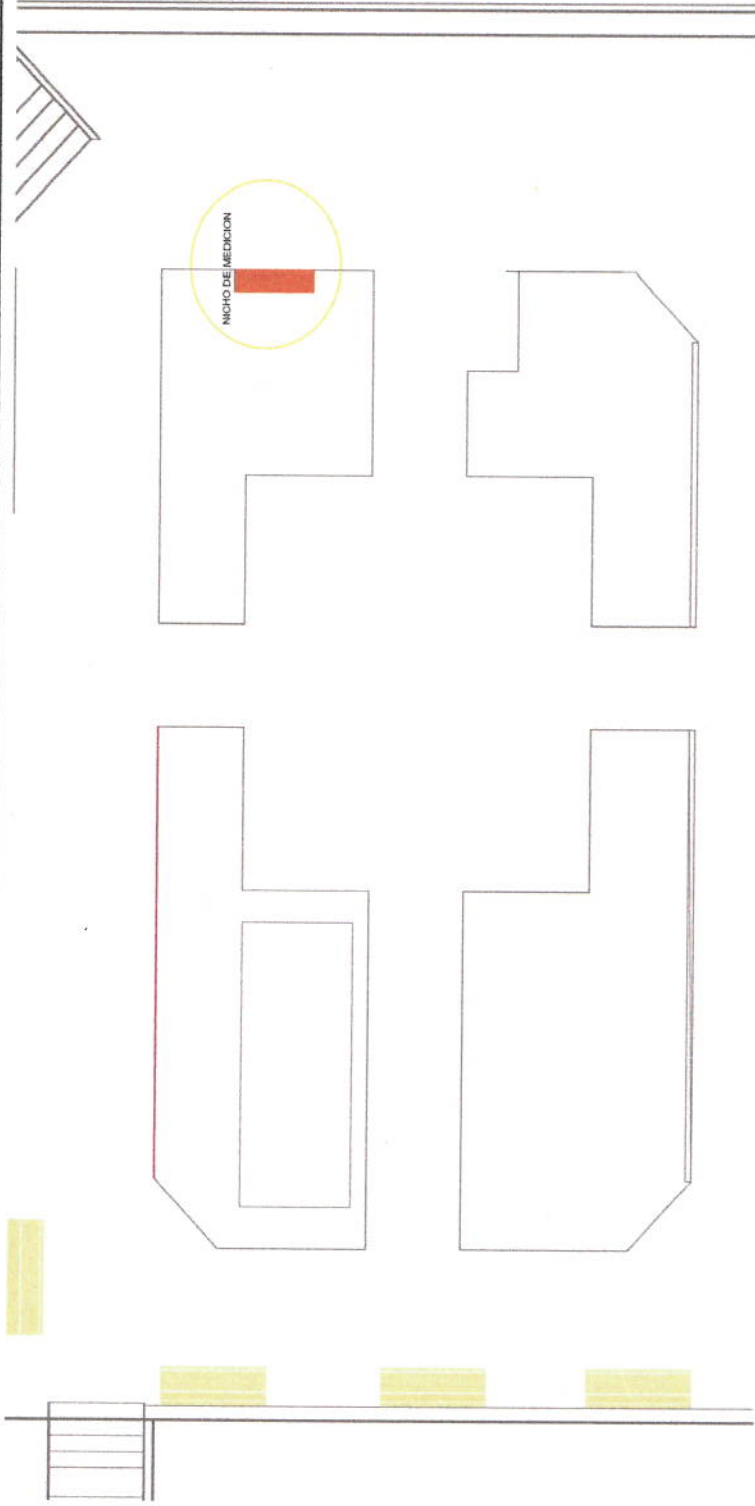

EMPRESA: **ING. JAIME MORFIN ROBLES**
RFC: **MORJ700829770**

FECHA: **COQUIMATLÁN, COL. A 31 DE JULIO DE 2018**
UBICACIÓN: **LA SIDRA MPIO DE COQUIMATLAN, COLIMA**

PERIODO DEL: **23 DE JULIO DE 2018** AL: **31 DE JULIO DE 2018**
CONTRATO No: **NO. DE CONTRATO: H.COG-PDR- CONTRATO-E3/2018**

ESTIMACION N° 5-CA(CONVENIO ADICIONAL)

HOJA: **2** DE: **3**

REVISO

ARC. MARIA FERNANDA SANCHEZ ROSALES
SUPERVISOR

ACEPTO

ING JAIME MORFIN ROBLES
CONTRATISTA

Vo. Bo.

LIC. JULIO CESAR VARGAS ESCOBAR
CONTRALOR H. AYUNTAMIENTO DE COQUIMATLAN



H. AYUNTAMIENTO CONSTITUCIONAL

DE COQUIMATLÁN, COLIMA

FOTOS

SUMINISTRO, COLOCACIÓN Y CONEXIÓN DE FOTOCELDA DE 15 AMP. MARCA "TORK", INCLUYE: FLETES, ACARREOS LOCALES, ELEVACIONES, FOTOCELDA, BASE Y MENSULA, CONEXIÓN, FIJACIÓN, MATERIAL DE FIJACIÓN, HERRAMIENTA Y MANO DE OBRA ESPECIALIZADA, Y PUESTA A PRUEBA EN BASE A LAS NORMAS VIGENTES.

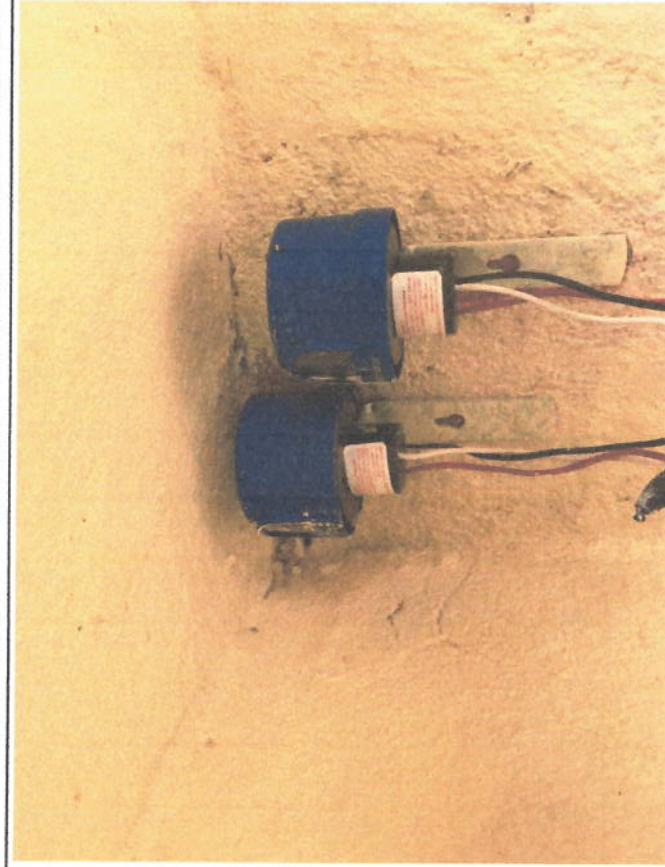

REVISÓ

ARQ. MARIA FERNANDA SANCHEZ ROSALES
SUPERVISOR

ACEPTO

ING JAIME MORFIN ROBLES
CONTRATISTA

Vo. Bo.

LIC. JULIO CESAR VARGAS ESCOBAR
CONTRALOR H. AYUNTAMIENTO DE COQUIMATLAN

EMPRESA: ING. JAIME MORFIN ROBLES

RFC: MORJ700829770

FECHA: COQUIMATLÁN, COL. A 31 DE JULIO DE 2018

UBICACIÓN: LA SIDRA MPIO DE COQUIMATLAN, COLIMA

PERIODO DEL: 23 DE JULIO DE 2018 AL: 31 DE JULIO DE 2018

CONTRATO No: NO. DE CONTRATO: H.COQ-PDR- CONTRATO-E3/2018

ESTIMACION N° 5-CA (CONVENIO ADICIONAL)

HOJA: 3

DE: 3



JAIME MORFIN ROBLES
INGENIERO

Cliente

JAIME MORFIN ROBLES

MORJ700829770

612 - Personas Físicas con Actividades Empresariales y Profesionales

**MUNICIPIO DE COQUIMATLAN,
COLIMA.**

MCC850101LUA

P01 - Por definir

CFDI Version 3.3

Folio fiscal Tipo: Ingreso

24c31c42-b789-43a7-9558-b42b9500afdc

Número de serie del CSD

00001000000404570781

Código postal, fecha y hora de emisión

CP: 28300

03/09/2018 09:13:47 AM

Serie y folio sinube

- 700

| Clave SAT | Código | Cantidad | Descripción | Precio unitario | Unidad SAT | Unidad | Importe |
|-----------|--------|----------|-------------|-----------------|------------|--------|---------|
|-----------|--------|----------|-------------|-----------------|------------|--------|---------|

| | | | | | | | |
|----------|--------|-----|--|-------------|-----|-----------|-------------|
| 72151900 | 3.3 04 | 1.0 | H.COQ.-PDR-CONTRATO-E3/2018-CA CORRESPONDIENTE A LA OBRA:E3/2018.- Rehabilitación y equipamiento de parque en la localidad del Algodonal del municipio de Coquimatlan, Rehabilitación y equipamiento de parque en la localidad del Agua Zarca del municipio de Coquimatlan, Rehabilitación y equipamiento de parque en la localidad de la Sidra del municipio de Coquimatlan,Rehabilitación y equipamiento de parque en la localidad de la Esperanza del municipio de Coquimatlan. | \$28,391.66 | E48 | No aplica | \$28,391.66 |
|----------|--------|-----|--|-------------|-----|-----------|-------------|

PAGO DE ESTIMACIÓN 4-CA (CONVENIO ADICIONAL) RELATIVO A LA OBRA: (FOLIO 2018-0034-DESREG-002) REHABILITACIÓN Y EQUIPAMIENTO DE PARQUE EN LA LOCALIDAD DE AGUA ZARCA DEL MUNICIPIO DE COQUIMATLAN, COL.

| Tipo imp | Impuesto | Tipo Factor | Tasa o Cuota | Base | Importe |
|----------|----------|-------------|--------------|-------------|------------|
| Traslado | 002 | Tasa | 16.0% | \$28,391.66 | \$4,542.67 |

| | |
|--------------------------|---------------------|
| IMPORTE DE LA ESTIMACION | \$ 28,391.66 |
| IVA | \$ 4,542.67 |
| SUBTOTAL | \$ 32,934.33 |

| | |
|--------------------------------------|-----------|
| DEDUCCIONES | . |
| 5 AL MILLAR INSPECCION DE OBRAS | \$ 141.96 |
| 5 AL MILLAR CONST. MTTO. AREAS RECR. | \$ 141.96 |

| | | |
|--------------------|-----------------|-------------|
| Importe con letra: | Subtotal | \$28,391.66 |
|--------------------|-----------------|-------------|

TREINTA Y DOS MIL SEISCIENTOS CINCUENTA PESOS 41/100 M.N.

Amortizacion

\$0.00

IVA 16.0%

\$4,542.67

A 15 DIAS | 99 - Por definir | PPD - Pago en parcialidades o diferido

TOTAL

\$32,650.41

Sello digital del CFDI:

tfyPmJ8XzrDdUWXPVbry0mzx72czZxs0hpKJAuQEbcF0RFfgHaV+HmO80007uMd8NUmcc+UEI3dRR1QsPuPchrKd5QHKW0UpSz5
1BANH/nuDAWflpYwMMeOXsm4WWOF5tAvaPVFVhohCMLgDayYJUhssetrjdJD835OBTaPwUDVo90hbcMv+EEjVaft4r+nBPirxnsDE
9eNMuZX4Z8RKbtMqFFC4a8FeeOQN+sAY4EtdoJogQO4BGM/UuHraxRt3b+iCjJGeolYNfhnsCZG9OILL/CeW5L5fwpz+ewnD1X
UaX/P3d8f24jq8oSmSUIv/uF9z4M75vyYDWUyYUisg==

Sello del SAT:

eqjpCfBc2l/6yKqgbWjKxrkk2isOwEn2wmHZ7cXlbaHqzS81s+XvjEz08XM0D/WB0d/Yf1c+xVg4nEEpW4UTy4D4G0EM7BT300xi
/lJ4rLyryBGoJApBUxA2N6q/4EfyIMW2zrrelmYmPsLATSaVNYIxAzO2MCogGOo2Uy7B5CeL82Lopzc9aXHlw/NQrNbmKUn+hULI
pFxl7Lq1GrpXkSCQV+HEMRpNJSKBfsK7vrNNPEwKF2LvP6gKXntXLBCA2oTwK97FXzuZnqKgTlZlZUw3eFVxZKA1q1sy0sGYm1WH
cViHRi1k+Ix5fbx3zgY0JDxcivbmPOG2D1zHJ877Kw==

Cadena original del complemento de certificación digital del SAT:

||1.1|24c31c42-b789-43a7-9558-b42b9500afdc|2018-09-03T09:14:49|LSO1306189R5|tfyPmJ8XzrDdUWXPVbry0mzx
x72czZxs0hpKJAuQEbcF0RFfgHaV+HmO80007uMd8NUmcc+UEI3dRR1QsPuPchrKd5QHKW0UpSz51BANH/nuDAWflpYwMMeOXsm4
WWOF5tAvaPVFVhohCMLgDayYJUhssetrjdJD835OBTaPwUDVo90hbcMv+EEjVaft4r+nBPirxnsDE9eNMuZX4Z8RKbtMqFFC4a8F
eeOQN+sAY4EtdoJogQO4BGM/UuHraxRt3b+iCjJGeolYNfhnsCZG9OILL/CeW5L5fwpz+ewnD1XUaX/P3d8f24jq8oSmSUIv/uF
9z4M75vyYDWUyYUisg==|00001000000408254801||

No de Serie de Certificado del SAT:

00001000000408254801

Fecha y hora de certificación:

03/09/2018 09:14:49 AM



Este documento es una representación impresa de un CFDI

```

<?xml version="1.0" encoding="UTF-8"?>
<cfdi:Comprobante xsi:schemaLocation="http://www.sat.gob.mx/cfd/3 http://www.sat.gob.mx/sitio_internet/cfd/3/cfdv33.xsd http://www.sat.gob.mx/implocal
http://www.sat.gob.mx/sitio_internet/cfd/implocal/implocal.xsd" Version="3.3" Total="32650.41" TipoDeComprobante="I" TipoCambio="1" SubTotal="28391.66"
Sello="tFyPmJ8XzrDdUWXPVbry0mzxx72czZxs0hpKJAuQEbcF0RFfgHaV+HmO80007uMd8NUmcc+UEl3dRRR1QsPuPchrKd5QHKW0UpSz51BANH/nuI
NoCertificado="00001000000404570781" Moneda="MXN" MetodoPago="PPD" LugarExpedicion="28300" FormaPago="99" Folio="700" Fecha="2018-09-
03T09:13:47" CondicionesDePago="A 15 DIAS"
Certificado="MIIF/zCCA+egAwIBAgIUMDAwMDEwMDAwMDA0MDQ1NzA3ODEwDQYJKoZIhvcNAQELBQAwwGyMTgwNgYDVQQDDC9BLkMuIG
xmlns:xsi="http://www.w3.org/2001/XMLSchema-instance" xmlns:implocal="http://www.sat.gob.mx/implocal" xmlns:cfdi="http://www.sat.gob.mx/cfd/3">
  <cfdi:Emisor Rfc="MORJ700829770" RegimenFiscal="612" Nombre="JAIME MORFIN ROBLES"/>
  <cfdi:Receptor Rfc="MCC850101LUA" Nombre="MUNICIPIO DE COQUIMATLAN, COLIMA." UsoCFDI="P01"/>
  <cfdi:Conceptos>
    <cfdi:Concepto ValorUnitario="28391.66" Unidad="No aplica" Noidentificacion="3.3 04" Importe="28391.66" Descripcion="H.COQ.-PDR-
CONTRATO-E3/2018-CA CORRESPONDIENTE A LA OBRA:E3/2018.- Rehabilitación y equipamiento de parque en la localidad del Algodonal
del municipio de Coquimatlán, Rehabilitación y equipamiento de parque en la localidad del Agua Zarca del municipio de Coquimatlán,
Rehabilitación y equipamiento de parque en la localidad de la Sidra del municipio de Coquimatlán,Rehabilitación y equipamiento de parque en la
localidad de la Esperanza del municipio de Coquimatlán. PAGO DE ESTIMACIÓN 4-CA (CONVENIO ADICIONAL) RELATIVO A LA OBRA:
(POLIO 2018-0034-DESREG-002) REHABILITACIÓN Y EQUIPAMIENTO DE PARQUE EN LA LOCALIDAD DE AGUA ZARCA DEL
MUNICIPIO DE COQUIMATLAN, COL." ClaveUnidad="E48" ClaveProdServ="72151900" Cantidad="1">
      <cfdi:Impuestos>
        <cfdi:Traslados>
          <cfdi:Traslado Importe="4542.67" TipoFactor="Tasa" TasaOCuota="0.160000" Impuesto="002" Base="28391.66"/>
        </cfdi:Traslados>
      </cfdi:Impuestos>
    </cfdi:Concepto>
  </cfdi:Conceptos>
  <cfdi:Impuestos TotalImpuestosTrasladados="4542.67">
    <cfdi:Traslados>
      <cfdi:Traslado Importe="4542.67" TipoFactor="Tasa" TasaOCuota="0.160000" Impuesto="002"/>
    </cfdi:Traslados>
  </cfdi:Impuestos>
  <cfdi:Complemento>
    <implocal:ImpuestosLocales version="1.0" TotaldeTraslados="0.00" TotaldeRetenciones="283.92">
      <implocal:RetencionesLocales Importe="141.96" TasadeRetencion="0.00" ImplocRetenido="5 AL MILLAR INSPECCIÓN DE OBRAS"/>
      <implocal:RetencionesLocales Importe="141.96" TasadeRetencion="0.00" ImplocRetenido="5 AL MILLAR CONST. Y CONSERV AREAS"/>
    </implocal:ImpuestosLocales>
    <tfid:TimbreFiscalDigital xsi:schemaLocation="http://www.sat.gob.mx/TimbreFiscalDigital
http://www.sat.gob.mx/sitio_internet/cfd/TimbreFiscalDigital/TimbreFiscalDigitalv11.xsd" Version="1.1"
xmlns:xsi="http://www.w3.org/2001/XMLSchema-instance" xmlns:tfid="http://www.sat.gob.mx/TimbreFiscalDigital"
SelloSAT="eqjpCfBc2l/6yKqgbWjkrkk2isOwEn2wmHZ7cXIbAhqzS81s+XvJEZo8XM0D/WB0d/Yf1c+xVg4nEEpw4UTy4D4G0EM7BT300xi/
NoCertificadoSAT="00001000000408254801"
SelloCFD="tFyPmJ8XzrDdUWXPVbry0mzxx72czZxs0hpKJAuQEbcF0RFfgHaV+HmO80007uMd8NUmcc+UEl3dRRR1QsPuPchrKd5QHKW0
RfcProvCertif="LSO1306189R5" FechaTimbrado="2018-09-03T09:14:49" UUID="24c31c42-b789-43a7-9558-b42b9500afdc"/>
  </cfdi:Complemento>
</cfdi:Comprobante>

```



H. AYUNTAMIENTO CONSTITUCIONAL DE COQUIMATLÁN, COLIMA

DIRECCION DE OBRAS PUBLICAS Y DESARROLLO URBANO



RECIBO DE PAGO DE ESTIMACION

| | | | |
|-----------|---|--|------------------------------|
| OBRA: | E3/2018.- REHABILITACION Y EQUIPAMIENTO DE PARQUE EN LA LOCALIDAD DEL ALGODONAL DEL MUNICIPIO DE COQUIMATLAN, REHABILITACION Y EQUIPAMIENTO DE PARQUE EN LA LOCALIDAD DEL AGUA ZARCA DEL MUNICIPIO DE COQUIMATLAN, REHABILITACION Y EQUIPAMIENTO DE PARQUE EN LA LOCALIDAD DE | ESTIMACION: | 4-CA (CONVENIO ADICIONAL) |
| CONCURSO: | LO-806004996-E3-2018 | PERIODO DE EJECUCION DEL CONTRATO DEL 28 DE MAYO AL 25 DE AGOSTO DE 2018 | |
| LUGAR: | COQUIMATLAN, COLIMA | IMPORTE DEL CONTRATO SIN IVA | \$ 28,391.66 |
| | | FECHA DEL CONTRATO: | 28 de Mayo de 2018 |

NO. DE CONTRATO: H.COQ-PDR- CONTRATO-E3/2018-CA

ING. JAIME MORFIN ROBLES

MORJ700829770

LUGAR Y FECHA:

COQUIMATLÁN, COL. A 31 DE JULIO DE 2017

BUENO POR :

\$32,650.41

| | | |
|---|---|------------------------|
| RECIBI LA CANTIDAD DE | | \$32,650.41 |
| | CIENTO CUARENTA Y SEIS MIL DOSCIENTOS PESOS 62/100 M.N. | |
| EN PAGO DE LA ESTIMACION QUE SE INDICA POR LOS TRABAJOS EN LA OBRA REFERIDA EN EL PERIODO | | |
| COMPRENDIDO | 23 DE JULIO DE 2018 | AL 31 DE JULIO DE 2018 |
| DE ACUERDO CON LA SIGUIENTE LIQUIDACION: | | |
| IMPORTE DE LA ESTIMACION A PRECIOS UNITARIOS | | \$28,391.66 |
| I.V.A. 16 % | | \$4,542.67 |
| SUMA | | \$32,934.33 |
| DEDUCCIONES | | |
| AMORTIZACION DE ANTICIPO 30% | | \$0.00 |
| AMORTIZACION I.V.A. DE ANTICIPO 16 % | | \$0.00 |
| SERVICIO DE VIGILANCIA E INSPECCION 0.5 % | | \$141.96 |
| CONSTRUCCIÓN Y MANTENIMIENTO 0.5 % | | \$141.96 |
| SUMA | | \$283.92 |

IMPORTE A PAGAR

\$32,650.41

ING. JAIME MORFIN ROBLES
CONTRATISTA

ARQ. MARIA FERNANDA SANCHEZ ROSALES
SUPERVISOR

ING. FERNANDO RAMIREZ FUENTES
DIRECTOR DE OBRA PUBLICA Y DESARROLLO URBANO

LIC. JULIO CESAR VARGAS ESCOBAR
CONTRALOR H. AYUNTAMIENTO DE COQUIMATLAN



H. AYUNTAMIENTO CONSTITUCIONAL
DE COAHUILA DE ZARAGOZA

EMPRESA: **ING. JAIME MORFIN ROBLES**
RFC: **MORJ700829770**
ESTIMACION No. **4-CA (CONVENIO ADICIONAL)**
FECHA: **COAHUILA, COL. A 31 DE JULIO DE 2017**
UBICACION: **AGUA ZARCA MUNICIPIO DE COAHUILA, COL.**
PERIODO DEL: **23 DE JULIO DE 2018** AL: **31 DE JULIO DE 2018**
CONTRATO No.: **H.COQ-APARURAL-CONTRATO-018-2017-CA**

RESUMEN DE ESTIMACION NO. 4-CA (CONVENIO ADICIONAL) AGUA ZARCA

HOJA: **1** DE: **2**

| N°. | CLAVE, DESCRIPCIÓN SINTÉTICA | UNIDAD | H. GENERADOR No. | ESPECIFICACIÓN | CANTIDAD EN OBRA | | | P.U. | IMPORTE |
|---|--|------------------------------------|------------------|----------------|--|------------------|---------------------|--|----------|
| | | | | | SEGUN CATALOGO | TOTAL A LA FECHA | HASTA EST. ANTERIOR | | |
| | CONVENIO AGUA ZARCA | | | | | | | | |
| 0040 | CAMA DE ARENA DE 10 CM DE ESPESOR EN FONDO DE ZANJA COMPACTADA CON PISÓN MANUAL. INCLUYE ACARREO A 1ª ESTACIÓN A 20 M DE DISTANCIA (Cuatrocientos Doce Pesos 47/100 m.n.) HORIZONTAL. | M3 | | | 30.00 | 3.00 | 0.00 | 3.00 \$ 412.47 | 1,237.41 |
| 0044 | SUMINISTRO Y COLOCACIÓN DE INSTALACIÓN HIDRÁULICA PARA RIEGO DE ÁREAS VERDES. INCLUYE: SUMINISTRO DE LOS MATERIALES, EXCAVACIONES, TENDIDO, CORTES, AJUSTES, DESPERDICIOS, CONEXIONES, CODOS, COPLES, MANO DE OBRA, TEES, PRUEBAS, RELLENOS, EQUIPO, HERRAMIENTAS NECESARIOS, LIMPIEZA, RETIRO DE SOBRESANTES FUERA DE LA OBRA Y TODO LO NECESARIO PARA SU RESTAURACIÓN DE MUROS BAJOS DE JARDINERAS PRINCIPALES INCLUYE: RESTAURACIÓN DE APLANADOS, APLICACIÓN DE PINTURA VINÍLICA, ACARREOS, RETIRO DE DESPERDICIOS, MANO DE OBRA, HERRAMIENTA Y TODO LO NECESARIO PARA SU CORRECTA EJECUCIÓN. (Doscientos Ocho Pesos 38/100 m.n.) | PZA | | | 6.00 | 4.00 | 0.00 | 4.00 \$ 1,046.54 | 4,186.16 |
| 0050 | SUMINISTRO Y COLOCACIÓN DE ARENA EN ÁREA DE GIMNASIO, UNA CAPA NO MAYOR DE 10 CM., INCLUYE: MATERIALES, CONSUMIBLES, MANO DE OBRA, EQUIPO Y HERRAMIENTAS. (Cuatrocientos Doce Pesos 47/100 m.n.) | M | | | 10.00 | 10.00 | 0.00 | 10.00 \$ 208.38 | 2,083.80 |
| 0051 | SUMINISTRO Y COLOCACIÓN DE ARENA EN ÁREA DE GIMNASIO, UNA CAPA NO MAYOR DE 10 CM., INCLUYE: MATERIALES, CONSUMIBLES, MANO DE OBRA, EQUIPO Y HERRAMIENTAS. (Cuatrocientos Doce Pesos 47/100 m.n.) | M3 | | | 30.00 | 12.00 | 0.00 | 12.00 \$ 412.47 | 4,949.64 |
| OBSERVACIONES | | | | | IMPORTE DE ESTA HOJA: | | | \$12,457.01 | |
| | | | | | ACUMULADO: | | | \$12,457.01 | |
| Vo. Bo. | | CONFORME | | | AUTORIZO | | | Vo. Bo. | |
| ARQ. MARIA FERNANDA SANCHEZ ROSALES SUPERVISOR | | JAIME MORFIN ROBLES CONTRATISTA | | | ING. FERNANDO RAMIREZ FUENTES DE PLANEACION, OBRAS PUBLICAS | | | LIC. JULIO CESAR VARGAS ESCOBAR CONTRALOR H. AYUNTAMIENTO DE COAHUILA | |



H. AYUNTAMIENTO CONSTITUCIONAL
DE COQUIMATLÁN, COLIMA

EMPRESA: **ING. JAIME MORFIN ROBLES**
RFC: **MORJ700829770**
ESTIMACION No. **4-CA (CONVENIO ADICIONAL)**
FECHA: **COQUIMATLÁN, COL. A 31 DE JULIO DE 2017**
UBICACION: **AGUA ZARCA MPJO DE COQUIMATLÁN, COL.**
PERIODO DEL: **23 DE JULIO DE 2018** AL: **31 DE JULIO DE 2018**
CONTRATO No: **H.COQ-APARURAL-CONTRATO-018-2017-CA**

RESUMEN DE ESTIMACION NO. 4-CA (CONVENIO ADICIONAL) AGUA ZARCA

HOJA: **2** DE: **2**

| Nº. | CONCEPTO | UNIDAD | H. GENERADOR No. | ESPECIFICACIÓN | CANTIDAD EN OBRA | | | P.U. | IMPORTE |
|------|--|--------|------------------|----------------|------------------|------------------|---------------------|--------------|-----------|
| | | | | | SEGUN CATALOGO | TOTAL A LA FECHA | HASTA EST. ANTERIOR | | |
| 0052 | CONVENIO AGUA ZARCA FORJADO DE ESCALONES. INCLUYE: MANO DE OBRA, HERRAMIENTA, MAQUINARIA, Y ACARREOS DEL MATERIAL AL LUGAR INDICADO POR LA SUPERVISIÓN PARA SU POSTERIOR RETIRO. P.U.O.T. (Doscientos Cuatro Pesos 50/100 m.n.) | PZA | | | 18.00 | 18.00 | 0.00 | 18.00 \$ | 3,681.00 |
| 0053 | LIMPIEZA GENERAL DE OBRA. INCLUYE RETIRO DE MATERIAL PRODUCTO DE DESPERDICIOS, FUERA DE LA OBRA. (Dieciséis Pesos 25/100 m.n.) | M2 | | | 350.00 | 51.23 | 0.00 | 51.225800 \$ | 832.42 |
| 0054 | TIERRA VEGETAL PARA RELLENO DE PARTES BAJAS EN ÁREAS VERDES EXISTENTES. INCLUYE: ACARREO DEL MATERIAL A UNA 1A ESTACIÓN A 20.00 M DE DISTANCIA HORIZONTAL; MATERIALES. MANO DE OBRA, HERRAMIENTA Y EQUIPO. (Ochenta y Nueve Pesos 12/100 m.n.) | M2 | | | 120.00 | 120.00 | 0.00 | 120.00 \$ | 10,694.40 |
| 0021 | BANQUETA CONCRETO FC=150 KG/CM2 DE 10 CM DE ESPESOR ACABADO COMÚN. | M2 | | | 18.00 | 2.64 | 0.00 | 2.637840 \$ | 726.83 |

OBSERVACIONES

IMPORTE DE ESTA HOJA:
ACUMULADO:

\$15,934.65
\$28,391.66

| | | | |
|--|---|---|---|
| Vd. Bo. | CONFORME | AUTORIZO | Vd. Bo. |
| ARQ. MARJA FERNANDA SANCHEZ ROSALE SUPERVISOR | ING. JAIME MORFIN ROBLES COORDINADOR | ING. FERNANDO RAMIREZ FUENTES DIRECTOR DE OBRA PÚBLICA Y DESARROLLO URBANO | LIC. JULIO CESAR VARGAS ESCOBAR CONTRALOR H. AYUNTAMIENTO DE COQUIMATLÁN |



H. AYUNTAMIENTO CONSTITUCIONAL
DE COAHUILA DE ZARAGOZA



JAIME MORFIN ROBLES
INGENIERO

EMPRESA: ING. JAIME MORFIN ROBLES
RFC: MORJ700829770

FECHA: COAHUILA, COL. A 31 DE JULIO DE 2017
UBICACIÓN: AGUA ZARCA MPIO DE COAHUILA, COLIMA
PERIODO DEL: 23 DE JULIO DE 2018 AL:
CONTRATO No: H.COG-APARURAL-CONTRATO-018-2017-CA

31 DE JULIO DE 2018

ESTIMACION NO. 4-CA (CONVENIO ADICIONAL)

GENERADOR DE OBRA EST. 4-CA (CONVENIO ADICIONAL)

HOJA: 1 DE: 3

| No. | CONCEPTO | LOCALIZACION | | ALTO | PZA | ANCHO | LARGO | AREA | UNIDAD | TOTAL | OBSERV. |
|---|---|--------------|-------|------|-----|-------|-------|------|--------|-------------|-----------|
| | | EJE | TRAMO | | | | | | | | |
| 0040 | <p>CONVENIO ADICIONAL</p> <p>CAMA DE ARENA DE 10 CM DE ESPESOR EN FONDO DE ZANJA COMPACTADA CON PISÓN MANUAL. INCLUYE ACARREO A 1A ESTACIÓN A 20 M DE DISTANCIA (Cuatrocientos Doce Pesos 47/100 m.n.) HORIZONTAL.</p> | C-D | 3-4 | 0.09 | | 0.27 | 1.00 | 0.02 | | 0.02 | |
| | | C-D | 3-8 | 0.10 | | 0.27 | 28.22 | 0.76 | | 0.76 | |
| | | C-D | 7-8 | 0.10 | | 0.27 | 1.86 | 0.05 | | 0.05 | |
| | | C-D | 7-8 | 0.10 | | 0.27 | 1.92 | 0.05 | | 0.05 | |
| | | C-D | 7-9 | 0.10 | | 0.27 | 5.44 | 0.15 | | 0.15 | |
| | | 8 | B-D | 0.10 | | 0.27 | 8.20 | 0.22 | M3 | 0.22 | ARENA |
| | | B | 8-10 | 0.10 | | 0.27 | 7.20 | 0.19 | | 0.19 | |
| | | 10 | A-B | 0.10 | | 0.27 | 1.20 | 0.03 | | 0.03 | |
| | | A | 10 | 0.10 | | 0.27 | 2.70 | 0.07 | | 0.07 | |
| | | 7-8 | D-H | 0.10 | | 0.27 | 15.57 | 0.42 | | 0.42 | |
| | | F | 7-8 | 0.10 | | 0.27 | 5.60 | 0.15 | | 0.15 | |
| | | G-H | 2-8 | 0.10 | | 0.27 | 33.60 | 0.91 | | 0.91 | |
| VOLUMEN TOTAL EJECUTADO: | | | | | | | | | | 3.00 | M3 |
| <p>REVISÓ</p> <p>ARQ. MARIA FERNANDA SANCHEZ ROSALES SUPERVISOR</p> <p>ACEPTO</p> <p>ING. JAIME MORFIN ROBLES CONTRATISTA</p> <p>Vo. Bo.</p> <p>LIC. JULIO CESAR VARGAS ESCOBAR CONTRALOR H. AYUNTAMIENTO DE COAHUILA</p> | | | | | | | | | | | |



H. AYUNTAMIENTO CONSTITUCIONAL
DE COQUIMATLÁN, COLIMA



JAIME MORFIN ROBLES
INGENIERO

EMPRESA: **ING. JAIME MORFIN ROBLES**
RFC: **MORJ700829770**
FECHA: **COQUIMATLÁN, COL. A 31 DE JULIO DE 2017**
UBICACIÓN: **AGUA ZARCA MPIO DE COQUIMATLÁN, COLIMA**
PERIODO DEL: **23 DE JULIO DE 2018** AL: **31 DE JULIO DE 2018**
CONTRATO No: **H.CCQ-APARURAL-CONTRATO-018-2017-CA**
ESTIMACION NO. 4-CA (CONVENIO ADICIONAL)

FOTOS

HOJA: **3** DE: **3**

CANA DE ARENA DE 10 CM DE ESPESOR EN FONDO DE ZANJA COMPACTADA CON PISÓN MANUAL. INCLUYE ACARREO A 1A ESTACIÓN A 20 M DE DISTANCIA (Cuatrocientos Doce Pesos 47/100 m.n.) HORIZONTAL.



REVISO

ARQ. MARIA FERNANDA SANCHEZ ROSALES
SUPERVISOR

ACEPTO

ING. JAIME MORFIN ROBLES
CONTRATISTA

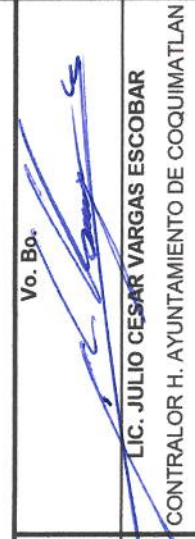
Vo. Bo.

LIC. JULIO CESAR VARGAS ESCOBAR
CONTRALOR H. AYUNTAMIENTO DE COQUIMATLAN



H. AYUNTAMIENTO CONSTITUCIONAL
DE COQUIMATLÁN, COLIMA



JAIME MORFIN ROBLES
INGENIERO

EMPRESA: ING. JAIME MORFIN ROBLES
RFC: MORJ700829770

FECHA: COQUIMATLÁN, COL. A 31 DE JULIO DE 2017
UBICACIÓN: AGUA ZARCA MPIO COQUIMATLÁN, COLIMA
PERIODO DEL: 23 DE JULIO DE 2018 AL: 31 DE JULIO DE 2018
CONTRATO No: H. COQ-PDR-CONTRATO-E3/2018

ESTIMACION NO. 4-CA (CONVENIO ADICIONAL)

GENERADOR DE OBRA EST. 4-CA (CONVENIO ADICIONAL)

HOJA: 1 DE: 3

| No. | CONCEPTO | LOCALIZACION | | ALTO | PZA | ANCHO | LARGO | AREA | UNIDAD | TOTAL | OBSERV. |
|--------------------------|--|--------------|-------|------|------|-------|-------|------|--------|-------------|------------|
| | | EJE | TRAMO | | | | | | | | |
| 0044 | <p>CONVENIO ADICIONAL</p> <p>SUMINISTRO Y COLOCACIÓN DE INSTALACIÓN HIDRAULICA PARA RIEGO DE AREAS VERDES. INCLUYE: SUMINISTRO DE LOS MATERIALES, EXCAVACIONES, TENDIDO, CORTES, AJUSTES, DESPERDICIOS, CONEXIONES, CODOS, COPLES, MANO DE OBRA, TEES, PRUEBAS, RELLENOS, EQUIPO, HERRAMIENTAS NECESARIOS, LIMPIEZA, RETIRO DE SOBRESANTES FUERA DE LA OBRA Y TODO LO NECESARIO PARA SU CORRECTA EJECUCIÓN. (Un Mil Cuarenta y Seis Pesos \$4/100 m.n.)</p> | C-E | 3-5 | 1.00 | 1.00 | | | | PZA | 1.00 | A |
| | | C-E | 6-8 | 1.00 | 1.00 | | | | PZA | 1.00 | B |
| | | F-H | 6-8 | 1.00 | 1.00 | | | | PZA | 1.00 | C |
| | | F-H | 3-5 | 1.00 | 1.00 | | | | PZA | 1.00 | D |
| TOTAL DE CONCEPTO | | | | | | | | | | 4.00 | PZA |

REVISO

ARQ. MARIA FERNANDA SANCHEZ ROSALES
 SUPERVISOR

ACEPTO

ING. JAIME MORFIN ROBLES
 CONTRATISTA

Vo. Bo.

LIC. JULIO CESAR VARGAS ESCOBAR
 CONTRALOR H. AYUNTAMIENTO DE COQUIMATLÁN



EMPRESA: **ING. JAIME MORFIN ROBLES**
 RFC: **MORJ700829770**
 FECHA: **COQUIMATLÁN, COL. A 31 DE JULIO DE 2017**
 UBICACIÓN: **AGUA ZARCA MPIO COQUIMATLAN, COLIMA**
 PERIODO DEL: **23 DE JULIO DE 2018** AL: **31 DE JULIO DE 2018**
 CONTRATO No: **H. COQ-PDR-CONTRATO-E3/2018**
ESTIMACION NO. 4-CA (CONVENIO ADICIONAL)

CROQUIS

HOUJA: **2** DE: **3**

SUMINISTRO Y COLOCACIÓN DE INSTALACIÓN HIDRAULICA PARA RIEGO DE ÁREAS VERDES. INCLUYE: SUMINISTRO DE LOS MATERIALES. EXCAVACIONES. TENDIDO, CORTES, AJUSTES, DESPERDICIOS, CONEXIONES, CODOS, COPLES, MANO DE OBRA. TEES, PRUEBAS, RELLENOS, EQUIPO, HERRAMIENTAS NECESARIOS, LIMPIEZA, RETIRO DE SOBRESANTES FUERA DE LA OBRA Y TODO LO NECESARIO PARA SU CORRECTA EJECUCIÓN. (Un Mil Cuarenta y Seis

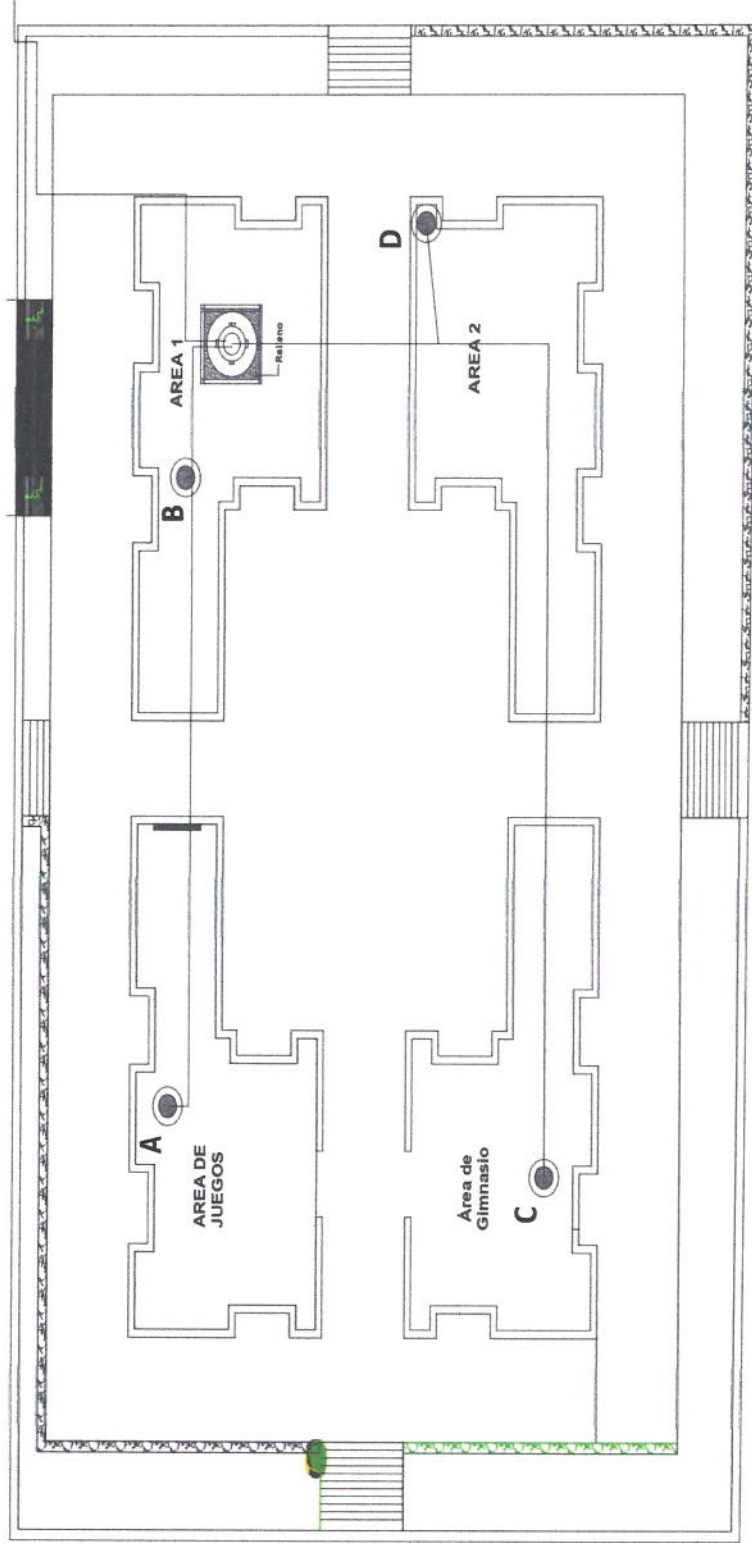

REVISO

ARQ. MARIA FERNANDA SANCHEZ ROSALES
 SUPERVISOR

ACEPTO

ING. JAIME MORFIN ROBLES
 CONTRATISTA

Vo. Bo.

H. JULIO CESAR VARGAS ESCOBAR
 CONTRALOR H. AYUNTAMIENTO DE COQUIMATLAN



H. AYUNTAMIENTO CONSTITUCIONAL
DE COQUIMATLÁN, COLIMA



JAIIME MORFIN ROBLES
INGENIERO

EMPRESA: **ING. JAIIME MORFIN ROBLES**
RFC: **MORJ700829770**

FECHA: **COQUIMATLÁN, COL. A 31 DE JULIO DE 2017**
UBICACIÓN: **AGUA ZARCA TIPIO COQUIMATLÁN, COLIMA**
PERIODO DEL: **23 DE JULIO DE 2018** AL: **31 DE JULIO DE 2018**

CONTRATO No: **H. COQ-PDR-CONTRATO-E3/2018**
ESTIMACION NO. 4-CA (CONVENIO ADICIONAL)

FOTOS

HOJA: **3** DE: **3**

SUMINISTRO Y COLOCACIÓN DE INSTALACIÓN HIDRÁULICA PARA RIEGO DE ÁREAS VERDES. INCLUYE: SUMINISTRO DE LOS MATERIALES, EXCAVACIONES, TENDIDO, CORTES, AJUSTES, DESPERDICIOS, CONEXIONES, CODOS, COPLES, MANO DE OBRA, TEES, PRUEBAS, RELLENOS, EQUIPO, HERRAMIENTAS NECESARIOS, LIMPIEZA, RETIRO DE SOBRESANTES FUERA DE LA OBRA Y TODO LO NECESARIO PARA SU CORRECTA EJECUCIÓN. (Un Mil Cuarenta y Seis



REVISO

ACEPTO

Vo. Bo.

ARQ. MARIA FERNANDA SANCHEZ ROSALES
SUPERVISOR

ING. JAIIME MORFIN ROBLES
CONTRATISTA

LIC. JULIO CESAR VARGAS ESCOBAR
CONTRALOR H. AYUNTAMIENTO DE COQUIMATLÁN



H. AYUNTAMIENTO CONSTITUCIONAL
DE COQUIMATLÁN, COLIMA



JAIIME MORFIN ROBLES
ALTERNATIVO



EMPRESA: ING. JAIIME MORFIN ROBLES
RFC: MORJ700629770

FECHA: COQUIMATLÁN, COL. A 31 DE JULIO DE 2017
UBICACIÓN: AGUA ZARCA MPIO DE COQUIMATLAN, COLIMA
PERIODO DEL: 23 DE JULIO DE 2018 AL: 31 DE JULIO DE 2018
CONTRATO No: H.COQ-PDR- CONTRATO-E3/2018-CA

ESTIMACION NO. 4-CA (CONVENIO ADICIONAL)

GENERADOR DE OBRA EST. 4-CA (CONVENIO ADICIONAL)

HOJA: 1 DE: 3

| No. | CONCEPTO | LOCALIZACION | | ALTO | PZA | ANCHO | LARGO | AREA | UNIDAD | TOTAL | OBSERV. | | | | | | |
|--|---|--------------|-------|------|------|--|-------|------|--------|--------------|----------|---|--|--|--|--|--|
| | | EJE | TRAMO | | | | | | | | | | | | | | |
| 0050 | CONVENIO AGUA ZARCA RESTAURACIÓN DE MUROS BAJOS DE JARDINERAS PRINCIPALES INCLUYE: RESTAURACIÓN DE APLANADOS, APLICACIÓN DE PINTURA VINÍLICA, ACARREOS, RETIRO DE DESPERDICIOS, MANO DE OBRA, HERRAMIENTA Y TODO LO NECESARIA PARA SU CORRECTA | C-H | 5-8 | 2.00 | 0.80 | 1.60 | A | | | 1.60 | A | | | | | | |
| | | C-H | 5-8 | 1.00 | 1.00 | 1.00 | B | | | 1.00 | B | | | | | | |
| | | C-H | 5-8 | 3.00 | 0.60 | 1.80 | C | | M | 1.80 | C | | | | | | |
| | | C-H | 5-8 | 2.00 | 0.50 | 1.00 | D | | | 1.00 | D | | | | | | |
| | | C-H | 5-8 | 4.00 | 0.70 | 2.80 | E | | | 2.80 | E | | | | | | |
| | | C-H | 5-8 | 1.00 | 1.80 | 1.80 | F | | | 1.80 | F | | | | | | |
| TOTAL DE CONCEPTO | | | | | | | | | | 10.00 | M | | | | | | |
| <p>REVISOR </p> <p>ACEPTO </p> <p>Vo. Bo. </p> | | | | | | | | | | | | | | | | | |
| <p>ARO. MARIA FERNANDA SANCHEZ ROSALES SUPERVISOR</p> | | | | | | <p>ING. JAIIME MORFIN ROBLES CONTRATISTA</p> | | | | | | <p>LIC. JULIO CESAR VARGAS ESCOBAR CONTRALOR H. AYUNTAMIENTO DE COQUIMATLAN</p> | | | | | |



EMPRESA: **ING. JAIME MORFIN ROBLES**
 RFC: **MORJ700829770**
 FECHA: **COQUIMATLÁN, COL., A 31 DE JULIO DE 2017**
 UBICACIÓN: **AGUA ZARCA MPIO DE COQUIMATLÁN, COLIMA**
 PERIODO DEL: **23 DE JULIO DE 2018** AL: **31 DE JULIO DE 2018**
 CONTRATO No: **H.COQ-PDR- CONTRATO-E3/2018-CA**
ESTIMACION NO. 4-CA (CONVENIO ADICIONAL)

CROQUIS

RESTAURACIÓN DE MUROS BAJOS DE JARDINERAS PRINCIPALES INCLUYE: RESTAURACIÓN DE APLANADOS, APLICACIÓN DE PINTURA VINÍLICA, ACARREOS, RETIRO DE DESPERDICIOS, MANO DE OBRA,HERRAMIENTA Y TODO LO NECESARIA PARA SU CORRECTA EJECUCIÓN, (Doscientos Ocho Pasos 38/100 m.n.)

HOJA: **2** DE: **3**

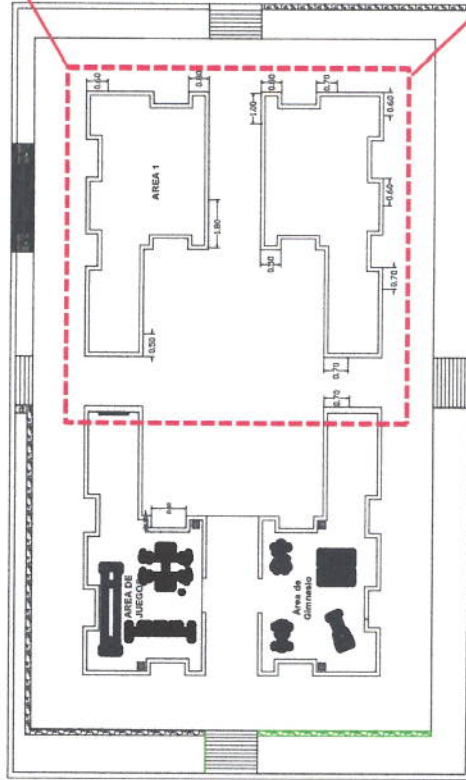
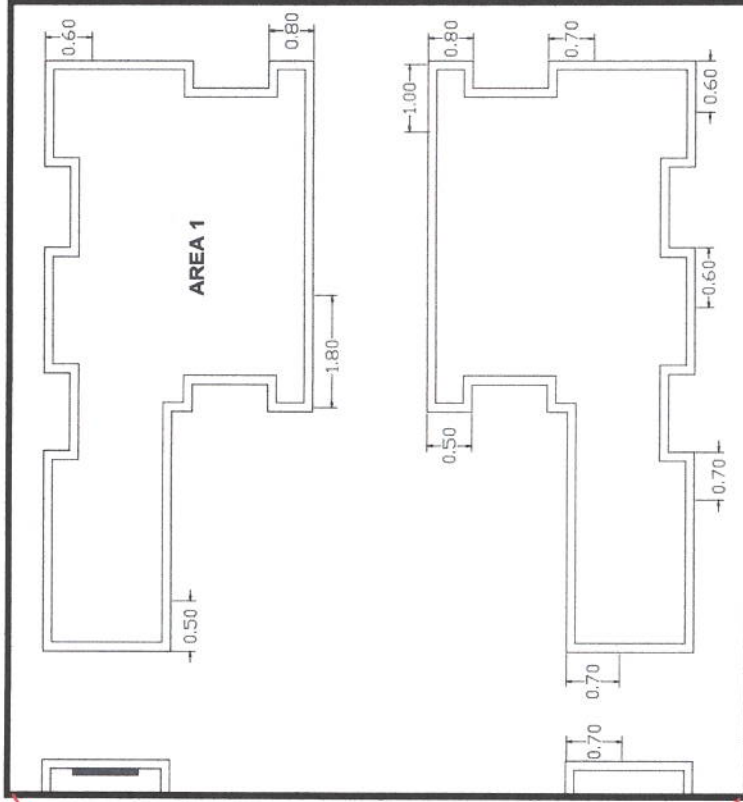

REVISO

[Signature]
ARQ. MARIA FERNANDA SANCHEZ ROSALES
 SUPERVISOR

ACEPTO

[Signature]
ING. JAIME MORFIN ROBLES
 CONTRATISTA

Vo. Bo.

[Signature]
LIC. JULIO CESAR VARGAS ESCOBAR
 CONTRALOR H. AYUNTAMIENTO DE COQUIMATLAN



H. AYUNTAMIENTO CONSTITUCIONAL
DE COQUIMATLÁN, COLIMA



EMPRESA: ING. JAIME MORFIN ROBLES
RFC: MORJ700829770

FECHA: COQUIMATLÁN, COL. A 31 DE JULIO DE 2017
UBICACIÓN: AGUA ZARCA MPIO DE COQUIMATLÁN, COLIMA

PERIODO DEL: 23 DE JULIO DE 2018 AL: 31 DE JULIO DE 2018

CONTRATO No: H.COQ-PDR- CONTRATO-E3/2018-CA

ESTIMACION NO. 4-CA (CONVENIO ADICIONAL)

FOTOS

HOJA: 3 DE: 3

RESTAURACIÓN DE MUROS BAJOS DE JARDINERAS PRINCIPALES INCLUYE: RESTAURACIÓN DE APLANADOS. APLICACIÓN DE PINTURA VINÍLICA, ACARREOS, RETIRO DE DESPERDICIOS, MANO DE OBRA-HERRAMIENTA Y TODO LO NECESARIA PARA SU CORRECTA EJECUCIÓN. (Doscientos Ocho Pesos 38/100 m.n.)



REVISO

[Signature]
ARQ. MARIA FERNANDA SANCHEZ ROSALES
SUPERVISOR

ACEPTO

[Signature]
ING. JAIME MORFIN ROBLES
CONTRATISTA

Vo. Bo.

[Signature]
LIC. JULIO CESAR VARGAS ESCOBAR
CONTRALOR H. AYUNTAMIENTO DE COQUIMATLÁN



H. AYUNTAMIENTO CONSTITUCIONAL
DE COQUIMATLÁN, COLIMA



JAIME MORFIN ROBLES
INGENIERO

EMPRESA: **ING. JAIME MORFIN ROBLES**
RFC: **MORJ700829770**

FECHA: **COQUIMATLÁN, COL. A 31 DE JULIO DE 2017**
UBICACIÓN: **AGUA ZARCA MPPIO DE COQUIMATLAN, COLIMA**
PERIODO DEL: **23 DE JULIO DE 2018** AL: **31 DE JULIO DE 2018**
CONTRATO No.: **H. COQ-PDR-CONTRATO-E3/2018**

ESTIMACION NO. 4-CA (CONVENIO ADICIONAL)

GENERADOR DE OBRA EST. 4-CA (CONVENIO ADICIONAL)

HOUJA: 1 DE: 3

| No. | CONCEPTO | LOCALIZACION | | ALTO | PZA | ANCHO | LARGO | AREA | UNIDAD | TOTAL | OBSERV. |
|---|--|--------------|-------|------|-----|-------------|-------|------|--------|------------------------------------|------------------------|
| | | EJE | TRAMO | | | | | | | | |
| 0051 | CONVENIO AGUA ZARCA SUMINISTRO Y COLOCACIÓN DE ARENA EN ÁREA DE GIMNASIO, UNA CAPA NO MAYOR DE 10 CM., INCLUYE: MATERIALES, CONSUMIBLES, MANO DE OBRA, EQUIPO Y HERRAMIENTAS. (Cuatrocientos Doce Pesos 47/100 m.n.) | F-H | 7-8 | 0.10 | | 8.00 | 8.00 | 6.40 | M3 | 6.40 | RELLENO EN GIMNASIO |
| | | C-E | 7-8 | 0.10 | | 7.00 | 8.00 | 5.60 | M3 | 5.60 | RELLENO AREA JUEGOS |
| | | | | | | | | | | VOLUMEN EJECUTADO: 12.00 M3 | |
| REVISO | | | | | | | | | | | |
| ARQ. MARIA FERNANDA SANCHEZ ROSALES SUPERVISOR | | | | | | ACEPTO | | | | | |
| | | | | | | | | | | | |
| ING. JAIME MORFIN ROBLES CONTRATISTA | | | | | | Vo. Bo. | | | | | |
| LIC. JULIO CESAR VARGAS ESCOBAR CONTRALOR H. AYUNTAMIENTO DE COQUIMATLAN | | | | | | | | | | | |



H. AYUNTAMIENTO CONSTITUCIONAL
DE COQUIMATLÁN, COLIMA



JAIIME MORFIN ROBLES
MORJ700829770

EMPRESA: **ING. JAIIME MORFIN ROBLES**
RFC: **MORJ700829770**
FECHA: **COQUIMATLÁN, COL. A 31 DE JULIO DE 2017**
UBICACIÓN: **AGUA ZARCA MPIO DE COQUIMATLÁN, COLIMA**
PERIODO DEL: **23 DE JULIO DE 2018** AL: **31 DE JULIO DE 2018**
CONTRATO N°: **H.CCQ-PDR- CONTRATO-E3/2018-CA**
ESTIMACION NO. 4-CA (CONVENIO ADICIONAL)

CROQUIS

HOJA: **2** DE: **3**

SUMINISTRO Y COLOCACIÓN DE ARENA EN ÁREA DE GIMNASIO, UNA CAPA NO MAYOR DE 10 CM., INCLUYE: MATERIALES, CONSUMIBLES, MANO DE OBRA, EQUIPO Y HERRAMIENTAS. (Cuatrocientos Doce Pesos 47/100 m.n.)

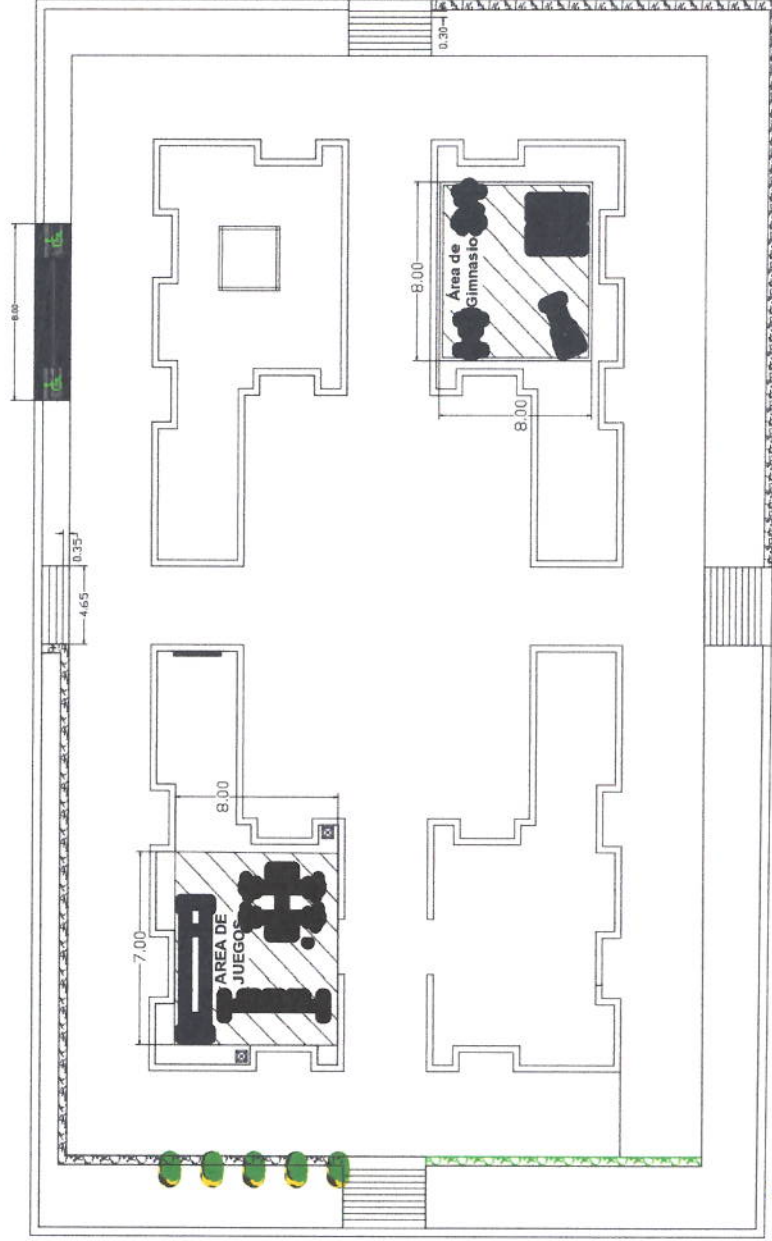

REVISO

ACEPTO

Vo. Bo.

ARG. MARIA FERVANDA SANCHEZ ROSALES
SUPERVISOR

ING. JAIIME MORFIN ROBLES
CONTRATISTA

LIC. JULIO CESAR YARGAS ESCOBAR
CONTRALOR H. AYUNTAMIENTO DE COQUIMATLÁN



H. AYUNTAMIENTO CONSTITUCIONAL
DE COQUIMATLÁN, COLIMA



JAIME MORFIN ROBLES
INGENIEROS

EMPRESA: ING. JAIME MORFIN ROBLES
RFC: MORJ700829770
FECHA: COQUIMATLÁN, COL., A 31 DE JULIO DE 2017
UBICACIÓN: AGUA ZARCA MPIO DE COQUIMATLAN, COLIMA
PERIODO DEL: 23 DE JULIO DE 2018 AL: 31 DE JULIO DE 2018
CONTRATO No.: H.CCQ-PDR- CONTRATO-E3/2018-CA
ESTIMACION NO. 4-CA (CONVENIO ADICIONAL)

FOTOS

HOJA: 3 DE: 3

SUMINISTRO Y COLOCACIÓN DE ARENA EN ÁREA DE GIMNASIO, UNA CAPA NO MAYOR DE 10 CM., INCLUYE: MATERIALES, CONSUMIBLES, MANO DE OBRA, EQUIPO Y HERRAMIENTAS. (Cuatrocientos Doce Pesos 47/100 m.n.)



REVISÓ

ARQ. MARIA FERNANDA SANCHEZ ROSALES
SUPERVISOR

ACEPTO

ING. JAIME MORFIN ROBLES
CONTRATISTA

Vo. Bo.

LIC. JULIO CESAR VARGAS ESCOBAR
CONTRALOR H. AYUNTAMIENTO DE COQUIMATLAN



EMPRESA: ING. JAIME MORFIN ROBLES
RFC: MORJ70029770
FECHA: COQUIMATLAN, COL. A 31 DE JULIO DE 2017
UBICACIÓN: AGUA ZARCA MPIO DE COQUIMATLAN, COLIMA
PERIODO DEL: 23 DE JULIO DE 2018 AL: 31 DE JULIO DE 2018
CONTRATO No.: H.COQ-PDR- CONTRATO-E3/2018-CA
ESTIMACION NO. 4-CA (CONVENIO ADICIONAL)

GENERADOR DE OBRA EST. 4-CA (CONVENIO ADICIONAL)

HOJA: 1 DE: 3

| No. | CONCEPTO | LOCALIZACION | | ALTO | PZA | ANCHO | LARGO | AREA | UNIDAD | TOTAL | OBSERV. |
|---------------------------|--|--------------|-------|------|------|-------|-------|------|--------|---------------|-----------|
| | | EJE | TRAMO | | | | | | | | |
| 0052 | ALBAÑILERIA AGUA ZARCA FORJADO DE ESCALONES. INCLUYE: MANO DE OBRA, HERRAMIENTA, MAQUINARIA, Y ACARREOS DEL MATERIAL AL LUGAR INDICADO POR LA SUPERVISIÓN PARA SU POSTERIOR RETIRO. P.J.O.T. (Doscientos Cuatro Pesos 50/100 (m.n.)) | A-B | 5-6 | 4.00 | 0.35 | 4.65 | 1.63 | M2 | 5.48 | ESCALONES "A" | |
| | | E-F | 1-2 | 7.00 | 0.30 | 4.00 | 1.20 | M2 | 6.00 | ESCALONES "B" | |
| | | E-F | 9-10 | 9.00 | 0.30 | 3.00 | 0.90 | M2 | 6.52 | ESCALONES "C" | |
| VOLUMEN EJECUTADO: | | | | | | | | | | 18.00 | M2 |

| | | | |
|--|--|--|--|
| | | | |
| REVISO | ACEPTO | Vo. Bo. | |
| ARQ. MARIA FERNANDA SANCHEZ ROSALES SUPERVISOR | ING. JAIME MORFIN ROBLES CONTRATISTA | LIC. JULIO CESAR VARGAS ESCOBAR CONTRALOR H. AYUNTAMIENTO DE COQUIMATLAN | |



H. AYUNTAMIENTO CONSTITUCIONAL
DE COQUIMATLÁN, COLIMA



EMPRESA: ING. JAIME MORFIN ROBLES
RFC: MORJ700829770

FECHA: COQUIMATLÁN, COL. A 31 DE JULIO DE 2017
UBICACIÓN: AGUA ZARCA MPIO DE COQUIMATLÁN, COLIMA
PERIODO DEL: 23 DE JULIO DE 2018 AL: 31 DE JULIO DE 2018
CONTRATO No: H.COC-PDR- CONTRATO-E3/2018-CA

ESTIMACION NO. 4-CA (CONVENIO ADICIONAL)

CROQUIS

FORJADO DE ESCALONES. INCLUYE: MANO DE OBRA, HERRAMIENTA, MAQUINARIA, Y ACARREOS DEL MATERIAL AL LUGAR INDICADO POR LA SUPERVISIÓN PARA SU POSTERIOR RETIRO. P.U.O.T. (Doscientos Cuatro Pesos 50/100 m.n.)

HOJA: 2 DE: 3

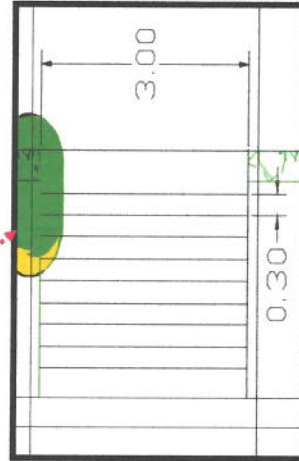
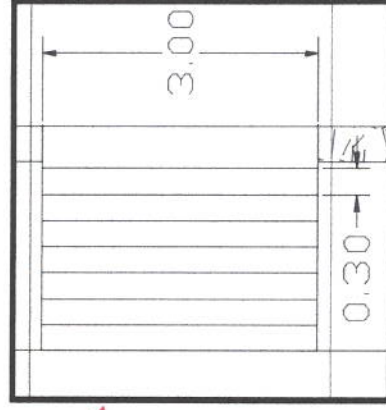
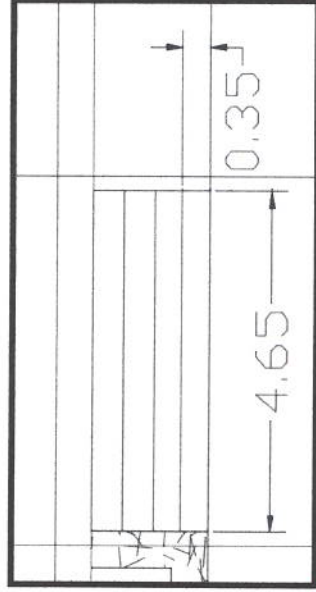
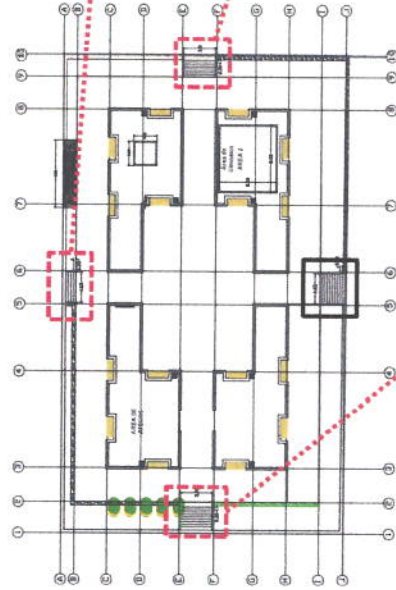

REVISO

ACEPTO

Vo. Bo.

ARQ. MARIA FERNANDA SANCHEX ROSALES
SUPERVISOR

ING. JAIME MORFIN ROBLES
CONTRATISTA

LIC. JULIO CESAR VARGAS ESCOBAR
CONTRATOR H. AYUNTAMIENTO DE COQUIMATLÁN



EMPRESA: ING. JAIME MORFIN ROBLES
 RFC: MORJ700829770
 FECHA: COQUIMATLÁN, COL. A 31 DE JULIO DE 2017
 UBICACIÓN: AGUA ZARCA MPIO DE COQUIMATLÁN, COLIMA
 PERIODO DEL: 23 DE JULIO DE 2018 AL: 31 DE JULIO DE 2018
 CONTRATO No: H.COQ-PDR- CONTRATO-E3/2018-CA
ESTIMACION NO. 4-CA (CONVENIO ADICIONAL)

FOTOS

FORJADO DE ESCALONES. INCLUYE: MANO DE OBRA, HERRAMIENTA, MAQUINARIA, Y ACARREOS DEL MATERIAL AL LUGAR INDICADO POR LA SUPERVISIÓN PARA SU POSTERIOR RETIRO. P.U.O.T. (Dociientos Cuatro Pesos 50/100 m.n.)

HOJA: 3 DE: 3



REVISOR

ARQ. MARIA FERNANDA SANCHEZ ROSALES
 SUPERVISOR

ACEPTO

ING. JAIME MORFIN ROBLES
 CONTRATISTA

Vo. Bto.

LIC. JULIO CESAR VARGAS ESCOBAR
 CONTRALOR H. AYUNTAMIENTO DE COQUIMATLAN



H. AYUNTAMIENTO CONSTITUCIONAL
DE COQUIMATLÁN, COLIMA



JAIME MORFIN ROBLES
INGENIERO

EMPRESA: ING. JAIME MORFIN ROBLES
RFC: MORJ700829770
FECHA: COQUIMATLÁN, COL. A 31 DE JULIO DE 2017
UBICACIÓN: AGUA ZARCA MPIO DE COQUIMATLÁN, COLIMA
PERIODO DEL: 23 DE JULIO DE 2018 AL:
CONTRATO No: H.COQ-PDR- CONTRATO-E3/2018-CA
ESTIMACION NO. 4-CA (CONVENIO ADICIONAL)

31 DE JULIO DE 2018

GENERADOR DE OBRA EST. 4-CA (CONVENIO ADICIONAL)

HOJA: 1 DE: 3

| No. | CONCEPTO | LOCALIZACION | | ALTO | PZA | ANCHO | LARGO | AREA | UNIDAD | TOTAL | OBSERV. |
|--|--|--------------|-------|------|------|-------|-------|---------|--------|---------|---------|
| | | EJE | TRAMO | | | | | | | | |
| 0053 | CONVENIO AGUA ZARCA LIMPIEZA GENERAL DE OBRA, INCLUYE RETIRO DE MATERIAL PRODUCTO DE DESPERDICIOS, FUERA DE LA OBRA. (Dieciséis Pesos 25/100 m.n.) | A-J | 1-10 | | 1.00 | 7.00 | 7.32 | 51.2258 | M2 | 51.2258 | LIMP. |
| VOLUMEN TOTAL EJECUTADO: 51.2258 M2 | | | | | | | | | | | |
| <p>REVISO</p> <p>ARQ. MARIA FERNANDA SANCHEZ ROSALES SUPERVISOR</p> <p>ACEPTO</p> <p>ING. JAIME MORFIN ROBLES CONTRATISTA</p> <p>Vo. Bo.</p> <p>LIC. JULIO CESAR VARGAS ESCOBAR CONTRALOR H. AYUNTAMIENTO DE COQUIMATLAN</p> | | | | | | | | | | | |



H. AYUNTAMIENTO CONSTITUCIONAL
DE COQUIMATLÁN, COLIMA



JAIME MORFIN ROBLES
ARQUITECTO

EMPRESA: ING. JAIME MORFIN ROBLES
RFC: MORJ700829770

FECHA: COQUIMATLÁN, COL. A 31 DE JULIO DE 2017
UBICACIÓN: AGUA ZARCA MPIO DE COQUIMATLÁN, COLIMA
PERIODO DEL: 23 DE JULIO DE 2018
CONTRATO No: H/COQ-PDR- CONTRATO-E3/2018-CA

31 DE JULIO DE 2018

ESTIMACION NO. 4-CA (CONVENIO ADICIONAL)

CROQUIS

HOJA: 2 DE: 3

LIMPIEZA GENERAL DE OBRA, INCLUYE RETIRO DE MATERIAL PRODUCTO DE DESPERDICIOS, FUERA DE LA OBRA. (Dieciocho Pesos 25/100 m.n.)

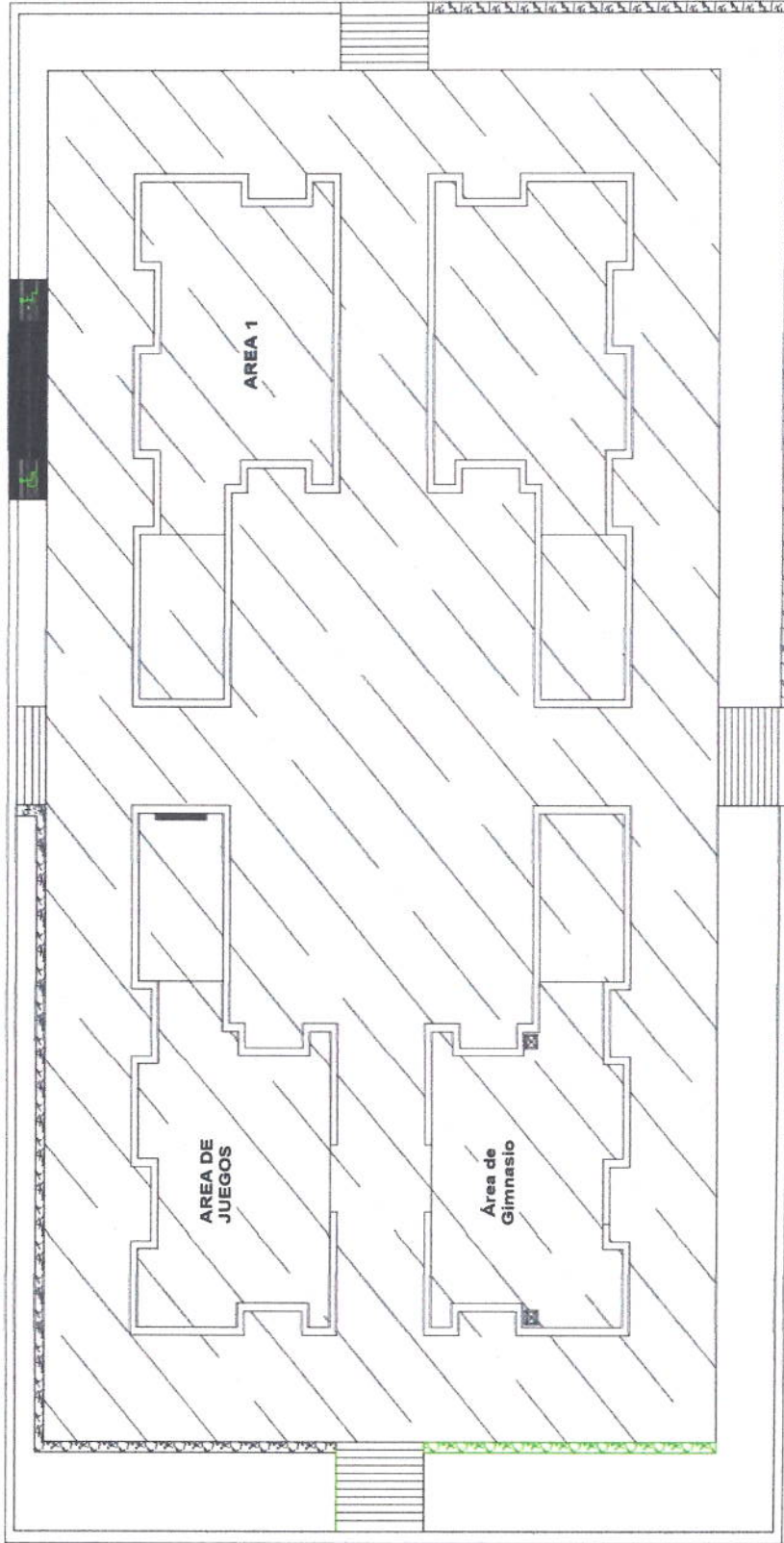

REVISO

ACEPTO

Vo. Bo.

ARQ. MARIA FERNANDA SANCHEZ ROSALES
SUPERVISOR

ING. JAIME MORFIN ROBLES
CONTRATISTA

EIC. JULIO CESAR VARGAS ESCOBAR
CONTRALOR H. AYUNTAMIENTO DE COQUIMATLÁN



H. AYUNTAMIENTO CONSTITUCIONAL
DE COQUIMATLÁN, COLIMA



JAIME MORFIN ROBLES
AGENTE PÚBLICO

EMPRESA: ING. JAIME MORFIN ROBLES
RFC: MORJ700829770

FECHA: COQUIMATLÁN, COL. A 31 DE JULIO DE 2017
UBICACIÓN: AGUA ZARCA MPIO DE COQUIMATLAN, COLIMA
PERIODO DEL: 23 DE JULIO DE 2018 AL: 31 DE JULIO DE 2018
CONTRATO No: H.COQ-PDR- CONTRATO-E3/2018-CA

ESTIMACION NO. 4-CA (CONVENIO ADICIONAL)

FOTOS

HOJA: 3 DE: 3

LIMPIEZA GENERAL DE OBRA, INCLUYE RETIRO DE MATERIAL PRODUCTO DE DESPERDICIOS, FUERA DE LA OBRA. (Dieciséis Pesos 25/100 m.n.)



REVISO

ARQ. MARIA FERNANDA SANCHEZ ROSALES
SUPERVISOR

ACEPTO

ING. JAIME MORFIN ROBLES
CONTRATISTA

Vo. Bo.

ELC. JULIO CESAR VARGAS ESCOBAR
CONTRALOR H. AYUNTAMIENTO DE COQUIMATLAN



EMPRESA: **ING. JAIME MORFIN ROBLES**
 RFC: **MORJ700829770**

FECHA: **COQUIMATLÁN, COL. A 31 DE JULIO DE 2017**
 UBICACIÓN: **AGUA ZARCA MPIO DE COQUIMATLÁN, COLIMA**
 PERIODO DEL: **23 DE JULIO DE 2018** AL: **31 DE JULIO DE 2018**
 CONTRATO No: **H.COQ-PDR- CONTRATO-E3/2018-CA**

ESTIMACION NO. 4-CA (CONVENIO ADICIONAL)

GENERADOR DE OBRA EST. 4-CA (CONVENIO ADICIONAL)

HOJA: **1** DE: **3**

| No. | CONCEPTO | LOCALIZACION | | ALTO | PZA | ANCHO | LARGO | AREA | UNIDAD | TOTAL | OBSERV. |
|--------------------------|--|--------------|-------|------|------|-------|-------|------|--------|---------------|-----------|
| | | EJE | TRAMO | | | | | | | | |
| 0054 | CONVENIO AGUA ZARCA TIERRA VEGETAL PARA RELLENO DE PARTES BAJAS EN ÁREAS VERDES EXISTENTES. INCLUYE: ACARREO DEL MATERIAL A UNA 1A ESTACIÓN A 20.00 M DE DISTANCIA HORIZONTAL; MATERIALES, MANO DE OBRA, HERRAMIENTA Y EQUIPO. (Ochenta y Nueve Pesos 12/100 m.n.) | F-H | 7-8 | 4.00 | 3.80 | 6.00 | 22.80 | M3 | 91.20 | A | |
| | | C-E | 7-8 | 1.00 | 5.00 | 5.76 | 28.80 | M3 | 28.80 | B | |
| TOTAL DE CONCEPTO | | | | | | | | | | 120.00 | M3 |

| | |
|--|---------------|
| | ACEPTO |
|--|---------------|

| | |
|---|--|
| REVISO ARQ. MARIA FERNANDA SANCHEZ ROSALES SUPERVISOR | Vo. Bo. LIC. JULIO CESAR VARGAS ESCOBAR CONTROLADOR HAYUNTAMIENTO DE COQUIMATLAN |
|---|--|



EMPRESA: **ING. JAIME MORFIN ROBLES**
 RFC: **MORJ700829770**

FECHA: **COQUIMATLÁN, COL., A 31 DE JULIO DE 2017**
 UBICACIÓN: **AGUA ZARCA MPIO DE COQUIMATLAN, COLIMA**
 PERIODO DEL: **23 DE JULIO DE 2018** AL: **31 DE JULIO DE 2018**
 CONTRATO No: **H.COQ-PDR- CONTRATO-E3/2018-CA**

ESTIMACION NO. 4-CA (CONVENIO ADICIONAL)

CROQUIS

HOJA: **2** DE: **3**

TIERRA VEGETAL PARA RELLENO DE PARTES BAJAS EN ÁREAS VERDES EXISTENTES. INCLUYE: ACARREO DEL MATERIAL A UNA 1A ESTACIÓN A 20.00 M DE DISTANCIA HORIZONTAL; MATERIALES, MANO DE OBRA, HERRAMIENTA Y EQUIPO. (Ochenta y Nueve Pesos 12/100 m.n.)

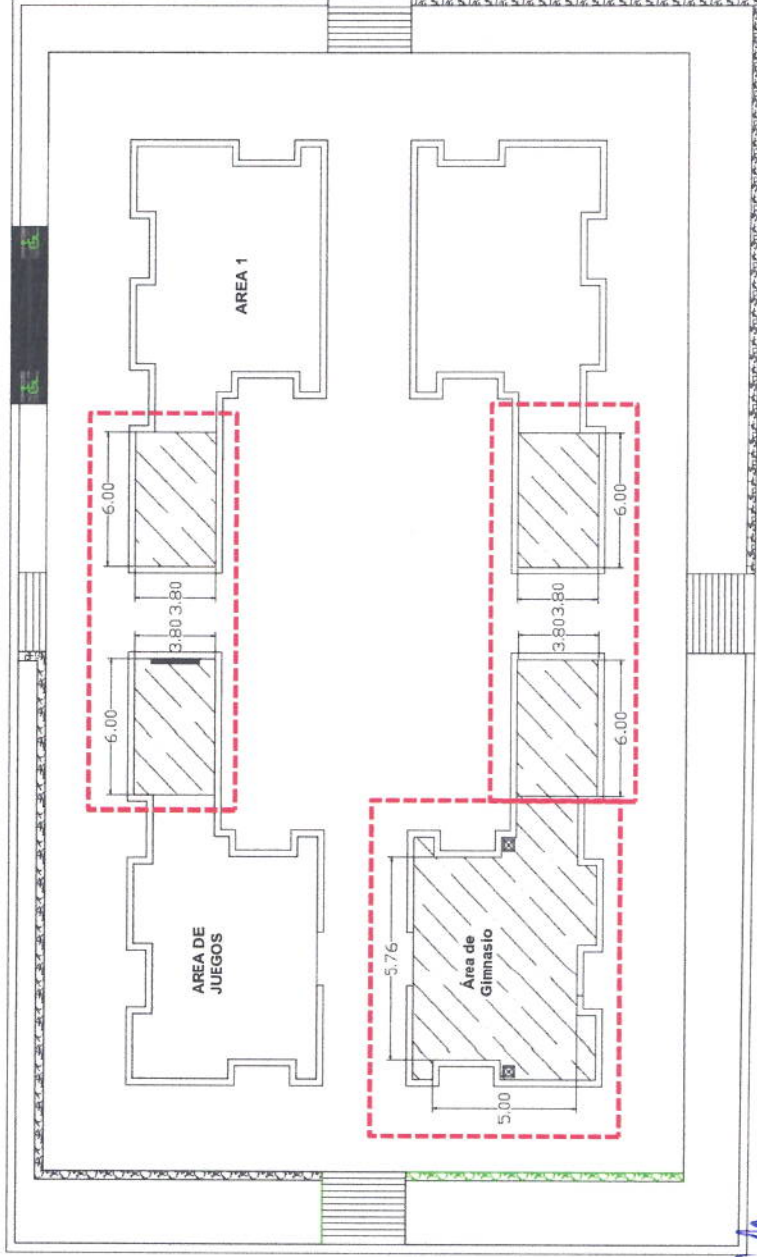

REVISO

ACEPTO

Vo.Bo.

ARQ. MARIA FERNANDA SANCHEZ ROSALES
 SUPERVISOR

ING. JAIME MORFIN ROBLES
 CONTRATISTA

LIC. JULIO CESAR VARGAS ESCOBAR
 CONTRALOR DE AYUNTAMIENTO DE COQUIMATLAN



H. AYUNTAMIENTO CONSTITUCIONAL
DE COQUIMATLÁN, COLIMA



JAIME MORFIN ROBLES
INGENIEROS

EMPRESA: ING. JAIME MORFIN ROBLES
RFC: MORJ700829770

FECHA: COQUIMATLÁN, COL. A 31 DE JULIO DE 2017
UBICACIÓN: AGUA ZARCA MPIO DE COQUIMATLÁN, COLIMA

PERIODO DEL: 23 DE JULIO DE 2018 AL: 31 DE JULIO DE 2018

CONTRATO No: H.COQ-PDR- CONTRATO-E3/2018-CA

ESTIMACION NO. 4-CA (CONVENIO ADICIONAL)

FOTOS

TIERRA VEGETAL PARA RELLENO DE PARTES BAJAS EN ÁREAS VERDES EXISTENTES, INCLUYE: ACARREO DEL MATERIAL A UNA 1ª ESTACIÓN A 20.00 M DE DISTANCIA HORIZONTAL; MATERIALES, MANO DE OBRA, HERRAMIENTA Y EQUIPO. (Ochenta y Nueve Pesos 12/100 m.n.)

HOJA: 3

DE: 3



REVISO

ARC. MARIA FERNANDA SANCHEZ ROSALES
SUPERVISOR

ACEPTO

ING. JAIME MORFIN ROBLES
CONTRATISTA

Vo. Bo.

LIC. JULIO CESAR VARGAS ESCOBAR
CONTRALOR H. AYUNTAMIENTO DE COQUIMATLAN



H. AYUNTAMIENTO CONSTITUCIONAL
DE COQUIMATLÁN, COLIMA



JAIME MORFIN ROBLES

EMPRESA: **ING. JAIME MORFIN ROBLES**
RFC: **MORJ70029770**
FECHA: **COQUIMATLÁN, COL. A 31 DE JULIO DE 2017**
UBICACIÓN: **AGUA ZARCA MPIO DE COQUIMATLÁN, COLIMA**
PERIODO DEL: **23 DE JULIO DE 2018** AL:
CONTRATO No: **H.COQ-PDR- CONTRATO-E9/2018-CA**
ESTIMACION NO. 4-CA (CONVENIO ADICIONAL)

31 DE JULIO DE 2018

GENERADOR DE OBRA EST. 4-CA (CONVENIO ADICIONAL)

HOJA: 1 DE: 3

| No. | CONCEPTO | LOCALIZACION | | ALTO | PZA | ANCHO | LARGO | AREA | UNIDAD | TOTAL | OBSERV. |
|------|--|--------------|-------|-------|-------|-------|-------|--------|--------|--------|---------|
| | | EJE | TRAMO | | | | | | | | |
| 0021 | CONVENIO AGUA ZARCA BANQUETA CONCRETO F'c=150 KG/CM2 DE 10 CM DE ESPESOR ACABADO COMÚN. | B-C | 7-8 | 1.00 | 1.00 | 1.40 | 2.40 | 3.36 | 3.36 | 3.36 | A |
| | | B-C | 2-3 | 1.00 | 1.00 | 3.80 | 3.80 | 14.44 | 14.44 | 14.44 | B |
| | | D-E | 2-3 | 1.00 | 1.00 | 2.85 | 3.80 | 10.07 | 10.07 | 10.07 | C |
| | | H-I | 2-4 | 1.00 | 1.00 | 3.80 | 5.90 | 22.42 | 22.42 | 22.42 | D |
| | | H-I | 3-4 | 1.00 | 1.00 | 2.30 | 2.20 | 5.06 | 5.06 | 5.06 | E |
| | | H-I | 5-8 | 1.00 | 1.00 | 3.80 | 12.10 | 45.98 | 45.98 | 45.98 | F |
| | | G-H | 5-6 | 1.00 | 1.00 | 3.30 | 4.60 | 15.18 | 15.18 | 15.18 | G |
| | | D-G | 4-7 | 1.00 | 1.00 | 12.00 | 13.85 | 166.20 | 166.20 | 166.20 | H |
| | | E-F | 7-8 | 1.00 | 1.00 | 4.00 | 12.10 | 48.40 | 48.40 | 48.40 | I |
| | | H-I | 7-8 | 3.00 | 3.00 | 1.05 | 2.70 | 2.84 | 2.84 | 8.52 | J |
| | | 8-9 | 7-8 | 1.00 | 1.00 | 3.80 | 11.00 | 41.80 | 41.80 | 41.80 | K |
| | | 8-9 | F-G | 1.00 | 1.00 | 1.25 | 2.85 | 3.56 | 3.56 | 3.56 | L |
| | | 8-9 | E-F | 1.00 | 1.00 | 2.60 | 3.90 | 10.14 | 10.14 | 10.14 | M |
| | | 8-9 | B-D | 1.00 | 1.00 | 3.80 | 8.50 | 32.30 | 32.30 | 32.30 | N |
| | | C-D | 5-6 | 1.00 | 1.00 | 3.30 | 4.80 | 15.84 | 15.84 | 15.84 | O |
| | | D-E | 6-7 | 1.00 | 1.00 | 1.05 | 2.30 | 2.42 | 2.42 | 2.42 | P |
| | | D-E | 4-5 | 1.00 | 1.00 | 1.05 | 2.20 | 2.31 | 2.31 | 2.31 | Q |
| | | D-E | 4-5 | 1.00 | 1.00 | 1.25 | 2.25 | 2.81 | 2.81 | 2.81 | R |
| | | D-E | 4-7 | 10.00 | 10.00 | 0.21 | 1.90 | 0.40 | 0.40 | 4.00 | S |
| | | D-E | 4-7 | 4.00 | 4.00 | 0.21 | 2.85 | 0.60 | 0.60 | 2.40 | S |
| | | D-E | 4-7 | 1.00 | 1.00 | 0.21 | 1.40 | 0.29 | 0.29 | 0.29 | S |
| | | D-E | 4-7 | 1.00 | 1.00 | 0.21 | 5.00 | 1.05 | 1.05 | 1.05 | S |

M2

VOLUMEN COBRAR EN ESTIMACION 3E: **404.40** M2
VOLUMEN A COBRAR EN ESTA ESTIMACION: **2.837840** M2

REVISOR

ACEPTO

Vo. Bo.

ARQ. MARIA FERNANDA SANCHEZ ROSALES
SUPERVISOR

ING. JAIME MORFIN ROBLES
CONTRATISTA

~~LIC. JULIO CESAR VARGAS ESCOBAR~~
CONTRALOR H. AYUNTAMIENTO DE COQUIMATLAN



H. AYUNTAMIENTO CONSTITUCIONAL
DE COQUIMATLÁN, COLIMA



JAIME MORFIN ROBLES
CONTRATISTA

EMPRESA: **ING. JAIME MORFIN ROBLES**
RFC: **MORJ700829770**

FECHA: **COQUIMATLÁN, COL. A 31 DE JULIO DE 2017**
UBICACIÓN: **AGUA ZARCA MPIO DE COQUIMATLÁN, COLIMA**

PERIODO DEL: **23 DE JULIO DE 2018** AL: **31 DE JULIO DE 2018**

CONTRATO No: **H.COQ-PDR-CONTRATO-E3/2018-CA**
ESTIMACION NO. 4-CA (CONVENIO ADICIONAL)

CROQUIS

HOJA: **2** DE: **3**

BANQUETA CONCRETO F_C=150 KG/CM² DE 10 CM DE ESPESOR ACABADO COMÚN.

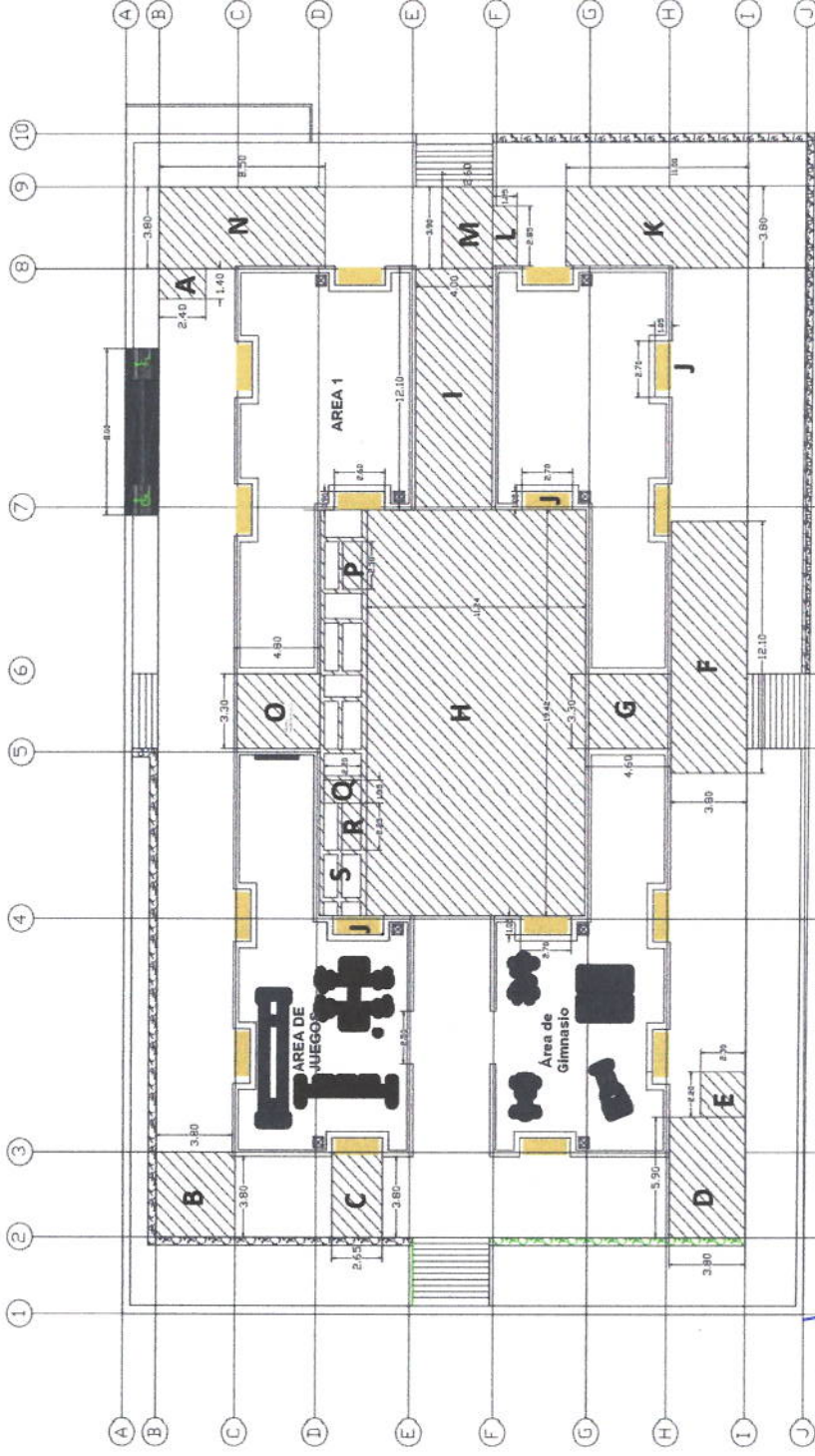

REVISO

ACEPTO

Vo. Bo.

ARQ. MARIA FERNANDA SANGHEZ ROSALES
SUPERVISOR

ING. JAIME MORFIN ROBLES
CONTRATISTA

LIC. JULIO CESAR VARGAS ESCOBAR
CONTRALOR H. AYUNTAMIENTO DE COQUIMATLÁN



EMPRESA: **ING. JAIME MORFIN ROBLES**
 RFC: **MORJ700829770**
 FECHA: **COQUIMATLAN, COL. A 31 DE JULIO DE 2017**
 UBICACIÓN: **AGUA ZARCA MPIO DE COQUIMATLAN, COLIMA**
 PERIODO DEL: **23 DE JULIO DE 2018** AL: **31 DE JULIO DE 2018**
 CONTRATO No.: **H.COQ-PDR- CONTRATO-E3/2018-CA**
ESTIMACION NO. 4-CA (CONVENIO ADICIONAL)

FOTOS

HOJA: **3** DE: **3**

BANQUETA CONCRETO F'C=150 KG/CM2 DE 10 CM DE ESPESOR ACABADO COMÚN.



REVISO

ARQ. MARIA FERNANDA SANCHEZ ROSALES
 SUPERVISOR

ACEPTO

ING. JAIME MORFIN ROBLES
 CONTRATISTA

Vo. Bo.

ING. JULIO CESAR VARGAS ESCOBAR
 CONTRALOR H. AYUNTAMIENTO DE COQUIMATLAN



JAIME MORFIN ROBLES
INGENIERO

Cliente

JAIME MORFIN ROBLES

MORJ700829770

612 - Personas Físicas con Actividades Empresariales y Profesionales

**MUNICIPIO DE COQUIMATLAN,
COLIMA.**

MCC850101LUA

P01 - Por definir

CFDI Version 3.3

Folio fiscal Tipo: Ingreso

8038e0e8-5c92-4b75-bb4b-eeb4db1af5ab

Número de serie del CSD

00001000000404570781

Código postal, fecha y hora de emisión

CP: 28300

03/09/2018 09:00:04 AM

Serie y folio sinube

- 699

| Clave SAT | Código | Cantidad | Descripción | Precio unitario | Unidad SAT | Unidad | Importe |
|-----------|--------|----------|--|-----------------|------------|-----------|------------------------|
| 72151900 | 3.3 04 | 1.0 | H.COQ.-PDR-CONTRATO-E3/2018-CA CORRESPONDIENTE A LA OBRA:E3/2018.- Rehabilitación y equipamiento de parque en la localidad del Algodonal del municipio de Coquimatlan, Rehabilitación y equipamiento de parque en la localidad del Agua Zarca del municipio de Coquimatlan, Rehabilitación y equipamiento de parque en la localidad de la Sidra del municipio de Coquimatlan,Rehabilitación y equipamiento de parque en la localidad de la Esperanza del municipio de Coquimatlan. | \$44,833.53 | E48 | No aplica | \$44,833.53 |

PAGO DE ESTIMACIÓN 4-CA (CONVENIO ADICIONAL) RELATIVO A LA OBRA: (FOLIO 2018-0035-DESGER-003) REHABILITACIÓN Y EQUIPAMIENTO DE PARQUE EN LA LOCALIDAD DEL ALGODONAL DEL MUNICIPIO DE COQUIMATLAN, COL.

| Tipo imp | Impuesto | Tipo Factor | Tasa o Cuota | Base | Importe |
|----------|----------|-------------|--------------|-------------|------------|
| Traslado | 002 | Tasa | 16.0% | \$44,833.53 | \$7,173.36 |

| | |
|--------------------------|---------------------|
| IMPORTE DE LA ESTIMACION | \$ 44,833.53 |
| IVA | \$ 7,173.36 |
| SUBTOTAL | \$ 52,006.89 |

DEDUCCIONES

| | |
|--------------------------------------|-----------|
| 5 AL MILLAR INSPECCION DE OBRAS | \$ 224.17 |
| 5 AL MILLAR CONST. MITO. AREAS RECR. | \$ 224.17 |

Importe con letra:

Subtotal \$44,833.53

CINCUENTA Y UN MIL QUINIENTOS CINCUENTA Y OCHO PESOS 55/100 M.N.

| | |
|--------------|--------------------|
| Amortizacion | \$0.00 |
| IVA 16.0% | \$7,173.36 |
| TOTAL | \$51,558.55 |

A 15 DIAS | 99 - Por definir | PPD - Pago en parcialidades o diferido

Sello digital del CFDI:

cVY9/FUAR5yjStAGuufEt/Dpy/ZGPNQjtjcbuT3qjn1MukLAY6xlpdx65/5bwhjtLzCeAgyJPKlgXEjRV4FCaq1kmMa9dvs0Na07UgS+SHRUhmv7akE2C6pb+2MCW+AKIANvcklLwzD1FXjl6qnXBj9CT8myPDU+8LekK3lqwgRSYaSaByWEJkL9eU9I/O1PyojfVQ02Ke9RfQVVEMIMifoENPA702WmUSx+W4lkmfDhoirfZYjP4oU3FthALHO19W8KQkW28wyzdTKXjrPkMAXduVkf0RN7HanVsPDGYmu5HJfPXSmQSVEGw7GC2OJn+T90kBB7NyWHVjMtBUgA==

Sello del SAT:

F2tWYvarm05KUK3t1F3+0CIEIXEDrKq8PxYbm2E1e6JNqFU1u7BBLblbXTlxQAAUYPeZmWjNeXCBNif15Fn0PntJbdZaZaPCccBL4Uww9O9v8br/4LcfYt4Ttvy9qeR9Wm2ZdcjG29w0FZO9iEGDuRPwZexfE2job8kq6HCUz92jppjHwnjwPbcH99+qiKQnzafENVbU/YcwAtSZrYnTgcafmgj6fO4vsi+LKYccSwUY+xJjFN0Uaw7t8Bb1JtXAFmQkWd6wTFGUzyl03rzymwV6ajJqQS3a67tj0zU538KA1sVqhbNkaWffffQS65Ymka/uGrYGWInOjkw2ag==

Cadena original del complemento de certificación digital del SAT:

||1.1|8038e0e8-5c92-4b75-bb4b-eeb4db1af5ab|2018-09-03T09:01:09|LSO1306189R5|cVY9/FUAR5yjStAGuufEt/Dpy/ZGPNQjtjcbuT3qjn1MukLAY6xlpdx65/5bwhjtLzCeAgyJPKlgXEjRV4FCaq1kmMa9dvs0Na07UgS+SHRUhmv7akE2C6pb+2MCW+AKIANvcklLwzD1FXjl6qnXBj9CT8myPDU+8LekK3lqwgRSYaSaByWEJkL9eU9I/O1PyojfVQ02Ke9RfQVVEMIMifoENPA702WmUSx+W4lkmfDhoirfZYjP4oU3FthALHO19W8KQkW28wyzdTKXjrPkMAXduVkf0RN7HanVsPDGYmu5HJfPXSmQSVEGw7GC2OJn+T90kBB7NyWHVjMtBUgA==|00001000000408254801||

No de Serie de Certificado del SAT:

00001000000408254801

Fecha y hora de certificación:

03/09/2018 09:01:09 AM



Este documento es una representación impresa de un CFDI

```

<?xml version="1.0" encoding="UTF-8"?>
<cfdi:Comprobante xsi:schemaLocation="http://www.sat.gob.mx/cfd/3 http://www.sat.gob.mx/sitio_internet/cfd/3/cfdv33.xsd http://www.sat.gob.mx/implocal
http://www.sat.gob.mx/sitio_internet/cfd/implocal/implocal.xsd" Version="3.3" Total="51558.55" TipoDeComprobante="I" TipoCambio="1" SubTotal="44833.53"
Sello="cVY9/FUAR5yStAGuufEtDpy/ZGPnQjtjcjBuT3qjn1MukLAY6xlpdx65/5bwhjtLzCeAgyJPKlgXEjRV4FCaq1kmMa9dvs0Na07UgS+SHRUhvv7akE:
NoCertificado="00001000000404570781" Moneda="MXN" MetodoPago="PPD" LugarExpedicion="28300" FormaPago="99" Folio="699" Fecha="2018-09-
03T09:00:04" CondicionesDePago="A 15 DIAS"
Certificado="MIIF/zCCA+egAwIBAgIUMDAwMDEwMDAwMDA0MDQ1NzA3ODEwDQYJKoZIhvcNAQELBQAwwGyMTgwNgYDVQQDDC9BLkMuIG
xmlns:xsi="http://www.w3.org/2001/XMLSchema-instance" xmlns:implocal="http://www.sat.gob.mx/implocal" xmlns:cfdi="http://www.sat.gob.mx/cfd/3">
  <cfdi:Emisor Rfc="MORJ700829770" RegimenFiscal="612" Nombre="JAIME MORFIN ROBLES"/>
  <cfdi:Receptor Rfc="MCC850101LUA" Nombre="MUNICIPIO DE COQUIMATLAN, COLIMA." UsoCFDI="P01"/>
  - <cfdi:Conceptos>
    - <cfdi:Concepto ValorUnitario="44833.53" Unidad="No aplica" Noldentificacion="3.3 04" Importe="44833.53" Descripcion="H.COQ.-PDR-
    CONTRATO-E3/2018-CA CORRESPONDIENTE A LA OBRA:E3/2018.- Rehabilitación y equipamiento de parque en la localidad del Algodonal
    del municipio de Coquimatlán, Rehabilitación y equipamiento de parque en la localidad del Agua Zarea del municipio de Coquimatlán,
    Rehabilitación y equipamiento de parque en la localidad de la Sidra del municipio de Coquimatlán,Rehabilitación y equipamiento de parque en la
    localidad de la Esperanza del municipio de Coquimatlán. PAGO DE ESTIMACIÓN 4-CA (CONVENIO ADICIONAL) RELATIVO A LA OBRA:
    (FOLIO 2018-0035-DESGER-003) REHABILITACIÓN Y EQUIPAMIENTO DE PARQUE EN LA LOCALIDAD DEL ALGODONAL DEL
    MUNICIPIO DE COQUIMATLAN, COL." ClaveUnidad="E48" ClaveProdServ="72151900" Cantidad="1">
      - <cfdi:Impuestos>
        - <cfdi:Traslados>
          <cfdi:Traslado Importe="7173.36" TipoFactor="Tasa" TasaOCuota="0.160000" Impuesto="002" Base="44833.53"/>
          </cfdi:Traslados>
        </cfdi:Impuestos>
      </cfdi:Concepto>
    </cfdi:Conceptos>
  - <cfdi:Impuestos TotalImpuestosTrasladados="7173.36">
    - <cfdi:Traslados>
      <cfdi:Traslado Importe="7173.36" TipoFactor="Tasa" TasaOCuota="0.160000" Impuesto="002"/>
      </cfdi:Traslados>
    </cfdi:Impuestos>
  - <cfdi:Complemento>
    - <implocal:ImpuestosLocales version="1.0" TotaldeTraslados="0.00" TotaldeRetenciones="448.34">
      <implocal:RetencionesLocales Importe="224.17" TasadeRetencion="0.00" Impl.ocRetenido="5 AL MILLAR INSPECCIÓN DE OBRAS"/>
      <implocal:RetencionesLocales Importe="224.17" TasadeRetencion="0.00" Impl.ocRetenido="5 AL MILLAR CONST. Y CONSERV AREAS"/>
      </implocal:ImpuestosLocales>
    - <tfid:TimbreFiscalDigital xsi:schemaLocation="http://www.sat.gob.mx/TimbreFiscalDigital
    http://www.sat.gob.mx/sitio_internet/cfd/TimbreFiscalDigital/TimbreFiscalDigitalv11.xsd" Version="1.1"
    xmlns:xsi="http://www.w3.org/2001/XMLSchema-instance" xmlns:tfid="http://www.sat.gob.mx/TimbreFiscalDigital"
    SelloSAT="F2t1WYvarm05KUK3t1F3+0CIEIXEDrKq8PxYbm2E1e6JNqFU1u7BBLbIbXTIxQAAUYPeZmWjNeXCBNif15Fn0PntJbdZaZaPc
    NoCertificadoSAT="00001000000408254801"
    SelloCFD="cVY9/FUAR5yStAGuufEtDpy/ZGPnQjtjcjBuT3qjn1MukLAY6xlpdx65/5bwhjtLzCeAgyJPKlgXEjRV4FCaq1kmMa9dvs0Na07Ug
    RfcProvCertif="LSO1306189R5" FechaTimbrado="2018-09-03T09:01:09" UUID="8038e0e8-5c92-4b75-bb4b-eeb4db1af5ab"/>
    </tfid:Complemento>
  </cfdi:Comprobante>

```



H. AYUNTAMIENTO CONSTITUCIONAL DE COQUIMATLÁN, COLIMA

DIRECCION DE OBRAS PUBLICAS Y DESARROLLO URBANO



| RECIBO DE PAGO DE ESTIMACION | | | |
|-------------------------------------|--|--|----------------------------|
| OBRA: | MR/E3.- Rehabilitación y Equipamiento de parques en varias localidades del municipio, incluyendo rehabilitación de mobiliario y luminarias, jardinería e instalación de cisterna | ESTIMACION: | 4- CA(CONVENIO ADICIONAL) |
| CONCURSO: | LO-806004996-E3-2018-CA | PERIODO DE EJECUCION DEL CONTRATO DEL 28 DE MAYO AL 25 DE AGOSTO DE 2018 | |
| LUGAR: | COQUIMATLAN, COLIMA | IMPORTE DEL CONTRATO SIN IVA | \$ 44,833.53 |
| | | FECHA DEL CONTRATO: | 28 de Mayo de 2018 |

NO. DE CONTRATO: H.COQ-PDR- CONTRATO-E3/2018-CA

ING. JAIME MORFIN ROBLES

MORJ700829770

LUGAR Y FECHA:

COQUIMATLÁN, COL. A 31 DE JULIO DE 2018

BUENO POR :

\$51,558.55

| | |
|---|--------------------|
| RECIBI LA CANTIDAD DE | \$51,558.55 |
| CIENTO OCHENTA Y CINCO MIL NOVECIENTOS SESENTA Y CINCO PESOS 22/100 M.N. | |
| EN PAGO DE LA ESTIMACION QUE SE INDICA POR LOS TRABAJOS EN LA OBRA REFERIDA EN EL PERIODO | |
| COMPRENDIDO 23 DE JULIO DE 2018 AL 31 DE JULIO DE 2018 | |
| DE ACUERDO CON LA SIGUIENTE LIQUIDACION: | |
| IMPORTE DE LA ESTIMACION A PRECIOS UNITARIOS | \$44,833.53 |
| I.V.A. 16 % | \$7,173.36 |
| SUMA | \$52,006.89 |
| DEDUCCIONES | |
| AMORTIZACION DE ANTICIPO 30% | \$0.00 |
| AMORTIZACION I.V.A. DE ANTICIPO 16 % | \$0.00 |
| SERVICIO DE VIGILANCIA E INSPECCION 0.5 % | \$224.17 |
| CONSTRUCCIÓN Y MANTENIMIENTO 0.5 % | \$224.17 |
| SUMA | \$448.34 |

IMPORTE A PAGAR

\$51,558.55

ING. JAIME MORFIN ROBLES

CONTRATISTA

ARQ. MARIA FERNANDA SANCHEZ ROSALES
SUPERVISOR

ING. FERNANDO RAMIREZ FUENTES
DIRECTORA DE OBRA PUBLICA Y DESARROLLO URBANO

LIC. JULIO CESAR VARGAS ESCOBAR
CONTRALOR H. AYUNTAMIENTO DE COQUIMATLAN



H. AYUNTAMIENTO CONSTITUCIONAL
DE COQUIMATLÁN, COLIMA

EMPRESA: **ING. JAIME MORFIN ROBLES**
 RFC: **MORJ700829770**
 ESTIMACION NO.: **4-CA (CONVENIO ADICIONAL)**
 FECHA: **COQUIMATLÁN, COL. A 31 DE JULIO DE 2018**
 NOMBRE DE LA OBRA: **MIR/E3.- Rehabilitación y Equipamiento de parques en varias localidades del municipio, incluyendo rehabilitación de mobiliario y luminarias, jardinería e instalación de sistema**
 PERIODO DEL: **23 DE JULIO DE 2018** AL: **31 DE JULIO DE 2018**
 CONTRATO No: **H. COQ-PDR-CONTRATO-E3/2018-CA**

CARATULA DE ESTIMACION NO. 4-CA (CONVENIO ADICIONAL) EL ALGODONAL

HOJA: 1 DE: 1

| Nº. | ESTIMACION: | MONTO ACUMULADO DE ESTIMACIONES ANTERIORES A PRECIOS INICIALES | MONTO DE ESTA ESTIMACION A PRECIOS INICIALES | FACTORES DE ESCALAMIENTO AUTORIZADO | | | | MONTO ESCALADO POR PARTIDA DE ESTA ESTIMACION |
|---|--|--|--|---|----|--------|----|---|
| | | | | F1 | F2 | F3 | F4 | |
| | MIR/E3.- Rehabilitación y Equipamiento de parques en varias localidades del municipio, incluyendo rehabilitación de mobiliario y luminarias, jardinería e instalación de sistema | \$0.00 | \$44,833.53 | | | | | |
| IMPORTE DE ESTA ESTIMACION A PRECIOS INICIALES | | \$0.00 | \$44,833.53 | IMPORTE POR ESCALAMIENTO EN EL PERIODO DE LAS PARTIDAS AUTORIZADAS EN ESTA ESTIMACION | | | | |
| ESTADO CONTABLE | | ESTADO CONTABLE | | ANTICIPO | | | | ESTADO CONTABLE DE LOS ESCALAMIENTOS |
| IMPORTE CONTRATADO (INCLUYE IVA) | | \$52,006.89 | | SALDO ANTERIOR (INCLUYE IVA) | | \$0.00 | | ACUMULADO ANTERIOR |
| ESTIMADO A LA FECHA (INCLUYE IVA) | | \$52,006.89 | | AMORTIZADO EN ESTA ESTIMACION | | \$0.00 | | EN ESTA ESTIMACION |
| SALDO POR ESTIMAR (INCLUYE IVA) | | \$0.00 | | SALDO POR AMORTIZAR | | \$0.00 | | TOTAL A LA FECHA |
| Vo. Bo. | | ACEPTO | | AUTORIZO | | | | Vo. Bo. |
| ARQ. MARIA FERNANDA SANCHEZ ROSALES SUPERVISOR | | ING. JAIME MORFIN ROBLES CONTRATISTA | | ING. FERNANDO RAMIREZ FUENTES DIRECTOR GENERAL DE PLANEACION, OBRAS PUBLICAS | | | | LIC. JULIO CESAR VARGAS ESCOBAR CONTRAKOR H. AYUNTAMIENTO DE COQUIMATLAN |



H. AYUNTAMIENTO CONSTITUCIONAL
DE COQUIMATLÁN, COLIMA

EMPRESA: **ING. JAIME MORFIN ROBLES**
RFC: **MORJ700829770**
ESTIMACION No. **4-CA(CONVENIO ADICIONAL)**
FECHA: **COQUIMATLÁN, COL. A 31 DE JULIO DE 2018**
UBICACIÓN: **LA SIDRA, COQUIMATLÁN, COLIMA**
PERIODO DEL: **23 DE JULIO DE 2018** AL: **31 DE JULIO DE 2018**
CONTRATO No: **H. COQ-PDR-CONTRATO-E31/2018-CA**

RESUMEN DE ESTIMACION NO. 4-CA (CONVENIO ADICIONAL) EL AGODONAL

HOJA: **1** DE: **2**

| Nº. | CLAVE, DESCRIPCIÓN SINTÉTICA | UNIDAD | H. GENERADOR No. | ESPECIFICACIÓN | CANTIDAD EN OBRA | | | P.U. | IMPORTE |
|------|---|--------|------------------|----------------|------------------|------------------|---------------------|-----------|----------|
| | | | | | SEGUN. CATALOGO | TOTAL A LA FECHA | HASTA EST. ANTERIOR | | |
| | CONVENIO ADICIONAL EL AGODONAL | | | | | | | | |
| 0072 | EXCAVACIÓN MANUAL PARA CISTERNA DE 1,200 L. MATERIAL SECO TIPO "II" DE 0.00 A 2.00 M. INCLUYE: AFINE DE TALUD, FONDO CON COLOCACIÓN DE MATERIAL A PIE DE ZANJA. | M3 | | | 18.00 | 18.00 | 0.00 | 136.55 \$ | 2,457.90 |
| 0080 | RELLENO CON MATERIAL PRODUCTO DE LA EXCAVACIÓN, INCLUYE: MANO DE OBRA, HERRAMIENTAS Y TODO LO NECESARIO PARA SU CORRECTA EJECUCIÓN | M3 | | | 5.40 | 5.40 | 0.00 | 115.89 \$ | 625.81 |
| 0083 | GUARNICIÓN CONCRETO FC=200 KG/CM2, 300 CM2 DE SECCIÓN, RN TMA. DE 40 MM ACABADO APARENTE, COLADA EN EL LUGAR. | M | | | 14.40 | 14.40 | 0.00 | 405.12 \$ | 5,833.73 |
| 0087 | SUMINISTRO Y COLOCACIÓN DE ARENA EN ÁREA DE GIMNASIO, UNA CAPA NO MAYOR DE 10 CM., INCLUYE: MATERIALES, CONSUMIBLES, MANO DE OBRA, EQUIPO Y HERRAMIENTAS. | M3 | | | 14.36 | 14.36 | 0.00 | 412.47 \$ | 5,923.07 |

OBSERVACIONES

IMPORTE DE ESTA HOJA: **\$14,840.51**
ACUMULADO: **\$14,840.51**

Vc. Rp. **CONFORME** **AUTORIZO** Vo. Bo.

ARC. MARIA FERNANDA SANCHEZ ROSALES **CONTRATISTA** **ING. FERNANDO RAMIREZ FUENTES** **DIRECTOR GENERAL DE PLANEACION, OBRAS PUBLICAS**

JAIME MORFIN ROBLES **LIC. JULIO CESAR VARGAS ESCOBAR**

CONTRALOR H. AYUNTAMIENTO DE COQUIMATLÁN



H. AYUNTAMIENTO CONSTITUCIONAL
DE COQUIMATLÁN, COLIMA

EMPRESA: **ING. JAIME MORFIN ROBLES**
 RFC: **MORJ700829770**
 ESTIMACION No. **4-CA(CONVENIO ADICIONAL)**
 UBICACIÓN: **COQUIMATLÁN, COL. A 31 DE JULIO DE 2018**
 LA SIDRA, COQUIMATLÁN, COLIMA
 PERIODO DEL: **23 DE JULIO DE 2018** AL: **31 DE JULIO DE 2018**
 CONTRATO No: **H. COG-PDR-CONTRATO-E3/2018-CA**

RESUMEN DE ESTIMACION NO. 4-CA (CONVENIO ADICIONAL) EL ALGODONAL

HOJA: **2** DE: **2**

| Nº. | CONCEPTO | UNIDAD | H. GENERADOR No. | ESPECIFICACIÓN | CANTIDAD EN OBRA | | | P.U. | IMPORTE |
|-------|---|--------|------------------|----------------|------------------|------------------|---------------------|-------------|-----------|
| | | | | | SEGUN. CATALOGO | TOTAL A LA FECHA | HASTA EST. ANTERIOR | | |
| | CONVENIO ADICIONAL EL ALGODONAL | | | | | | | | |
| 0089 | TIERRA VEGETAL PARA RELLENO DE PARTES BAJAS EN ÁREAS VERDES EXISTENTES, INCLUYE: ACARREO DEL MATERIAL A UNA 1A ESTACIÓN A 20.00 M DE DISTANCIA HORIZONTAL; MATERIALES, MANO DE OBRA, HERRAMIENTA Y EQUIPO. | M2 | | | 74.0671 | 0.00 | 74.0671 | 89.12 \$ | 6,600.86 |
| 0094 | SUMINISTRO Y APLICACIÓN DE PINTURA VINÍLICA COLOR AMARILLO (C:5.M:6. Y:7.1. K:0), CÁLIDA DE 5 AÑOS, MARCA BEREL O SIMILAR, INCLUYE: RASPADO DE PINTURA EXISTENTE, LIMPIEZA, APLICACIÓN DE PINTURA VINÍLICA DOS MANOS, MANO DE OBRA, EQUIPO Y HERRAMIENTAS. | M2 | | | 226.54 | 0.00 | 226.54 | 60.69 \$ | 13,748.71 |
| EX-25 | SUMINISTRO DE POSTE DE 3.50 mts ALTO Y 100 mm. DIÁMETRO (4") CED. 30, CON PLACA BASE DE 20 x 20 cms. Y 1/2" DE ESPESOR, PARA INSTALAR LUMINARIA, INCLUYE: FLETES, ACARREOS LOCALES, ELEVACIONES Y TRASLADOS HASTA EL LUGAR DE SU INSTALACIÓN, APLICACIÓN DE FONDO ANTICORROSIVO, SUMINISTRO DE 4 ANCLAS DE REDONDO LISO DEL N.º 4 (1/2") Y 10 cms. DE SUMINISTRO Y APLICACIÓN DE COLOCACIÓN DE ROSCA SUPERIOR TUERCA Y ARANDELA DE INSTALACIÓN | PZA | | | 1.00 | 0.00 | 1.00 | 3,364.21 \$ | 3,364.21 |
| 0077 | HIDRÁULICA PARA RIEGO DE ÁREAS VERDES, INCLUYE: SUMINISTRO DE LOS MATERIALES, EXCAVACIONES, TENDIDO, CORTES, AJUSTES, DESPERDICIOS, CONEXIONES, CODOS, COPLES, MANO DE OBRA, TEES, PRUEBAS, RELLENOS, EQUIPO HERRAMIENTAS NECESARIOS LIMPIEZA | PZA | | | 6.00 | 0.00 | 6.00 | 1,046.54 \$ | 6,279.24 |

OBSERVACIONES

IMPORTE DE ESTA HOJA: **\$29,993.02**
 ACUMULADO: **\$44,833.53**

Vo. Bo.

CONFORME

AUTORIZO

Vo. Bo.

ARQ. MARIA FERNANDA
SANCHEZ ROSALES
SUPERVISOR

JAIIME MORFIN ROBLES
CONTRATISTA

ING. FERNANDO RAMIREZ FUENTES
GENERAL DE PLANEACION, OBRAS PUBLICAS

LIC. JULIO CESAR VARGAS
ESCOBAR
DIRECTOR

CONTRALOR H. AYUNTAMIENTO DE
COQUIMATLÁN



H. AYUNTAMIENTO CONSTITUCIONAL
DE COQUIMATLÁN, COLIMA

EMPRESA: **ING. JAIME MORFIN ROBLES**
RFC: **MORJ700829770**
ESTIMACION No. **4-CA(CONVENIO ADICIONAL)**
FECHA: **COQUIMATLÁN, COL. A 31 DE JULIO DE 2018**
UBICACIÓN: **LA SIDRA, COQUIMATLÁN, COLIMA**
PERIODO DEL: **23 DE JULIO DE 2018** AL: **31 DE JULIO DE 2018**
CONTRATO No: **H. COQ-PDR-CONTRATO-E3/2018-CA**

RESUMEN DE ESTIMACION NO. 4-CA (CONVENIO ADICIONAL) EL ALGODONAL

HOJA: **2** DE: **2**

| N°. | CLAVE, DESCRIPCIÓN SINTÉTICA | UNIDAD | H. GENERADOR No. | ESPECIFICACIÓN | CANTIDAD EN OBRA | | | P.U. | IMPORTE |
|-------|--|--------|------------------|----------------|------------------|------------------|---------------------|-------------|-----------|
| | | | | | SEGUN CATALOGO | TOTAL A LA FECHA | HASTA EST. ANTERIOR | | |
| | INSTALACION ELECTRICA LA SIDRA | | | | | | | | |
| 0089 | TIERRA VEGETAL PARA RELLENO DE PARTES BAJAS EN ÁREAS VERDES EXISTENTES, INCLUYE: ACARREO DEL MATERIAL A UNA 1A ESTACION A 20.00 M DE DISTANCIA HORIZONTAL; MATERIALES, MANO DE OBRA, HERRAMIENTA Y EQUIPO. | M2 | | | 74.0671 | 74.0671 | 0.00 | 89.12 \$ | 6,600.86 |
| 0094 | SUMINISTRO Y APLICACIÓN DE PINTURA VINILICA COLOR AMARILLO (C:5.M:6. Y:71. K:0), CÁLIDA DE 5 AÑOS, MARCA BEREL O SIMILAR, INCLUYE: RASPADO DE PINTURA EXISTENTE, LIMPIEZA, APLICACIÓN DE PINTURA VINILICA DOS MANOS, MANO DE OBRA, EQUIPO Y HERRAMIENTAS. | M2 | | | 226.54 | 226.54 | 0.00 | 60.69 \$ | 13,748.71 |
| EX-25 | SUMINISTRO DE POSTE DE 3.50 MIS ALTO Y 100 mm. DIÁMETRO (4") CED. 30, CON PLACA BASE DE 20 x 20 cms. Y 1/2" DE ESPESOR, PARA INSTALAR LUMINARIA, INCLUYE: FLETES, ACARREOS LOCALES, ELEVACIONES Y TRASLADOS HASTA EL LUGAR DE SU INSTALACIÓN, APLICACIÓN DE FONDO ANTICORROSIVO, SUMINISTRO DE 4 ANCLAS DE REDONDO LISO DEL N° 4 (1/2") Y 10 cms. DE BOSCA SUPERIOR TUBERIA Y ARANDELAS COLADO DE SORBITA. | PZA | | | 1.00 | 1.00 | 0.00 | 3,364.21 \$ | 3,364.21 |
| 0077 | HIDRÁULICA PARA RIEGO DE ÁREAS VERDES. INCLUYE: SUMINISTRO DE LOS MATERIALES, EXCAVACIONES, TENDIDO, CORTES, AJUSTES, DESPERDICIOS, CONEXIONES, CODOS, COPLES, MANO DE OBRA, TEES, PRUEBAS, RELLENOS, EQUIPO, HERRAMIENTAS NECESARIOS, LIMPIEZA | PZA | | | 6.00 | 6.00 | 0.00 | 1,046.54 \$ | 6,279.24 |

OBSERVACIONES

IMPORTE DE ESTA HOJA: **\$29,993.02**
ACUMULADO: **\$44,833.53**

Vq. Bd. **ARG. MARIA FERNANDA SANCHEZ ROSALES SUPERVISOR**

AUTORIZO **PERNANDO RAMIREZ ARG. MARIA FERNANDA SANCHEZ ROSALES DIRECTORA GENERAL DE PLANEACION, OBRAS PUBLICAS**

Vc. Bc. **LIC. JULIO CESAR VARGAS ESCOBAR**

CONTRALOR H. AYUNTAMIENTO DE COQUIMATLÁN



JAIME MORFIN ROBLES
INGENIERO

EMPRESA: **ING. JAIME MORFIN ROBLES**

RFC: **MORJ700823770**

FECHA: **COQUIMATLÁN, COL. A 31 DE JULIO DE 2018**

UBICACIÓN: **EL ALGODONAL MUNICIPIO DE COQUIMATLÁN, COLIMA**

PERIODO DEL: **23 DE JULIO DE 2018** AL: **31 DE JULIO DE 2018**

CONTRATO No: **H. COG-PR-CONTRATO-E-3/2018-CA**

H. AYUNTAMIENTO CONSTITUCIONAL

DE COQUIMATLÁN, COLIMA

ESTIMACION NO. 4-CA (CONVENIO ADICIONAL)

GENERADOR

HOJA: 1 DE: 3

| No. | CONCEPTO | LOCALIZACION | | ALTO | PZA | ANCHO | LARGO | AREA | UNIDAD | TOTAL | OBSERV. |
|----------------------|---|--------------|-------|------|-----|-------|-------|------|--------|--------------|-----------|
| | | EJE | TRAMO | | | | | | | | |
| 0072 | PRELIMINARES EL ALGODONAL EXCAVACIÓN MANUAL PARA CISTERNA DE 1,200 L., MATERIAL SECO TIPO "II" DE 0.00 A 2.00 M. INCLUYE: AFINE DE TALUD, FONDO CON COLOCACION DE MATERIAL A PIE DE ZANJA. | | A | 2 | 1 | 3.00 | 3.00 | | | 18.00 | |
| VOLUMEN TOTAL | | | | | | | | | | 18.00 | M3 |

REVISO

ARQ. MARIA FERNANDA SANCHEZ ROSALES
SUPERVISOR

ACEPTO

ING JAIME MORFIN ROBLES
CONTRATISTA

Vo. Bo.

B4

LIC. JULIO CESAR VARGAS ESCOBAR
CONTRALOR H. AYUNTAMIENTO DE COQUIMATLÁN



EMPRESA: **ING. JAIME MORFIN ROBLES**
 RFC: **MOHJ700823770**
 FECHA: **COQUIMATLÁN, COL. A 31 DE JULIO DE 2018**
 UBICACIÓN: **EL ALDODONAL MPIO DE COQUIMATLÁN, COLIMA**

PERIODO DEL: **23 DE JULIO DE 2018** AL: **31 DE JULIO DE 2018**
 CONTRATO No: **H. 000-PDR-CONTRATO-E3/2018-CA**

H. AYUNTAMIENTO CONSTITUCIONAL
 DE COQUIMATLÁN, COLIMA

ESTIMACION NO. 4-CA (CONVENIO ADICIONAL)

CROQUIS

HOJA: **2** DE: **3**

EXCAVACIÓN MANUAL PARA CISTERNA DE 1,200 L., MATERIAL SECO TIPO "II" DE 0.00 A 2.00 M. INCLUYE: AFINE DE TALUD, FONDO CON COLOCACIÓN DE MATERIAL A PIE DE ZANJA.

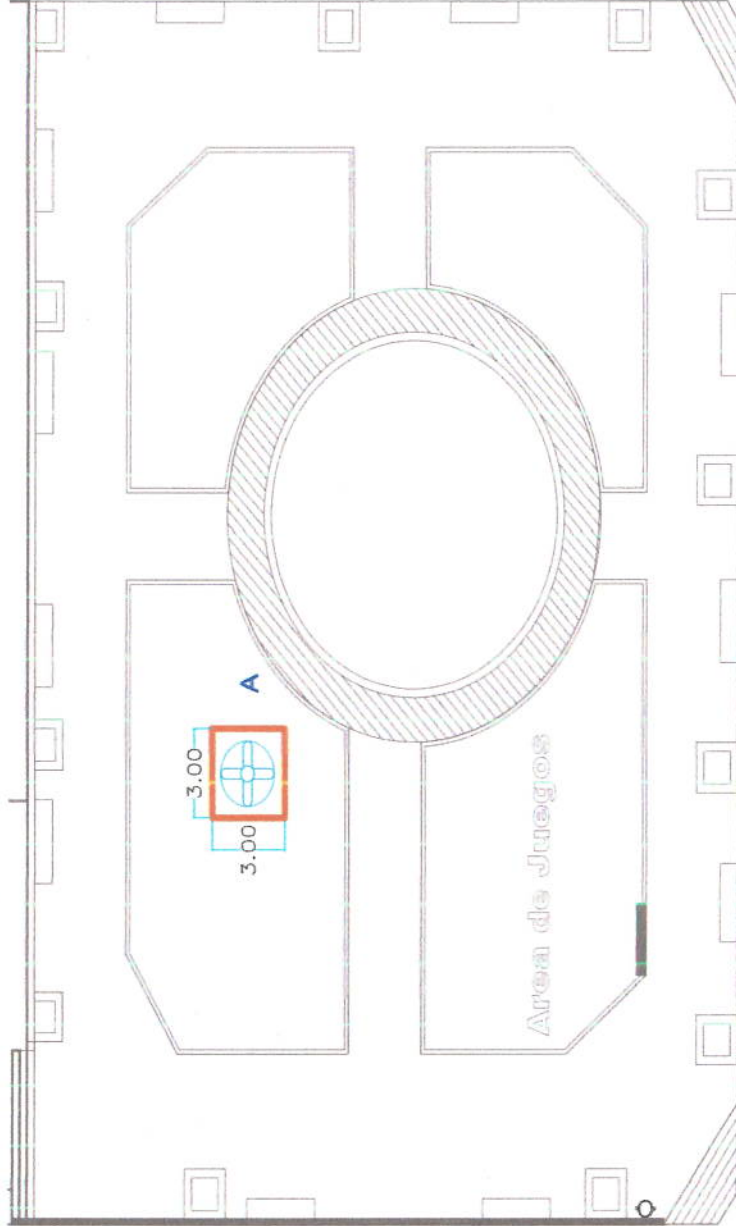



REVISO

ACEPTO

ARQ. MARIA FERNANDA SANCHEZ ROSALES
 SUPERVISOR

ING JAIME MORFIN ROBLES
 CONTRATISTA



Vo. Bo.
LIC. JULIO CESAR VARGAS ESCOBAR
 CONTRALOR H. AYUNTAMIENTO DE COQUIMATLÁN

| | | |
|---|--|--|
|  |  <p>JAIME MORFIN ROBLES INGENIERO</p> | <p>EMPRESA: ING. JAIME MORFIN ROBLES RFC: MOFJ700823770 FECHA: COQUIMATLÁN, COL. A 31 DE JULIO DE 2018 UBICACIÓN: EL ALGODONAL MUNICIPIO DE COQUIMATLÁN, COLIMA</p> |
| <p>PERIODO DEL: 23 DE JULIO DE 2018 AL: 31 DE JULIO DE 2018</p> | | <p>CONTRATO No: H. COG-PDR-CONTRATO-E 9/2018-CA</p> |
| <p>ESTIMACION NO. 4-CA (CONVENIO ADICIONAL)</p> | | |
| <p>HOJA: 3 DE: 3</p> | | <p>DE: 3</p> |

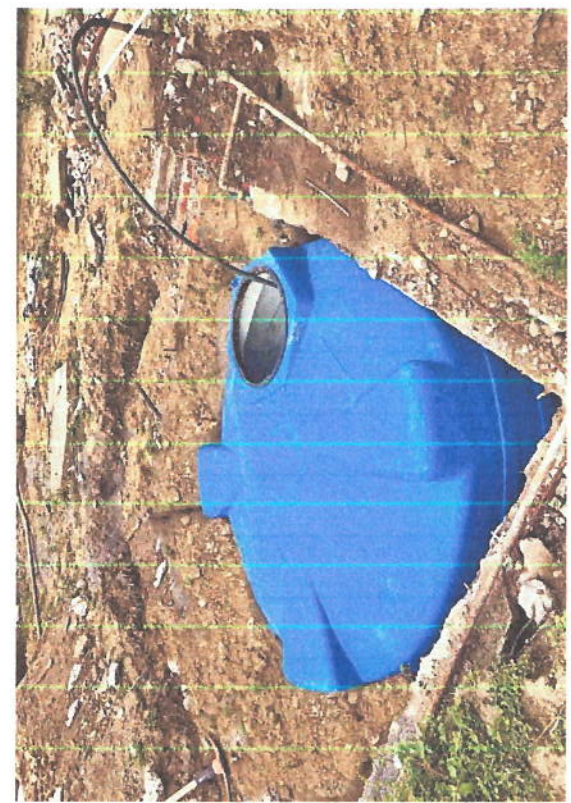
EXCAVACIÓN MANUAL PARA CISTERNA DE 1,200 L., MATERIAL SECO TIPO "II" DE 0.00 A 2.00 M. INCLUYE: AFINE DE TALUD, FONDO CON COLOCACIÓN DE MATERIAL A PIE DE ZANJA.



| | | |
|---|---|---|
| <p>REVISO</p> | <p>ACEPTO</p> | <p>Vo. Bo.</p> |
| <p>ARG. MARIA FERNANDA SANCHEZ ROSALES SUPERVISOR</p> | <p>ING. JAIME MORFIN ROBLES CONTRATISTA</p> | <p>LIC. JULIO CÉSAR VARGAS ESCOBAR CONTRALOR H. AYUNTAMIENTO DE COQUIMATLÁN</p> |

| | | |
|---|--|--|
|  |  <p>JAIME MORFIN ROBLES INGENIERO</p> | <p>EMPRESA: ING. JAIME MORFIN ROBLES RFC: MORJ700823770 FECHA: COQUIMATLÁN, COL. A 31 DE JULIO DE 2018 UBICACIÓN: EL ALGODONAL MPIO DE COQUIMATLAN, COLIMA</p> <p>PERIODO DEL: 23 DE JULIO DE 2018 AL: 31 DE JULIO DE 2018 CONTRATO No: H. COQ-PDR-CONTRATO-E-3/2018-CA</p> |
|---|--|--|

ESTIMACION NO. 4-CA (CONVENIO ADICIONAL)

HOJA: **1** DE: **3**

| No. | CONCEPTO | LOCALIZACION | | ALTO | PZA | ANCHO | LARGO | AREA | UNIDAD | TOTAL | OBSERV. |
|----------------------|---|--------------|-------------|------|-----|-------|-------|------|--------|-------------|-----------|
| | | EJE | TRAMO | | | | | | | | |
| 0080 | PRELIMINARES EL ALGODONAL RELLENO CON MATERIAL PRODUCTO DE LA EXCAVACIÓN, INCLUYE: MANO DE OBRA, HERRAMIENTAS Y TODO LO NECESARIO PARA SU CORRECTA EJECUCIÓN | | en cisterna | 0.6 | | 3.00 | 3.00 | | m3 | 5.40 | |
| VOLUMEN TOTAL | | | | | | | | | | 5.40 | m3 |

| | |
|---|--|
| <p>REVISO</p> <p style="text-align: center;">  ARG. MARIA FERNANDA SANCHEZ ROSALES SUPERVISOR </p> | <p>ACEPTO</p> <p style="text-align: center;">  ING. JAIME MORFIN ROBLES CONTRATISTA </p> |
| <p>Vo. Bo.</p> <p style="text-align: center;">  E.C. JULIO CESAR VARGAS ESCOBAR CONTRALOR H. AYUNTAMIENTO DE COQUIMATLAN </p> | |



EMPRESA: **ING. JAIME MORFIN ROBLES**
 RFC: **MORJ700823770**

FECHA: **COQUIMATLÁN, COL. A 31 DE JULIO DE 2018**
 UBICACIÓN: **EL ALGODONAL MPIO DE COQUIMATLÁN, COLIMA**

PERIODO DEL: **23 DE JULIO DE 2018** AL: **31 DE JULIO DE 2018**
 CONTRATO No: **H. COQ-PDR-CONTRATO-E-3/2018-CA**

H. AYUNTAMIENTO CONSTITUCIONAL
 DE COQUIMATLÁN, COLIMA

ESTIMACION NO. 4-CA (CONVENIO ADICIONAL)

CROQUIS

HOJA: **2** DE: **3**

RELLENO CON MATERIAL PRODUCTO DE LA EXCAVACIÓN, INCLUYE: MANO DE OBRA, HERRAMIENTAS Y TODO LO NECESARIO PARA SU CORRECTA EJECUCIÓN

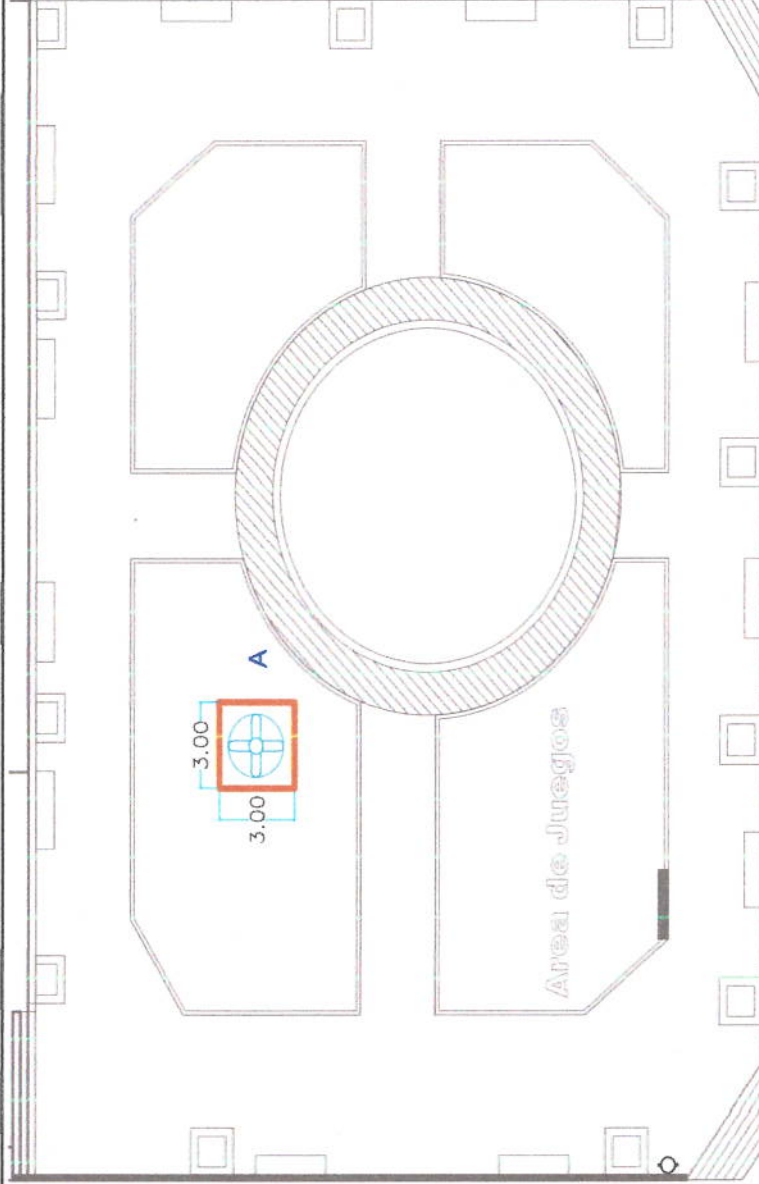

REVISÓ

[Signature]
ARG. MARIA FERNANDA SANCHEZ ROSALES
 SUPERVISOR

ACEPTO

[Signature]
ING JAIME MORFIN ROBLES
 CONTRATISTA

Vo. Bo.

[Signature]
LIC. JULIO CESAR VARGAS ESCOBAR
 CONTRALOR H. AYUNTAMIENTO DE COQUIMATLÁN



H. AYUNTAMIENTO CONSTITUCIONAL

DE COQUIMATLÁN, COLIMA

FOTOS

EMPRESA: **ING. JAIME MORFIN ROBLE**
 RFC: **MOF-1700823770**
 FECHA: **COQUIMATLÁN, COL. A 31 DE JULIO DE 2018**
 UBICACIÓN: **EL ALGODONAL, MUNICIPIO DE COQUIMATLÁN, COLIMA**
 PERIODO DEL: **23 DE JULIO DE 2018** AL: **31 DE JULIO DE 2018**
 CONTRATO No: **H. COG-PDR-CONTRATO-372018-CA**

ESTIMACION NO. 4-CA (CONVENIO ADICIONAL)

HOUA: 3 DE: 3

RELLENO CON MATERIAL PRODUCTO DE LA EXCAVACIÓN, INCLUYE: MANO DE OBRA, HERRAMIENTAS Y TODO LO NECESARIO PARA SU CORRECTA EJECUCIÓN



REVISO

ARQ. MARIA FERNANDA SANCHEZ ROSALES
SUPERVISOR

ACEPTO

ING JAIME MORFIN ROBLE
CONTRATISTA

Vo. Bo.

ING. JULIO CESAR VARGAS ESCOBAR
CONTADOR H. AYUNTAMIENTO DE COQUIMATLÁN



H. AYUNTAMIENTO CONSTITUCIONAL
DE COQUIMATLÁN, COLIMA

EMPRESA: **ING. JAIME MORFIN ROBLES**
RFC: **MORJ700829770**
FECHA: **COQUIMATLÁN, COL. A 31 DE JULIO DE 2018**
UBICACIÓN: **EL ALGODONAL, MPIO DE COQUIMATLÁN, COLIMA**
PERIODO DEL: **23 DE JULIO DE 2018** AL: **31 DE JULIO DE 2018**
CONTRATO No: **H. COQ-PDR-CONTRATO-E3/2018-CA**

ESTIMACION NO. 4-CA (CONVENIO ADICIONAL)

FOTOS

HOJA: **3** DE: **3**

| No. | CONCEPTO | LOCALIZACION | | ALTO | PZA | ANCHO | LARGO | AREA | UNIDAD | TOTAL | OBSERV. | |
|------|---|--------------|-------|------|-----|-------|----------------------|------|--------|--------------|-----------|--|
| | | EJE | TRAMO | | | | | | | | | |
| 0083 | PRELIMINARES EL ALGODONAL GUARNICIÓN CONCRETO F'C=200 KG/CM2, 300 CM2 DE SECCION. RN TMA. DE 40 MM ACABADO APARENTE. COLADA EN EL LUGAR. (Cuatrocientos Cinco Pasos 12/100 m.n.) | | A | | 1 | | 6.00 | | ML | 6.00 | | |
| | | | C | | 1 | | 6.00 | | ML | 6.00 | | |
| | | | B | | 1 | | 2.40 | | ML | 2.40 | | |
| | | | | | | | | | | | | |
| | | | | | | | VOLUMEN TOTAL | | | 14.40 | | |
| | | | | | | | | | | | ML | |

REMSO

ACEPTO

Vo. Bo.

ARG. MARIA FERNANDA SANCHEZ ROSALES
SUPERVISOR

ING JAIME MORFIN ROBLES
CONTRATISTA

ING. JULIO CESAR VARGAS ESCOBAR
CONTRALOR H. AYUNTAMIENTO DE COQUIMATLÁN



H. AYUNTAMIENTO CONSTITUCIONAL

DE COQUIMATLÁN, COLIMA

EMPRESA: **ING. JAIME MORFIN ROBLES**

RFC: **MORFJ700823770**

FECHA: **COQUIMATLÁN, COL. A 31 DE JULIO DE 2018**

UBICACIÓN: **EL ALGODONAL, MUNICIPIO DE COQUIMATLÁN, COLIMA**

PERIODO DEL: **23 DE JULIO DE 2018**

CONTRATO No: **H. COG-PDR-CONTRATO-E-3/2018-CA**

AL: **31 DE JULIO DE 2018**

ESTIMACION NO. 4-CA (CONVENIO ADICIONAL)

CROQUIS

HOLA: **2**

DE: **3**

GUARNICIÓN CONCRETO F'C=200 KG/CM2, 300 CM2 DE SECCIÓN, RN TMA, DE 40 MM ACABADO APARENTE, COLADA EN EL LUGAR. (Cuatrocientos Cinco Pesos 12/100 m.n.)

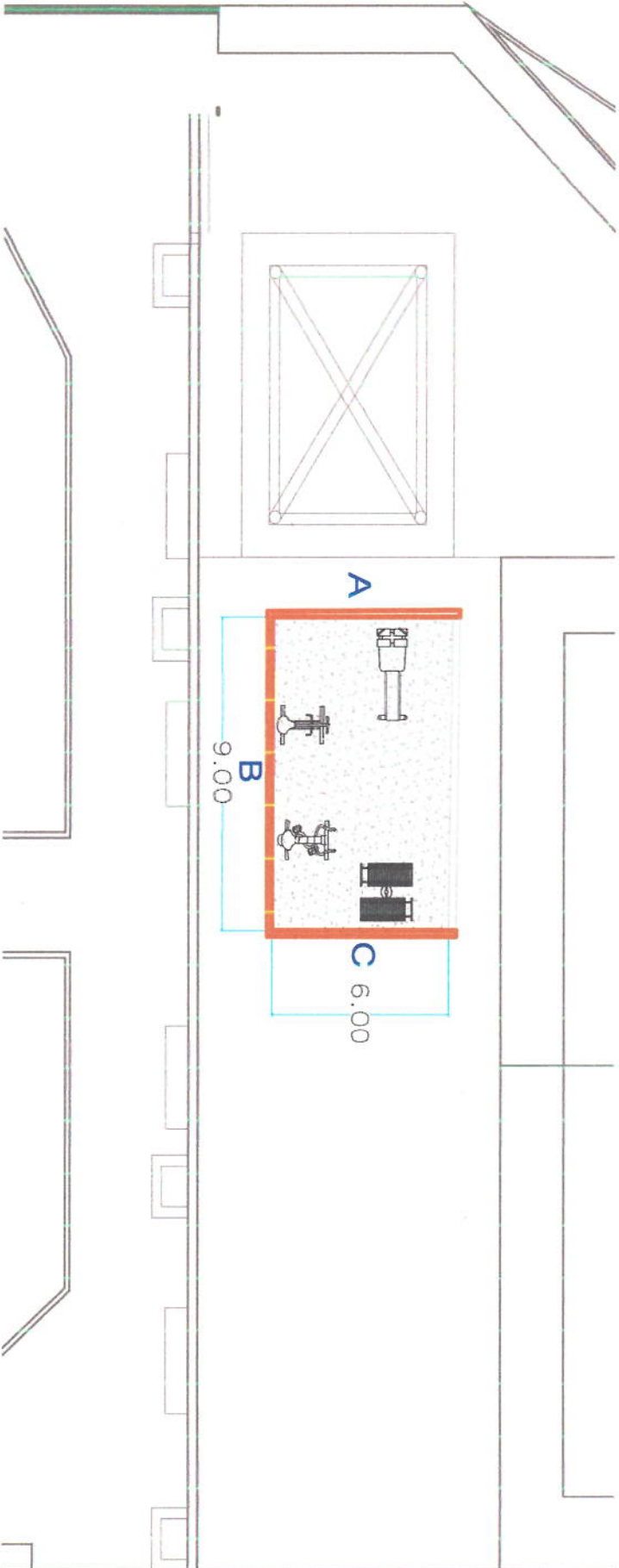

REVISO

ARQ. MARIA FERNANDA SANCHEZ ROSALES
SUPERVISOR

ACEPTO

ING. JAIME MORFIN ROBLES
CONTRATISTA

Vo. Bo.

LIC. JHON CESAR VARGAS ESCOBAR
CONTRALOR H. AYUNTAMIENTO DE COQUIMATLÁN



H. AYUNTAMIENTO CONSTITUCIONAL
DE COQUIMATLÁN, COLIMA

EMPRESA: **ING. JAIME MORFIN ROBLES**
 RFC: **MORFJ700823770**
 FECHA: **COQUIMATLÁN, COL. A 31 DE JULIO DE 2018**
 UBICACIÓN: **EL ALGODONAL, MUNICIPIO DE COQUIMATLÁN, COLIMA**
 PERIODO DEL: **23 DE JULIO DE 2018** A.L.: **31 DE JULIO DE 2018**
 CONTRATO No: **H. COQ-PDR-CONTRATO-#32018-CA**

ESTIMACION NO. 4-CA (CONVENIO ADICIONAL)

FOTOS

HOJA: **3** DE: **3**

GUARNICIÓN CONCRETO F'C=200 KG/CM2, 300 CM2 DE SECCIÓN. RN TMA. DE 40 MM ACABADO APARENTE, COLADA EN EL LUGAR. (Cuatrocientos Cinco Pesos 12/100 m.n.)



REVISO

ARO. MARIA FERNANDA SANCHEZ ROSALES
SUPERVISOR

ACEPTO

ING. JAIME MORFIN ROBLES
CONTRATISTA

Vo. Bo.

LIC. JULIO CESAR VARGAS ESCOBAR
CENTRALOR H. AYUNTAMIENTO DE COQUIMATLÁN



H. AYUNTAMIENTO CONSTITUCIONAL DE COQUIMATLÁN, COLIMA

EMPRESA: **ING. JAIME MORFIN ROBLES**
 RFC: **MORJ700829710**
 FECHA: **COQUIMATLÁN, COL. A 31 DE JULIO DE 2018**
 UBICACIÓN: **EL ALGODONAL, MUNICIPIO DE COQUIMATLÁN, COLIMA**

PERIODO DEL: **23 DE JULIO DE 2018** AL: **31 DE JULIO DE 2018**
 CONTRATO No: **H. COQ-PDR-CONTRATO-ES/2018-CA**

GENERADOR

ESTIMACION NO. 4-CA (CONVENIO ADICIONAL)

HOUA: 1 DE: 3

| No. | CONCEPTO | LOCALIZACION | | ALTO | PZA | ANCHO | LARGO | AREA | UNIDAD | TOTAL | OBSERV. | | | | | | |
|----------------------|---------------------------|------------------|----------------|------|-----|-------|-------|------|--------|--------------|-----------|---------|---|-------------------------------------|----|------|------|
| | | EJE | TRAMO | | | | | | | | | | | | | | |
| 0087 | PRELIMINARES EL ALGODONAL | AREA DE GIMNASIO | AREA DE JUEGOS | 0.1 | 1 | 6.00 | 9.00 | | M3 | 5.40 | | | | | | | |
| | | | | | | | | | | | | FORMULA | A | 5.80+9.01(2.61)/2=19.32 X .10= 1.92 | M3 | 1.92 | |
| | | | | | | | | | | | | | B | 0.1 | 1 | 7.81 | 9.01 |
| VOLUMEN TOTAL | | | | | | | | | | 14.36 | M3 | | | | | | |

REVISO

ACEPTO

Vo. Bo.

[Signature]
ARQ. MARIA FERNANDA SANCHEZ ROSALES
 SUPERVISOR

[Signature]
ING. JAIME MORFIN ROBLES
 CONTRATISTA

[Signature]
ING. JULIO CESAR VARGAS ESCOBAR
 CONTRALOR H. AYUNTAMIENTO DE COQUIMATLÁN



H. AYUNTAMIENTO CONSTITUCIONAL DE COQUIMATLÁN, COLIMA

EMPRESA: **ING. JAIME MORFIN ROBLES**
 RFC: **MORJ700829770**
 FECHA: **COQUIMATLÁN, COL. A 31 DE JULIO DE 2018**
 UBICACIÓN: **EL ALGODONAL, MUNICIPIO DE COQUIMATLÁN, COLIMA**
 PERIODO DEL: **23 DE JULIO DE 2018** AL: **31 DE JULIO DE 2018**
 CONTRATO No: **H. COQ-PDR-CONTRATO-E3/2018-CA**

ESTIMACION NO. 4-CA (CONVENIO ADICIONAL)

CROQUIS

SUMINISTRO Y COLOCACIÓN DE ARENA EN ÁREA DE GIMNASIO, UNA CAPA NO MAYOR DE 10 CM., INCLUYE: MATERIALES, CONSUMIBLES, MANO DE OBRA, EQUIPO Y HERRAMIENTAS.

HOJA: 2 DE: 3

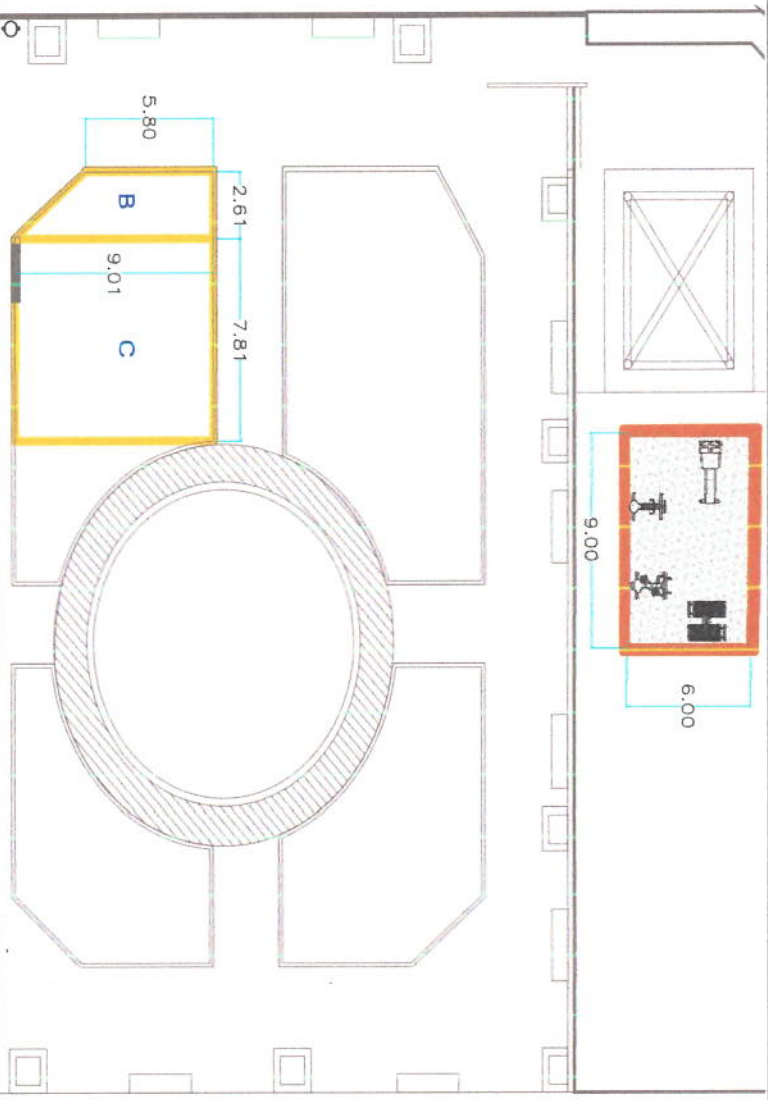

REVISO

ARG. MARIA FERNANDA SANCHEZ ROSALES
SUPERVISOR

ACEPTO

ING. JAIME MORFIN ROBLES
CONTRATISTA

Vo. Bo.

LIC. JULIO CESAR VARGAS ESCOBAR
CONTRALOR H. AYUNTAMIENTO DE COQUIMATLÁN



H. AVUNTAMIENTO CONSTITUCIONAL DE COQUIMATLÁN, COLIMA

EMPRESA: **ING. JAIMIE MORFIN ROBLES**
RFC: **MORJ700829770**
FECHA: **COQUIMATLÁN, COL. A 31 DE JULIO DE 2018**
UBICACIÓN: **EL ALGODONAL MPIO DE COQUIMATLÁN, COLIMA**
PERIODO DEL: **23 DE JULIO DE 2018** AL: **31 DE JULIO DE 2018**
CONTRATO No: **H. COQ-PDR-CONTRATO-E3/2018-CA**

ESTIMACION NO. 4-CA (CONVENIO ADICIONAL)

FOTOS

H.OJA: **3**

DE: **3**

SUMINISTRO Y COLOCACIÓN DE ARENA EN AREA DE GIMNASIO, UNA CAPA NO MAYOR DE 10 CM., INCLUYE: MATERIALES, CONSUMIBLES, MANO DE OBRA, EQUIPO Y HERRAMIENTAS.



REVISO

ARQ. MARIA FERNANDA SANCHEZ ROSALES
SUPERVISOR

ACEPTO

ING. JAIMIE MORFIN ROBLES
CONTRATISTA

Vo. Bo.

LIC. JULIO CESAR VARGAS ESCOBAR
CONTRALOR H. AVUNTAMIENTO DE COQUIMATLÁN



H. AYUNTAMIENTO CONSTITUCIONAL

DE COQUIMATLÁN, COLIMA

EMPRESA: **ING. JAIME MORFIN ROBLES**

RFC: **MORJ700829770**

COQUIMATLÁN, COL. A 31 DE JULIO DE 2018

EL ALGODONAL, MUNICIPIO DE COQUIMATLÁN, COLIMA

FECHA:

UBICACIÓN:

PERIODO DEL:

23 DE JULIO DE 2018

AL:

31 DE JULIO DE 2018

CONTRATO No:

H. COCOPDR-CONTRATO-ES/2018-CA

ESTIMACION NO. 4-CA (CONVENIO ADICIONAL)

GENERADOR

HOJA: 1

DE: 3

| No. | CONCEPTO | LOCALIZACION | | ALTO | PZA | ANCHO | LARGO | AREA | UNIDAD | TOTAL | OBSERV. | |
|------|---|-----------------------|-------|-------------------------|---------------------------|-------|---------|------|--------|----------|---------|--|
| | | EJE | TRAMO | | | | | | | | | |
| 0089 | PRELIMINARES EL ALGODONAL TIERRA VEGETAL PARA RELLENO DE PARTES BAJAS EN AREAS VERDES | EN RODETE DE ARBOL | | | | | | | | | | |
| | | DEDUCTIVA | | A | | | | | | | | |
| | | | | B | 3.1416(5.91)(5.91)=109.73 | | | | | | | |
| | | | | C | 3.1416(1.96)(1.96)=12.06 | | | | | | | |
| | | | | D | | | | | | | | |
| | | JARDINERAS | | | | | | | | | | |
| | | FORMULA = b+B(h)/2= | | | | | | | | | | |
| | | E | | | | | | | | | | |
| | | C | | 5.85+9.06(5.02)/2=37.42 | | 3.91 | 6.47 | | M2 | 25.30 | | |
| | | D | | | | 4.33 | 8.54929 | | M2 | 37.42 | | |
| | | E | | | | | | | M2 | 37.01843 | | |
| | | VOLUMEN TOTAL | | | | | | | | 197.4084 | M2 | |
| | | VOLUMEN PARA CONVENIO | | | | | | | | 74.0671 | M2 | |

Area de un circulo

$$A = \pi r^2$$



r = radio
d = diametro

REVISO

ARQ. MARIA FERNANDA SANCHEZ ROSALES
SUPERVISOR

ACEPTO

ING JAIME MORFIN ROBLES
CONTRATISTA

Vo. Bo.

LIC. FELIX CESAR VARGAS ESCOBAR
CONTRALOR H. AYUNTAMIENTO DE COQUIMATLÁN



H. AYUNTAMIENTO CONSTITUCIONAL
DE COQUIMATLÁN, COLIMA

EMPRESA: **ING. JAIME MORFIN ROBLES**
 RFC: **MORJ700829770**
 FECHA: **COQUIMATLÁN, COL. A 31 DE JULIO DE 2018**
 UBICACION: **EL ALGODONAL, MUNICIPIO DE COQUIMATLÁN, COLIMA**

PERIODO DEL: **23 DE JULIO DE 2018** AL: **31 DE JULIO DE 2018**
 CONTRATO No: **H. COG-PDR-CONTRATO-E3/2018-CA**

ESTIMACION NO. 4-CA (CONVENIO ADICIONAL)

CROQUIS

HOUJA: **2**

DE: **3**

TIERRA VEGETAL PARA RELLENO DE PARTES BAJAS EN ÁREAS VERDES

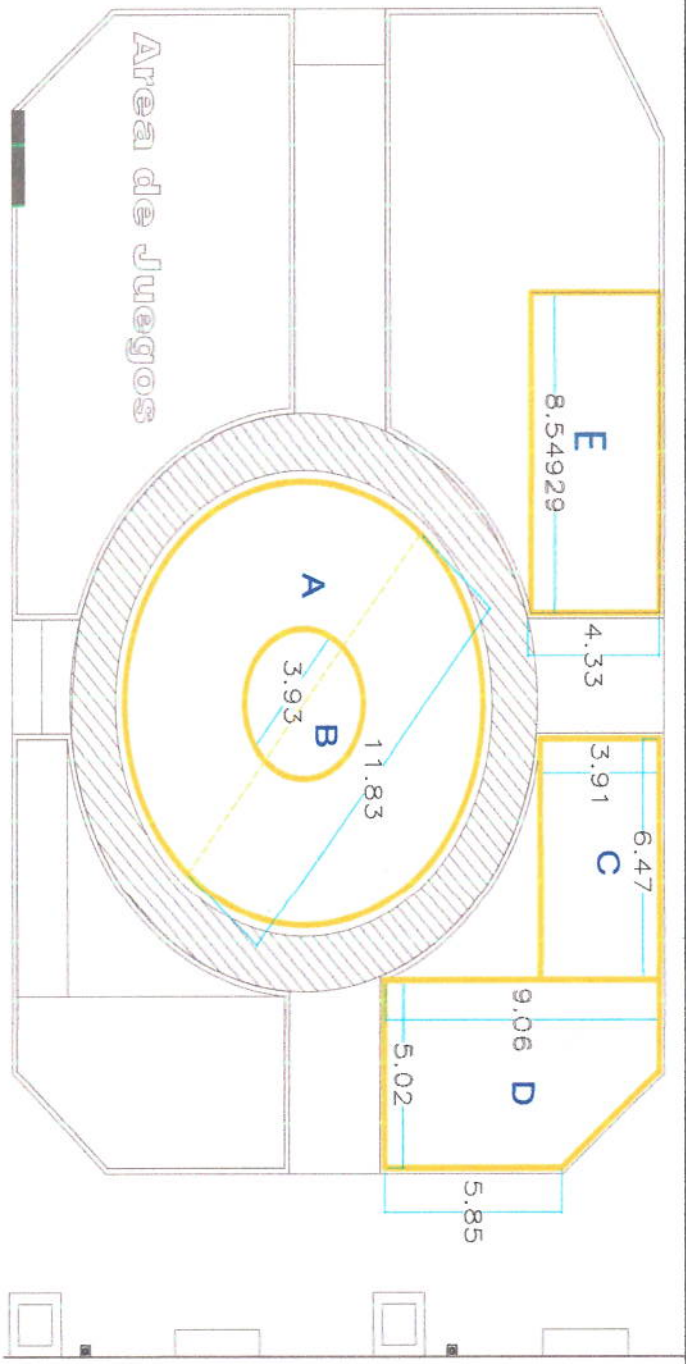

Area de Juegos

REVISO

[Signature]
ARO. MARIA FERNANDA SANCHEZ ROSALES
 SUPERVISOR

ACEPTO

[Signature]
ING JAIME MORFIN ROBLES
 CONTRATISTA

Vo. Bo.

[Signature]
LIC. JULIO CESAR VARGAS ESCOBAR
 CONTRALOR H. AYUNTAMIENTO DE COQUIMATLÁN



H. AYUNTAMIENTO CONSTITUCIONAL
DE COQUIMATLÁN, COLIMA

EMPRESA: **ING. JAIME MORFIN ROBLES**
RFC: **MORJ700829770**
FECHA: **COQUIMATLÁN, COL. A 31 DE JULIO DE 2018**
UBICACION: **EL ALGODONAL MPIO DE COQUIMATLÁN, COLIMA**
PERIODO DEL: **23 DE JULIO DE 2018** AL: **31 DE JULIO DE 2018**
CONTRATO No: **H. COG-PDR-CONTRATO-ES/2018-CA**

ESTIMACION NO. 4-CA (CONVENIO ADICIONAL)

FOTOS

HOUA: 3

DE: 3

TIERRA VEGETAL PARA RELLENO DE PARTES BAJAS EN ÁREAS VERDES



REVISO

ARQ. MARIA FERNANDA SANCHEZ ROSALES
SUPERVISOR

ACEPTO

ING. JAIME MORFIN ROBLES
CONTRATISTA

Vo. Bo.

LIC. JETTO CESAR VARGAS ESCOBAR
CONTRALOR H. AYUNTAMIENTO DE COQUIMATLÁN



H. AYUNTAMIENTO CONSTITUCIONAL
DE COQUIMATLÁN, COLIMA

EMPRESA: **ING. JAIME MORFIN ROBLES**
RFC: **MORJ700829770**
FECHA: **COQUIMATLÁN, COL. A 31 DE JULIO DE 2018**
UBICACIÓN: **EL ALGODONAL, MUNICIPIO DE COQUIMATLÁN, COLIMA**
PERIODO DEL CONTRATO No.: **23 DE JULIO DE 2018** A.L.: **31 DE JULIO DE 2018**
H. COG-PDR-CONTRATO-E3/2018-CA

ESTIMACION NO. 4-CA (CONVENIO ADICIONAL)

FOTOS

HOUJA: **3**

DE: **3**

SUMINISTRO Y APLICACIÓN DE PINTURA VINÍLICA COLOR AMARILLO (C:5,M:6, Y:71, K:0), CÁLIDA DE 5 AÑOS, MARCA BEREL O SIMILAR, INCLUYE: RASPADO DE PINTURA EXISTENTE, LIMPIEZA, APLICACIÓN DE PINTURA VINÍLICA DOS MANOS, MANO DE OBRA, EQUIPO Y HERRAMIENTAS.



REVISO

ARQ. MARIA FERNANDA SANCHEZ ROSALES
SUPERVISOR

ACEPTO

ING. JAIME MORFIN ROBLES
CONTRATISTA

Va. Ba

ING. JULIO CESAR VARGAS ESCOBAR
CONTRALOR H. AYUNTAMIENTO DE COQUIMATLÁN



H. AYUNTAMIENTO CONSTITUCIONAL
DE COQUIMATLÁN, COLIMA

EMPRESA: **ING. JAIME MORFIN ROBLES**
RFC: **MORJ700829770**
FECHA: **COQUIMATLÁN, COL. A 31 DE JULIO DE 2018**
UBICACION: **EL ALGODONAL, MPIO DE COQUIMATLÁN, COLIMA**
PERIODO DEL: **23 DE JULIO DE 2018** AL: **31 DE JULIO DE 2018**
CONTRATO No: **H. COQ-PDR-CONTRATO-E3/2018-CA**

GENERADOR

ESTIMACION NO. 4-CA (CONVENIO ADICIONAL)

HORA: 1 DE: 3

| No. | CONCEPTO | LOCALIZACION | | ALTO | PZA | ANCHO | LARGO | AREA | UNIDAD | TOTAL | OBSERV. | |
|-------|---|--------------|-------|------|-----|-------|-------|----------------------|--------|-------|-------------|------------|
| | | EJE | TRAMO | | | | | | | | | |
| EX-25 | <p>INSTALACIONES ELECTRICAS EL ALGODONAL</p> <p>SUMINISTRO DE POSTE DE 3.50 mts ALTO Y 100 mm. DIAMETRO (4") CED. 30, CON PLACA BASE DE 20 x 20 cms. Y 1/2" DE ESPESOR, PARA INSTALAR LUMINARIA, INCLUYE: FLETES, ACARREOS LOCALES, ELEVACIONES Y TRASLADOS HASTA EL LUGAR DE SU INSTALACION, APLICACION DE FONDO ANTICORROSIVO, SUMINISTRO DE 4 ANCLAS DE REDONDO LISO DEL N.º 4 (1/2") Y 10 cms. DE ROSCA SUPERIOR, TUERCA Y ARANDELAS, COLADO DE BASE PIRAMIDAL DE CONCRETO HECHO EN OBRA F'c= 150 kg/cm2, 25 cms DE CORONA, 40 DE BASE Y 70 cms. DE ALTURA, HERRAMIENTA Y MANO DE OBRA.</p> | | A | | 1 | | | | PZA | 1.00 | POSTE | |
| | | | | | | | | VOLUMEN TOTAL | | | 1.00 | PZA |

REVISÓ

ARQ. MARIA FERNANDA SANCHEZ ROSALES
SUPERVISOR

ACEPTO

ING JAIME MORFIN ROBLES
CONTRATISTA

Vo. Bp.

LIC. JULIO CESAR VARGAS ESCOBAR
CONTRATOR H. AYUNTAMIENTO DE COQUIMATLÁN



H. AYUNTAMIENTO CONSTITUCIONAL
DE COQUIMATLÁN, COLIMA

EMPRESA: **ING. JAIME MORFIN ROBLE**
RFC: **MORJ700829770**
FECHA: **COQUIMATLÁN, COL. A 31 DE JULIO DE 2018**
UBICACIÓN: **EL ALGODONAL MPIO DE COQUIMATLÁN, COLIMA**
PERIODO DEL: **23 DE JULIO DE 2018** AL: **31 DE JULIO DE 2018**
CONTRATO N°: **H. CRQ-PDR-CONTRATO-E3/2018-CA**

CROQUIS

ESTIMACION NO. 4-CA (CONVENIO ADICIONAL)

HOLA: **2**

DE: **3**

SUMINISTRO DE POSTE DE 3.50 mts ALTO Y 100 mm. DIAMETRO (4") CED. 30. CON PLACA BASE DE 20 x 20 cms. Y 1/2" DE ESPESOR, PARA INSTALAR LUMINARIA. INCLUYE: FLETES, ACARREOS LOCALES, ELEVACIONES Y TRASLADOS HASTA EL LUGAR DE SU INSTALACIÓN, APLICACIÓN DE FONDO ANTICORROSIVO, SUMINISTRO DE 4 ANCLAS DE REDONDO LISO DEL N.º 4 (1/2") Y 10 cms. DE ROSCA SUPERIOR, TUERCA Y ARANDELAS, COLADO DE BASE PIRAMIDAL DE CONCRETO HECHO EN OBRA F'c= 150 kg/cm2, 25 cms DE CORONA, 40 DE BASE Y 70 cms. DE ALTURA, HERRAMIENTA Y MANO DE OBRA.

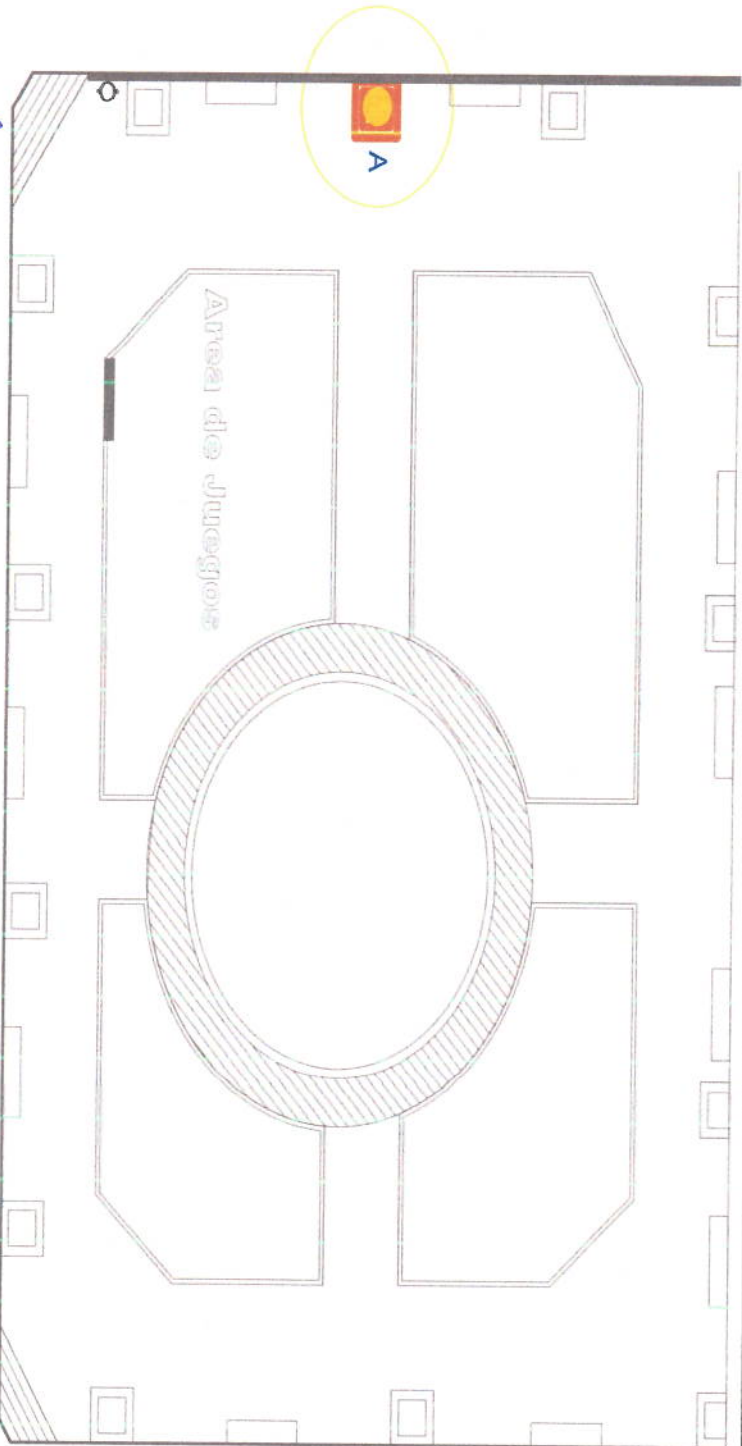

REVISO

ARQ. MARIA FERNANDA SANCHEZ ROSALES
SUPERVISOR

ACEPTO

ING JAIME MORFIN ROBLE
CONTRATISTA

Vo. Bo.

ING. JESHO CESAR VARGAS ESCOBAR
CONTRALOR H. AYUNTAMIENTO DE COQUIMATLÁN



H. AYUNTAMIENTO CONSTITUCIONAL

DE COQUIMATLÁN, COLIMA

EMPRESA: **ING. JAIME MORFIN ROBLES**

RFC: **MORJ701829770**

FECHA: **COQUIMATLÁN, COL. A 31 DE JULIO DE 2018**

UBICACIÓN: **EL ALGODONAL, MUNICIPIO DE COQUIMATLÁN, COLIMA**

PERIODO DEL CONTRATO N°: **23 DE JULIO DE 2018** AL: **31 DE JULIO DE 2018**
H. COQ-PPR-CONTRATO-E-312018-CA

ESTIMACION NO. 4-CA (CONVENIO ADICIONAL)

HORA: **2** DE: **3**

SUMINISTRO Y COLOCACIÓN DE INSTALACIÓN HIDRÁULICA PARA RIEGO DE ÁREAS VERDES. INCLUYE: SUMINISTRO DE LOS MATERIALES, EXCAVACIONES, TENDIDO, CORTES, AJUSTES, DESPERDICIOS, CONEXIONES, CODOS, COPLES, MANO DE OBRA, TEES, PRUEBAS, RELLENOS, EQUIPO, HERRAMIENTAS NECESARIOS, LIMPIEZA, RETIRO DE SOBRESANTES FUERA DE LA OBRA Y TODO LO NECESARIO PARA SU CORRECTA EJECUCIÓN.

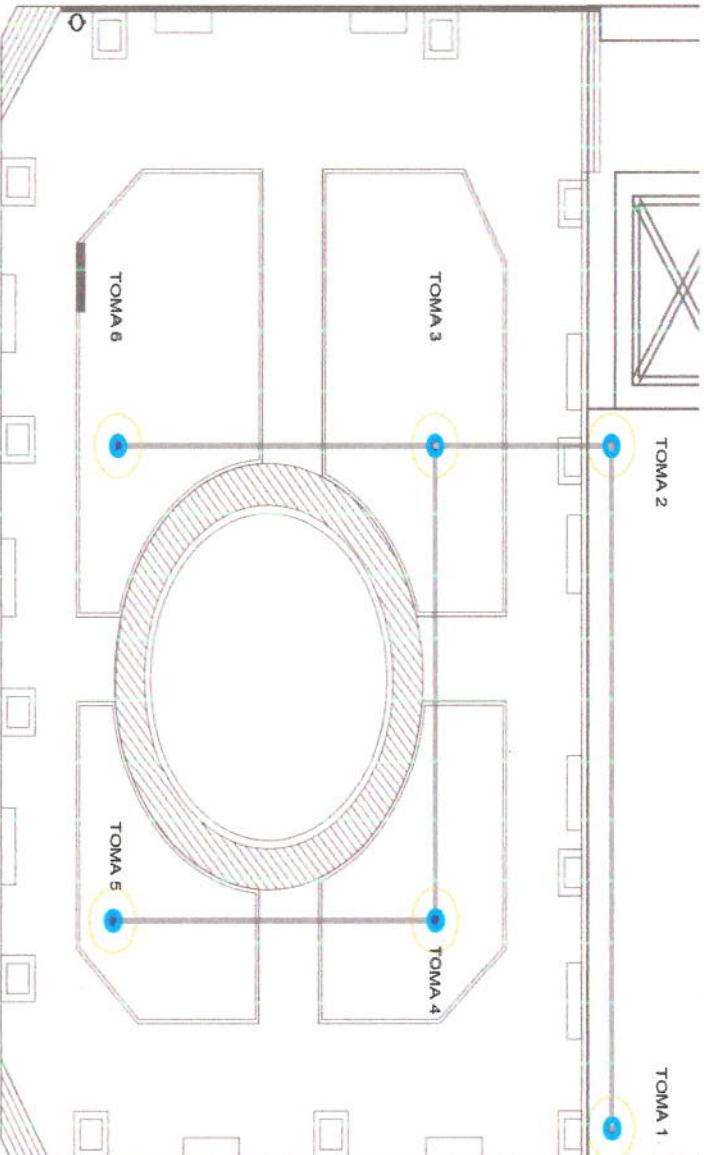

REVISO

ARQ. MARIA FERNANDA SANCHEZ ROSALES
SUPERVISOR

ACEPTO

ING. JAIME MORFIN ROBLES
CONTRATISTA

Vo. Bo.

ING. JELIO CESAR VARGAS ESCOBAR
CONTRALOR H. AYUNTAMIENTO DE COQUIMATLÁN



H. AYUNTAMIENTO CONSTITUCIONAL
DE COQUIMATLÁN, COLIMA

EMPRESA: **ING. JAIME MORFIN ROBLES**
RFC: **MORJ70629770**
FECHA: **COQUIMATLÁN, COL. A 31 DE JULIO DE 2018**
UBICACION: **EL ALODDONAL, MPIO DE COQUIMATLÁN, COLIMA**
PERIODO DEL: **23 DE JULIO DE 2018** AL: **31 DE JULIO DE 2018**
CONTRATO No: **H. COO-PDR-CONTRATO-ESJ2018-CA**

ESTIMACION NO. 4-CA (CONVENIO ADICIONAL)

FOTOS

HOJA: **3** DE: **3**

SUMINISTRO Y COLOCACIÓN DE INSTALACIÓN HIDRÁULICA PARA RIEGO DE ÁREAS VERDES. INCLUYE: SUMINISTRO DE LOS MATERIALES, EXCAVACIONES, TENDIDO, CORTES, AJUSTES, DESPERDICIOS, CONEXIONES, CODOS, COPLES, MANO DE OBRA, TEES, PRUEBAS, RELLENOS, EQUIPO, HERRAMIENTAS NECESARIOS, LIMPIEZA, RETIRO DE SOBRESANTES FUERA DE LA OBRA Y TODO LO NECESARIO PARA SU CORRECTA EJECUCIÓN.



REVISO

ARQ. MARIA FERNANDA SANCHEZ ROSALES
SUPERVISOR

ACEPTO

ING JAIME MORFIN ROBLES
CONTRATISTA

Vo. Bo.

LIC. JUAN CESAR VARGAS ESCOBAR
CONTRATISTA H. AYUNTAMIENTO DE COQUIMATLÁN



JAIME MORFIN ROBLES
INGENIERO

Cliente

JAIME MORFIN ROBLES

MORJ700829770

612 - Personas Físicas con Actividades Empresariales y Profesionales

**MUNICIPIO DE COQUIMATLAN,
COLIMA.**

MCC850101LUA

P01 - Por definir

CFDI Version 3.3

Folio fiscal Tipo: Ingreso

fc1848f5-d214-493a-9789-e25b0e35ac77

Número de serie del CSD

00001000000404570781

Código postal, fecha y hora de emisión

CP: 28300

03/09/2018 09:44:39 AM

Serie y folio sinube

- 702

| Clave SAT | Código | Cantidad | Descripción | Precio unitario | Unidad SAT | Unidad | Importe |
|-----------|--------|----------|-------------|-----------------|------------|--------|---------|
|-----------|--------|----------|-------------|-----------------|------------|--------|---------|

H.COQ.-PDR-
CONTRATO-E3/2018-CA
CORRESPONDIENTE A
LA OBRA:E3/2018-
Rehabilitación y
equipamiento de parque en
la localidad del Algodonal
del municipio de
Coquimatlan,
Rehabilitación y
equipamiento de parque en
la localidad del Agua Zarca
del municipio de
Coquimatlan,
Rehabilitación y
equipamiento de parque en
la localidad de la Sidra del
municipio de
Coquimatlan,Rehabilitación
y equipamiento de parque
en la localidad de la
Esperanza del municipio
de Coquimatlan.

72151900 3.3 04 1.0

\$37,384.53 E48

No aplica

\$37,384.53

IMPORTE DE LA ESTIMACION

IVA

SUBTOTAL

DEDUCCIONES

5 AL MILLAR INSPECCION DE OBRAS
5 AL MILLAR CONST. MTTQ. AREAS REGR.

Importe con letra:



\$ 37,384.53

\$ 5,981.52

\$ 43,366.05

\$ 186.92

\$ 186.92

Subtotal

\$37,384.53

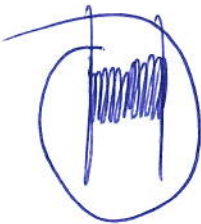

CUARENTA Y DOS MIL NOVECIENTOS NOVENTA Y DOS PESOS 21/100 M.N.

Amortizacion

\$0.00

IVA 16.0%

\$5,981.52

TOTAL

\$42,992.21

A 15 DIAS | 99 - Por definir | PPD - Pago en parcialidades o diferido

Sello digital del CFDI:

C7NRFD5D08QAMKBAFkdJPMsigCm5/NHpfifgZ1wLg0n3Hdi3qB4JNMmk1u80Rsd3z6q5+2XEBA0+/B8BeeF8uXA8Udnzsn+oeV
YB6lyn6Z88APAWM43AWTK3TECnoTLoXDnuHteanEoyRB2Hy7ehi+dB18SSshqZiyRALLELCEVAKZ27GWEKLoQ4djdDsnf
02dqAtDKysikc066X5Rm1+407EprIV/QRDpNTzakb8JYgbUf500nv+pyx6AaGpkqeI4I/bMShkE8A+jwmmWpnmWe/EUXD2JH31Bo
a3JYICJvzpc+0eIUcIdA15d0v0I8AOEzSDhqpiskDA==

Sello del SAT:

akY/04/010qIAE5K8JFdmduqI6AFKJ9Boy+nWkZAhF9A6dWwEib7Zc8GIMkI79nJhLUUPwh3s8WUEbDKyciqRtY11tbe7Nnalq
g5agIwAZax7Mifjpcsdv9Lco2yqUfNL4Vx8ZGLqnrumiYERxq+0N55Fu+8A+qmKkLY/McnQYbEAOF2e55G2MaiaAvkI3
zWjRmHG9EKzRfTK+1ZE/DWoj6pfeHQv+1Cd9fWbWmHTqAR9/6dhVgUXansyaeQkwwWpd4TDzv0484mWR8tSAdjmpFgv30TB
EW77NB/FSf5nUCQa38oeQ2CmS1XRfPwOvIb+htMhg==

Cadena original del complemento de certificación digital del SAT:

||.1|f1c1848f5-d214-493a-9789-e25b0e35ac77|2018-09-03T09:45:43|LSO1306189R5JC7NRFD5D08QAMKBAFkdJpwsI
gCm5/NHpfifgZ1wLg0n3Hdi3qB4JNMmk1u80Rsd3z6q5+2XEBA0+/B8BeeF8uXA8Udnzsn+oeVYB6lyn6Z88APAWM43AWTK3
TECnoTLoXDnuHteanEoyRB2Hy7ehi+dB18SSshqZiyRALLELCEVAKZ27GWEKLoQ4djdDsnf02dqAtDKysikc066X5Rm1+40
7EprIV/QRDpNTzakb8JYgbUf500nv+pyx6AaGpkqeI4I/bMShkE8A+jwmmWpnmWe/EUXD2JH31BoaJ3YICJvzpc+0eIUcIdA15d0
v0I8AOEzSDhqpiskDA==|00001000000408254801||

No de Serie de Certificado del SAT:

00001000000408254801

Fecha y hora de certificación:

03/09/2018 09:45:43 AM

Este documento es una representación impresa de un CFDI





H. AYUNTAMIENTO CONSTITUCIONAL DE COQUIMATLÁN, COLIMA
 DIRECCION DE OBRAS PUBLICAS Y DESARROLLO URBANO



| RECIBO DE PAGO DE ESTIMACION | | | |
|------------------------------|--|---------------------|---|
| OBRA: | E3/2018.- REHABILITACION Y EQUIPAMIENTO DE PARQUE EN LA LOCALIDAD DEL ALGODONAL DEL MUNICIPIO DE COQUIMATLÁN, REHABILITACION Y EQUIPAMIENTO DE PARQUE EN LA LOCALIDAD DEL AGUA ZARCA DEL MUNICIPIO DE COQUIMATLÁN, REHABILITACION Y EQUIPAMIENTO DE LA SIDRA DEL MUNICIPIO DE COQUIMATLÁN, | CONCURSO: | LO-806004996-E3-2018 |
| | PERIODO DE EJECUCION DEL CONTRATO DEL 28 DE MAYO AL 25 DE AGOSTO DE 2018 | | IMPORTE DEL CONTRATO SIN IVA \$ 37,384.53 |
| ESTIMACION: | 4-CA (CONVENIO ADICIONAL) | FECHA DEL CONTRATO: | 28 de Mayo de 2018 |

NO. DE CONTRATO: H.COQ-PDR- CONTRATO-E3/2018-CA

ING. JAIME MORFIN ROBLES

MORJ700829770

LUGAR Y FECHA:

COQUIMATLÁN, COL. A 31 DE JULIO DE 2018

BUENO POR :

\$42,992.21

| | |
|---|---------------------|
| RECIBI LA CANTIDAD DE | |
| CIENTO CUARENTA Y SEIS MIL DOSCIENTOS PESOS 62/100 M.N. | |
| EN PAGO DE LA ESTIMACION QUE SE INDICA POR LOS TRABAJOS EN LA OBRA REFERIDA EN EL PERIODO | |
| COMPENDIDO | 23 DE JULIO DE 2018 |
| AL | 31 DE JULIO DE 2018 |
| DE ACUERDO CON LA SIGUIENTE LIQUIDACION: | |
| IMPORTE DE LA ESTIMACION A PRECIOS UNITARIOS | \$37,384.53 |
| L.V.A. 16 % | \$5,981.52 |
| SUMA | \$43,366.05 |
| DEDUCCIONES | |
| AMORTIZACION DE ANTICIPO 30% | \$0.00 |
| AMORTIZACION I.V.A. DE ANTICIPO 16 % | \$0.00 |
| SERVICIO DE VIGILANCIA E INSPECCION 0.5 % | \$0.00 |
| CONSTRUCCION Y MANTENIMIENTO 0.5 % | \$186.92 |
| SUMA | \$186.92 |
| IMPORTE A PAGAR | |
| \$42,992.21 | |

ING. JAIME MORFIN ROBLES
 CONTRATISTA

ING. FERNANDO RAMIREZ FUENTES
 DIRECTOR DE OBRAS PUBLICAS Y DESARROLLO URBANO

ARQ. MARIA FERNANDA SANCHEZ ROSALES
 SUPERVISOR

LIC. JULIO CESAR VARGAS ESCOBAR
 CONTRALOR H. AYUNTAMIENTO DE COQUIMATLÁN



H. AYUNTAMIENTO CONSTITUCIONAL
DE COQUIMATLÁN, COLIMA

CARATULA DE ESTIMACION NO. 4-CA (CONVENIO ADICIONAL) LA ESPERANZA

Hoja: 1 DE: 1

| | |
|--------------------|---|
| EMPRESA: | ING. JAIME MOREFIN ROBLES |
| RFC: | MORJ700829770 |
| ESTIMACION NO.: | 4-CA (CONVENIO ADICIONAL) |
| FECHA: | COQUIMATLÁN, COL. A 31 DE JULIO DE 2018 |
| NOMBRE DE LA OBRA: | E3/2018.- REHABILITACION Y EQUIPAMIENTO DE PARQUE EN LA LOCALIDAD DEL ALGODONAL DEL MUNICIPIO DE COQUIMATLÁN, REHABILITACION Y EQUIPAMIENTO DE PARQUE EN LA LOCALIDAD DEL |
| PERIODO DEL: | 23 DE JULIO DE 2018 AL: 31 DE JULIO DE 2018 |
| CONTRATO NO.: | H. COG-PDR-CONTRATO-E3/2018-CA |

| Nº. | ESTIMACION: | MONTO ACUMULADO DE ESTIMACIONES ANTERIORES A PRECIOS INICIALES | MONTO DE ESTA ESTIMACION A PRECIOS INICIALES | FACTORES DE ESCALAMIENTO AUTORIZADO | | | | MONTO ESCALADO POR PARTIDA DE ESTA ESTIMACION |
|--|--|--|--|---|----|--------------------------------------|--------------------|---|
| | | | | F1 | F2 | F3 | F4 | |
| E3/2018.- | REHABILITACION Y EQUIPAMIENTO DE PARQUE EN LA LOCALIDAD DEL ALGODONAL DEL MUNICIPIO DE COQUIMATLÁN, REHABILITACION Y EQUIPAMIENTO DE PARQUE EN LA LOCALIDAD DEL AGUA ZARCA DEL MUNICIPIO DE COQUIMATLÁN, REHABILITACION Y EQUIPAMIENTO DE PARQUE EN LA LOCALIDAD DE LA SIDRA DEL MUNICIPIO DE COQUIMATLÁN, REHABILITACION Y EQUIPAMIENTO DE PARQUE EN LA LOCALIDAD | \$0.00 | \$37,384.53 | | | | | |
| IMPORTE DE ESTA ESTIMACION A PRECIOS INICIALES | | \$0.00 | \$37,384.53 | IMPORTE POR ESCALAMIENTO EN EL PERIODO DE LAS PARTIDAS AUTORIZADAS EN ESTA ESTIMACION | | | | |
| ESTADO CONTABLE | | ESTADO CONTABLE | | ANTICIPO | | ESTADO CONTABLE DE LOS ESCALAMIENTOS | | |
| IMPORTE CONTRATADO (INCLUYE IVA) | | \$43,366.05 | | SALDO ANTERIOR (INCLUYE IVA) | | \$0.00 | ACUMULADO ANTERIOR | |
| ESTIMADO A LA FECHA (INCLUYE IVA) | | \$43,366.05 | | AMORTIZADO EN ESTA ESTIMACION | | \$0.00 | EN ESTA ESTIMACION | |
| SALDO POR ESTIMAR (INCLUYE IVA) | | \$0.00 | | SALDO POR AMORTIZAR | | \$0.00 | TOTAL A LA FECHA | |
| Vo. Bp. | | ACEPTO | | AUTORIZO | | | | Vo. Bp. |
| ARQ. MARIA FERNANDA SANCHEZ ROSALES SUPERVISOR | | ING. JAIME MOREFIN ROBLES CONTRATISTA | | ING. FERNANDO RAMIREZ FUENTES DIRECTOR GENERAL DE PLANEACION, OBRAS PUBLICAS | | | | LIC. JHONCESAR VARGAS ESCOBAR |
| | | | | | | | | CONTRALOR H. AYUNTAMIENTO DE COQUIMATLÁN |



H. AYUNTAMIENTO CONSTITUCIONAL
DE COAHUILA DE ZARAGOZA

EMPRESA: **ING. JAIME MORFIN ROBLES**
 RFC: **MORJ700829770**
 ESTIMACION No.: **4-CA (CONVENIO ADICIONAL)**
 UBICACION: **COAHUILA DE ZARAGOZA, COL. A 31 DE JULIO DE 2018**
 PERIODO DEL: **23 DE JULIO DE 2018** AL: **31 DE JULIO DE 2018**
 CONTRATO No.: **H. COG-PDR-CONTRATO-E3/2018-CA**

RESUMEN DE ESTIMACION NO. 4-CA (CONVENIO ADICIONAL) LA ESPERANZA

HOLA: 1 DE: 2

| Nº. | CLAVE, DESCRIPCIÓN SINTÉTICA | UNIDAD | H. GENERADOR No. | ESPECIFICACIÓN | SEGUN. CATALOGO | CANTIDAD EN OBRA | | HASTA EST. ANTERIOR | DE ESTA ESTIMACION | P.U. | IMPORTE |
|--|---|--------|---|----------------|-----------------|--|------|---------------------|---|---|----------|
| | | | | | | TOTAL LA FECHA | | | | | |
| CONVENIO LA ESPERANZA | | | | | | | | | | | |
| 0104 | DEMOLICION DE PISO DE CONCRETO ARMADO PARA COLOCACION DE TUBERIA PARA SISTEMA DE RIEGO, EN UNA SECCION DE 10 X 10 CMS. DE ESPESOR, POR MEDIOS MANUALES. INCLUYE: MANO DE OBRA, HERRAMIENTA, MAQUINARIA, Y ACARREOS DEL MATERIAL AL LUGAR INDICADO POR LA SUPERVISION | M | | | 120.00 | 18.00 | 0.00 | 18.00 | | 73.15 \$ | 1,316.70 |
| 0106 | CAMA DE ARENA DE 10 CM DE ESPESOR EN FONDO DE ZANJA COMPACTADA CON PISÓN MANUAL. INCLUYE ACARREO A 1ª ESTACION A 20 M DE DISTANCIA HORIZONTAL. (Cuatrocientos Doce Pasos 477100 m.n.) | M3 | | | 0.40 | 0.40 | 0.00 | 0.40 | | 412.47 \$ | 164.99 |
| 0110 | SUMINISTRO Y COLOCACION DE INSTALACION HIDRAULICA PARA RIEGO DE AREAS VERDES. INCLUYE: SUMINISTRO DE LOS MATERIALES, EXCAVACIONES, TENDIDO, CORTES, AJUSTES, DESPERDICIOS, CONEXIONES, CODOS, COPLES, MANO DE OBRA, TEES, RELENO CON MATERIAL PRODUCTO DE LA | PZA | | | 8.00 | 4.00 | 0.00 | 4.00 | | 1,046.54 \$ | 4,186.16 |
| 0113 | EXCAVACION, INCLUYE: MANO DE OBRA, HERRAMIENTAS Y TODO LO NECESARIO PARA SU CORRECTA EJECUCION (Cliente Quince Pasos 89/100 m.n.) | M3 | | | 1.34 | 1.34 | 0.00 | 1.34 | | 115.89 \$ | 155.29 |
| 0118 | RESTAURACION DE MUROS BAJOS DE JARDINERAS PRINCIPALES INCLUYE: RESTAURACION DE APLANADOS, APLICACION DE PINTURA VINILICA, ACARREOS, RETIRO DE DESPERDICIOS, MANO DE OBRA, HERRAMIENTA Y TODO LO NECESARIA PARA SU CORRECTA EJECUCION. (Doscientos Ocho Pasos 38/100 m.n.) | M | | | 10.00 | 10.00 | 0.00 | 10.00 | | 208.38 \$ | 2,083.80 |
| OBSERVACIONES | | | | | | | | | | IMPORTE DE ESTA HOJA: \$7,906.94 | |
| Vd. Bc. | | | | | | | | | | ACUMULADO: \$7,906.94 | |
| Vd. Bc. | | | CONFORME | | | AUTORIZO | | | Vd. Bc. | | |
| ARO. MARKA FERNANDA SANCHEZ ROSALES SUPERVISOR | | | ING. JAIME MOREN ROBLES CONTRATISTA | | | ING. FERNANDO RAMIREZ PUENTES DIRECTOR GENERAL PLANEACION Y OBRA PUBLICA | | | LIC. JULIO CESAR VARGAS ESCOBAR CONTRALOR H. AYUNTAMIENTO DE COAHUILA | | |



H. AYUNTAMIENTO CONSTITUCIONAL
DE COQUIMATLÁN, COAHUILA

EMPRESA: **ING. JAIMIE MORFIN ROBLES**
RFC: **MORJ700829770**
ESTIMACION No.: **4-CA (CONVENIO ADICIONAL)**
FECHA: **COQUIMATLÁN, COL. A 31 DE JULIO DE 2018**
UBICACIÓN: **LA ESPERANZA, MUNICIPIO COQUIMATLÁN, COAHUILA**
PERIODO DEL: **23 DE JULIO DE 2018** AL: **31 DE JULIO DE 2018**
CONTRATO No.: **H. COQ-PDR-CONTRATO-E3/2018-CA**

RESUMEN DE ESTIMACION NO. 4-CA (CONVENIO ADICIONAL) LA ESPERANZA

HOJA: **2** DE: **2**

| Nº. | CONCEPTO CLAVE, DESCRIPCIÓN SINÉTICA | UNIDAD | H. GENERADOR No. | ESPECIFICACIÓN | SEGUN CATALOGO | CANTIDAD EN OBRA | | | P.U. | IMPORTE |
|---|--|--|---------------------|---|-------------------|---------------------|------------------------|--|-----------|--|
| | | | | | | TOTAL A LA FECHA | HASTA EST. ANTERIOR | DE ESTA ESTIMACION | | |
| 0120 | CONVENIO LA ESPERANZA SUMINISTRO Y COLOCACION DE ARENA EN AREA DE GIMNASIO, UNA CAPA NO MAYOR DE 10 CM., INCLUYE: MATERIALES, CONSUMIBLES, MANO DE OBRA, EQUIPO Y HERRAMIENTAS. (Cuatrocientos Doce Pesos 47/100 m.n.) | M3 | | | 25.00 | 14.00 | 0.00 | 14.00 | \$ 412.47 | \$ 5,774.58 |
| 0121 | LIMPIEZA GENERAL DE OBRA, INCLUYE RETIRO DE MATERIAL PRODUCTO DE DESPERDICIOS, FUERA DE LA OBRA. (Dieciséis Pesos 25/100 m.n.) | M2 | | | 295.00 | 47.27 | 0.00 | 47.27 | \$ 16.25 | \$ 768.20 |
| 0122 | TIERRA VEGETAL PARA RELLENO DE PARTES BAJAS EN AREAS VERDES EXISTENTES, INCLUYE: ACARREO DEL MATERIAL A UNA 1ª ESTACIÓN A 20.00 M DE DISTANCIA HORIZONTAL; MATERIALES, MANO DE OBRA, HERRAMIENTA Y EQUIPO. (Ochenta y Nueve Pesos 12/100 m.n.) | M2 | | | 125.00 | 120.2796 | 0.00 | 120.2796 | \$ 89.12 | \$ 10,719.32 |
| 0127 | SUMINISTRO Y APLICACION DE PINTURA VINILICA COLOR AMARILLO (C:5, M:6, Y:71, K:0), CALIDA DE 5 ANOS, MARCA BEREL O SIMILAR, INCLUYE: RASPADO DE PINTURA EXISTENTE, LIMPIEZA, APLICACION DE PINTURA VINILICA DOS MANOS, MANO DE OBRA, EQUIPO Y HERRAMIENTAS. (Sesenta Pesos 69/100 m.n.) | M2 | | | 45.00 | 41.28 | 0.00 | 41.276790 | \$ 60.69 | \$ 2,505.09 |
| 0128 | SUMINISTRO Y APLICACION DE PINTURA VINILICA VERDE (C:61, M:18, Y:88, K:2), SALMON (C:0, M:53, Y:50, K:0), AMARILLO (C:5, M:6, Y:71, K:0), NEGRO (C:66, M:62, Y:75, K:78) Y CREMA (C:0, M:1, Y:17, K:0), CALIDA DE 5 ANOS, MARCA BEREL O SIMILAR, INCLUYE: RASPADO DE PINTURA EXISTENTE, LIMPIEZA, APLICACION DE PINTURA VINILICA | M2 | | | 280.00 | 160.00 | 0.00 | 160.000 | \$ 60.69 | \$ 9,710.40 |
| OBSERVACIONES | | | | | | | | | | IMPORTE DE ESTA HOJA: \$29,477.59 |
| CONFORME | | | | | | | | | | ACUMULADO: \$37,384.53 |
| Vo. B. ARQ. MARIA FERNANDA SANCHEZ ROSALES SUPERVISOR | | CONFORME ING. JAIMIE MORFIN ROBLES CONTRATISTA | | AUTORIZO ING. FERNANDO RAMIREZ FUENTES DIRECTOR GENERAL PLANEACION Y OBRA PUBLICA | | | | Vo. Bo. ENG. JESUO CESAR VARGAS ESCOBAR CONTRALOR H. AYUNTAMIENTO DE COQUIMATLÁN | | |



H. AYUNTAMIENTO CONSTITUCIONAL
DE COQUIMATLÁN, COAHUILA



GENERADOR DE OBRA EST. 4-CA (CONVENIO ADICIONAL)

EMPRESA: **ING. JAIMIE MORFIN ROBLES**
RFC: **MORJ700829770**
FECHA: **COQUIMATLÁN, COL. A 31 DE JULIO DE 2018**
UBICACIÓN: **LA ESPERANZA MPIO DE COQUIMATLÁN, COAHUILA**
PERIODO DEL: **23 DE JULIO DE 2018**
CONTRATO No: **H. COG-PPR-CONTRATO-E3/2018-CA**
ESTIMACION NO.4-CA (CONVENIO ADICIONAL)

31 DE JULIO DE 2018

HOJA: 1 DE: 3

| No. | CONCEPTO | LOCALIZACION | | ALTO | PZA | ANCHO | LARGO | AREA | UNIDAD | TOTAL | OBSERV. |
|--|--|---|-------|---|------|-------|-------|------|--------|-------|---------|
| | | EJE | TRAMO | | | | | | | | |
| 0104 | CONVENIO LA ESPERANZA DEMOLICIÓN DE PISO DE CONCRETO ARMADO PARA COLOCACIÓN DE TUBERÍA PARA SISTEMA DE RIEGO, EN UNA SECCIÓN DE 10 X 10 CMS. DE ESPESOR, POR MEDIOS MANUALES. INCLUYE: MANO DE OBRA, HERRAMIENTA, MAQUINARIA, Y ACARREOS DEL MATERIAL AL | A-C | 5-4 | 1.00 | 1.00 | 5.00 | M | 5.00 | M | | |
| | | D-E | 6-7 | 1.00 | 3.00 | 3.00 | M | 3.00 | M | | |
| | | A-C | 5-4 | 1.00 | 5.00 | 5.00 | M | 5.00 | M | | |
| | | B-C | 7-8 | 1.00 | 5.00 | 5.00 | M | 5.00 | M | | |
| VOLUMEN DE CONTRATO: 18.00 M | | | | | | | | | | | |
| REVISO ARQ. MARIA FERNANDA SANCHEZ ROSALES SUPERVISOR | | ACEPTO ING. JAIMIE MORFIN ROBLES CONTRATISTA | | Vo. Bo. LIC. JULIO CESAR VARGAS ESCOBAR CONTRALOR H. AYUNTAMIENTO DE COQUIMATLÁN | | | | | | | |



H. AYUNTAMIENTO CONSTITUCIONAL DE COAHUILA DE ZARAGOZA



CROQUIS

EMPRESA: **ING. JAIMÉ MORFIN ROBLES**
 RFC: **MORJ700829770**
 FECHA: **23 DE JULIO DE 2018**
 UBICACIÓN: **LA ESPERANZA MPIO DE COAHUILA DE ZARAGOZA, COLIMA**
 PERIODO DEL: **23 DE JULIO DE 2018**
 CONTRATO No: **H. COOPDR-CONTRATO/E3/2018-CA**
ESTIMACION NO.4-CA (CONVENIO ADICIONAL)
 AL: **31 DE JULIO DE 2018**

DEMOLICIÓN DE PISO DE CONCRETO ARMADO PARA COLOCACIÓN DE TUBERÍA PARA SISTEMA DE RIEGO, EN UNA SECCIÓN DE 10 X 10 CMS. DE ESPESOR, POR MEDIOS MANUALES. INCLUYE: MANO DE OBRA, HERRAMIENTA, MAQUINARIA, Y ACARREOS DEL MATERIAL AL LUGAR INDICADO POR LA SUPERVISIÓN PARA SU POSTERIOR RETIRO. P.U.O.T. (Setenta y Tres Pesos 15/100 m.n.)

HORA: 2 DE: 3

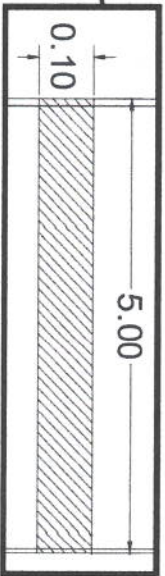
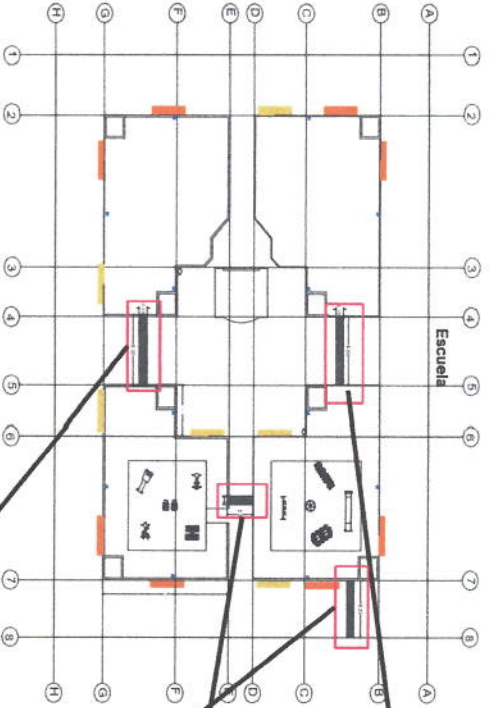

A

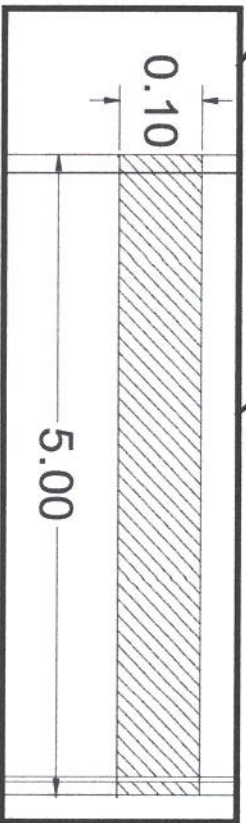

B

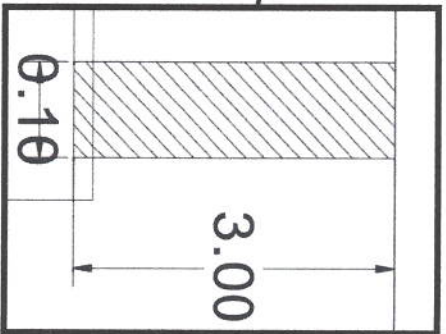

C

| | | |
|---|---|---|
| <p>REVISO</p> <p><i>[Signature]</i></p> <p>ARO. MARIA FERNANDA SANCHEZ ROSALES SUPERVISOR</p> | <p>ACEPTO</p> <p><i>[Signature]</i></p> <p>ING. JAIMÉ MORFIN ROBLES CONTRATISTA</p> | <p>Vo. Bo.</p> <p><i>[Signature]</i></p> <p>LIC. JULIO CESAR MARGAS ESCOBAR CONTRALOR H. AYUNTAMIENTO DE COAHUILA DE ZARAGOZA</p> |
|---|---|---|

FOTOS

EMPRESA: ING. JAIMÉ MORFIN ROBLES
RFC: MORJ700829770
FECHA: COQUIMATLAN, COL. A 31 DE JULIO DE 2018
UBICACION: LA ESPERANZA MIPIO DE COQUIMATLAN, COLIMA
PERIODO DEL: 23 DE JULIO DE 2018
CONTRATO No.: H. COG-ADR-CONTRATO-E3/2018-CA
ESTIMACION NO.4-CA (CONVENIO ADICIONAL)

HORA: 3 **DE:** 3



DEMOLICION DE PISO DE CONCRETO ARMADO PARA COLOCACION DE TUBERIA PARA SISTEMA DE RIEGO, EN UNA SECCION DE 10 X 10 CMS. DE ESPESOR, POR MEDIOS MANUALES. INCLUYE: MANO DE OBRRA, HERRAMIENTA, MAQUINARIA, Y ACARREOS DEL MATERIAL AL LUGAR INDICADO POR LA SUPERVISION PARA SU POSTERIOR RETIRO. P.U.O.T. (Salena y Tres Pesos 15/100 m.n.)



| | | |
|--|--|--|
| <p> REVISO  ARQ. MARIA FERNANDA SANCHEZ-ROSALES SUPERVISOR </p> | <p> ACEPTO  ING. JAIMÉ MORFIN ROBLES CONTRATISTA </p> | <p> Vo. Bo.  LIC. JITICO CESAR VARGAS ESCOBAR CONTRALOR H. AYUNTAMIENTO DE COQUIMATLAN </p> |
|--|--|--|

GENERADOR DE OBRA EST. 4-CA (CONVENIO ADICIONAL)

Hoja: 1 DE: 3

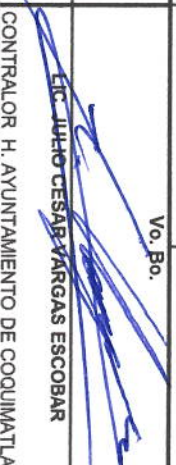
| No. | CONCEPTO | LOCALIZACION | | ALTO | PZA | ANCHO | LARGO | AREA | UNIDAD | TOTAL | OBSERV. |
|--|---|--|-------|---|------|-------|-------|------|-----------|-------|---------|
| | | EJE | TRAMO | | | | | | | | |
| 0106 | CONVENIO LA ESPERANZA CAMA DE ARENA DE 10 CM DE ESPESOR EN FONDO DE ZANJA COMPACTADA CON PISÓN MANUAL. INCLUYE ACARREO A 1ª ESTACIÓN A 20 M DE DISTANCIA HORIZONTAL. (Cuatrocientos Doce Pesos 47/100 m.n.) | B-C | 2-6 | 0.10 | 1.00 | 0.20 | 5.00 | 0.10 | | 0.10 | A |
| | | 6 | B-D | 0.10 | 1.00 | 0.20 | 3.00 | 0.06 | M3 | 0.06 | B |
| | | D | 6-7 | 0.10 | 1.00 | 0.20 | 5.00 | 0.10 | | 0.10 | C |
| | | D | 6-7 | 0.10 | 1.00 | 0.27 | 5.00 | 0.14 | | 0.14 | D |
| VOLUMEN EJECUTADO: 0.40 M3 | | | | | | | | | | | |
| REVISO  ARQ. MARIA FERNANDA SANCHEZ ROSALES SUPERVISOR | | ACEPTO  ING. JAIME MORFIN ROBLES CONTRATISTA | | Vo. Bo.  LIC. JULIO CESAR YARGAS ESCOBAR CONTRALOR H. AYUNTAMIENTO DE COQUIMATLÁN | | | | | | | |

H. AYUNTAMIENTO CONSTITUCIONAL
DE COQUIMATLÁN, COLIMA



EMPRESA: ING. JAIME MORFIN ROBLES
 RFC: MORJ700829770
 FECHA: COQUIMATLÁN, COL. A 31 DE JULIO DE 2018
 UBICACION: LA ESPERANZA MPIO DE COQUIMATLÁN, COLIMA
 PERIODO DEL: 23 DE JULIO DE 2018
 CONTRATO No: H. COQ-PDR-CONTRATO-E3/2018-CA
 ESTIMACION NO. 4-CA (CONVENIO ADICIONAL)

CROQUIS

HOJA: 2 DE: 3

CAMA DE ARENA DE 10 CM DE ESPESOR EN FONDO DE ZANJA COMPACTADA CON PISÓN MANUAL. INCLUYE ACARREO A 1ª ESTACION A 20 M DE DISTANCIA HORIZONTAL. (Cuatrocientos Doce Pesos 47/100 m.n.)

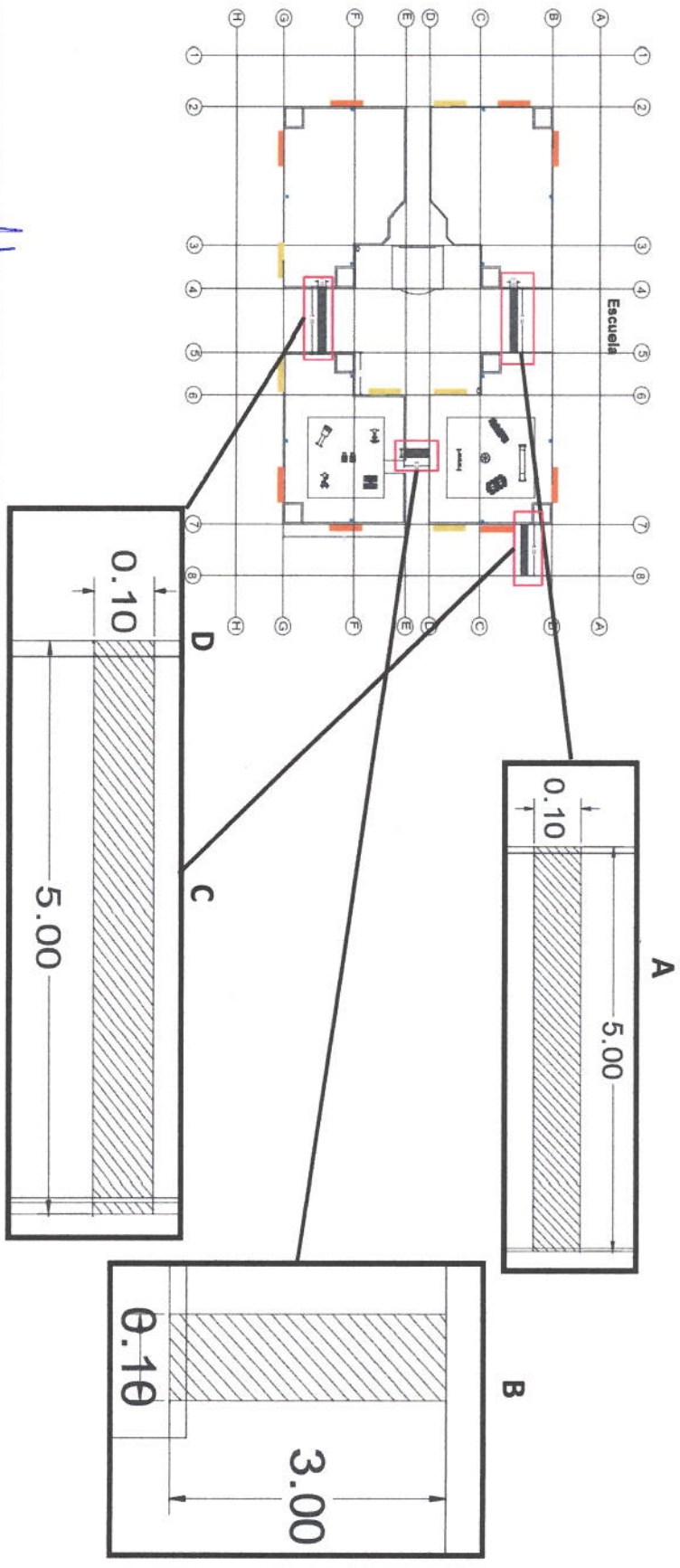

REVISO
 ARQ. MARIA FERNANDA SANCHEZ ROSALES
 SUPERVISOR

ACEPTO
 ING. JAIME MORFIN ROBLES
 CONTRATISTA

Vo. Bo.
 LIC. JULIO CESAR VARGAS ESCOBAR
 CONTRALOR H. AYUNTAMIENTO DE COQUIMATLÁN

H. AYUNTAMIENTO CONSTITUCIONAL
DE COQUIMATLÁN, COLIMA



FOTOS

CAMA DE ARENA DE 10 CM DE ESPESOR EN FONDO DE ZANJA COMPACTADA CON PISÓN MANUAL. INCLUYE ACARREO A 1A ESTACIÓN A 20 M DE DISTANCIA HORIZONTAL. (Cuatrocientos Doce Pesos 477/100 m. n.)

EMPRESA: **ING. JAIME MORFIN ROBLES**
RFC: **MORJ700828770**
FECHA: **COQUIMATLÁN, COL. A 31 DE JULIO DE 2018**
UBICACIÓN: **LA ESPERANZA MPIO DE COQUIMATLÁN, COLIMA**
PERIODO DEL: **23 DE JULIO DE 2018** AL: **31 DE JULIO DE 2018**
CONTRATO No: **H. COQ-PDR-CONTRATO-E3/2018-CA**
ESTIMACION NO. 4-CA (CONVENIO ADICIONAL)

HOJA: **3** DE: **3**



REVISO

ARQ. MARIANA FERNANDA SANCHEZ ROSALES
SUPERVISOR

ACEPTO

ING. JAIME MORFIN ROBLES
CONTRATISTA

Vo. Bo.

LIC. JULIO CESAR VARGAS ESCOBAR
CONTRALOR H. AYUNTAMIENTO DE COQUIMATLÁN



H. AYUNTAMIENTO CONSTITUCIONAL
DE COQUIMATLÁN, COLIMA



JAIIME MORFIN ROBLES
INGENIERO

GENERADOR DE OBRA EST. 4-CA (CONVENIO ADICIONAL)

EMPRESA: **ING. JAIIME MORFIN ROBLES**
 RFC: **MORJ700829770**
 FECHA: **COQUIMATLÁN, COL. A 31 DE JULIO DE 2018**
 UBICACIÓN: **LA ESPERANZA MPIO DE COQUIMATLÁN, COLIMA**
 PERIODO DEL: **23 DE JULIO DE 2018** AL: **31 DE JULIO DE 2018**
 CONTRATO No: **H. COG-PDR-CONTRATO-E/3/2018-CA**
ESTIMACION NO. 4-CA (CONVENIO ADICIONAL)

HOJA: **1** DE: **3**

| No. | CONCEPTO | LOCALIZACION | | ALTO | PZA | ANCHO | LARGO | AREA | UNIDAD | TOTAL | OBSERV. |
|--|---|--------------|-------|------|------|-------|-------|------|--------|-------|---|
| | | EJE | TRAMO | | | | | | | | |
| 0110 | CONVENIO LA ESPERANZA SUMINISTRO Y COLOCACION DE INSTALACION HIDRAULICA PARA RIEGO DE AREAS VERDES. INCLUYE: SUMINISTRO DE LOS MATERIALES, EXCAVACIONES, TENDIDO, CORTES, AJUSTES, DESPERDICIOS, CONEXIONES, CODOS, COPLES, MANO DE OBRA, TEES, PRUEBAS, RELLENOS, EQUIPO, HERRAMIENTAS NECESARIAS LIMPIEZA PFTIRO DE SURBANTES | B-G | 2-7 | | 4.00 | | | | PZA | 4.00 | LLAVE DE CHORRO O NARIZ |
| VOLUMEN DE CONTRATO: 4.00 PZA | | | | | | | | | | | |
| REVISO | | | | | | | | | | | Vo. Bo. |
| ARQ. MARIA FERNANDA SANCHEZ ROSALES SUPERVISOR | | | | | | | | | | | ING. JAIIME MORFIN ROBLES CONTRATISTA |
| ING. CESAR VARGAS ESCOBAR CONTRALOR H. AYUNTAMIENTO DE COQUIMATLÁN | | | | | | | | | | | |



H. AYUNTAMIENTO CONSTITUCIONAL
DE COQUIMATLAN, COLIMA



EMPRESA: ING. JAIMIE MORFIN ROBLES
RFC: MORJ700829770
FECHA: COQUIMATLAN, COL. A 31 DE JULIO DE 2018
UBICACION: LA ESPERANZA MPIO DE COQUIMATLAN, COLIMA
PERIODO DEL: 23 DE JULIO DE 2018
CONTRATO No: H. COQ-PDR-CONTRATO-E3/2018-CA
AL: 31 DE JULIO DE 2018
ESTIMACION NO. 4-CA (CONVENIO ADICIONAL)

CROQUIS

SUMINISTRO Y COLOCACION DE INSTALACION HIDRAULICA PARA RIEGO DE AREAS VERDES. INCLUYE: SUMINISTRO DE LOS MATERIALES, EXCAVACIONES, TENDIDO, CORTES, AJUSTES, DESPERDICIOS, CONEXIONES, CODOS, COPLES, MANO DE OBRA, TEES, PRUEBAS, RELLENOS, EQUIPO, HERRAMIENTAS NECESARIOS, LIMPIEZA, RETIRO DE SOBRESANTES FUERA DE LA OBRA Y TODO LO NECESARIO PARA SU CORRECTA EJECUCION. (Un Mil Cuarenta y Seis Pesos 54/100 m.n.)

Escuela

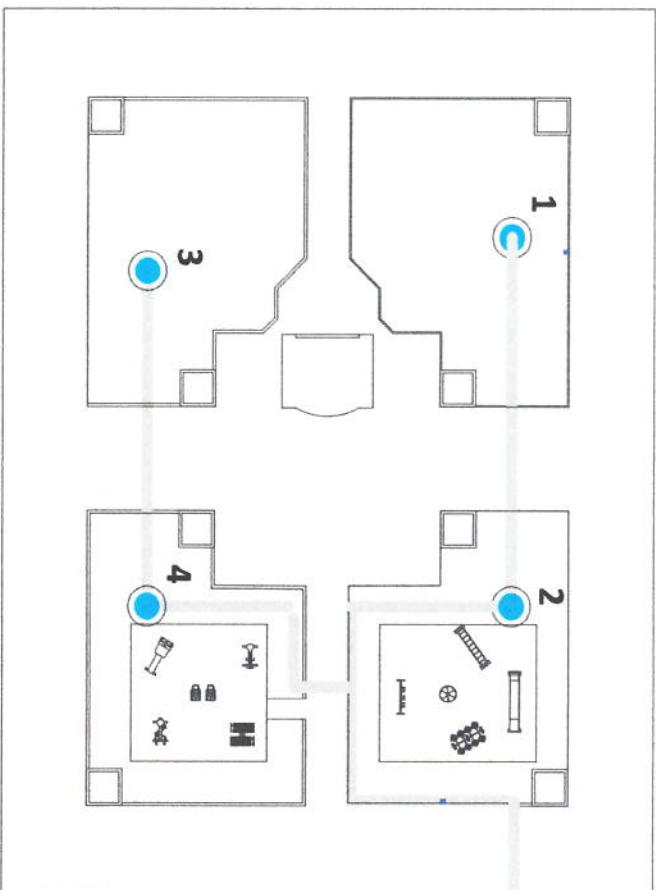

HOLA: 2 DE: 3

| | | |
|---|--|--|
| <p>REVISO</p>  <p>ARQ. MARIA FERNANDA SANCHEZ ROSALES SUPERVISOR</p> | <p>ACEPTO</p>  <p>ING. JAIMIE MORFIN ROBLES CONTRATISTA</p> | <p>Vo. Bo.</p>  <p>LIC. JULIO CESAR VARGAS ESCOBAR CONTRALOR H. AYUNTAMIENTO DE COQUIMATLAN</p> |
|---|--|--|



H. AYUNTAMIENTO CONSTITUCIONAL
DE COQUIMATLÁN, COLIMA



EMPRESA: **ING. JAIME MORFIN ROBLES**
 RFC: **MORJ700829770**
 FECHA: **COQUIMATLÁN, COL. A 31 DE JULIO DE 2018**
 UBICACIÓN: **LA ESPERANZA MPIO DE COQUIMATLÁN, COLIMA**
 PERIODO DEL: **23 DE JULIO DE 2018** AL: **31 DE JULIO DE 2018**
 CONTRATO No: **H. COG-PDR-CONTRATO-E3/2018-CA**
ESTIMACION NO. 4-CA (CONVENIO ADICIONAL)

CROQUIS

HOJA: **2** DE: **3**

SUMINISTRO Y COLOCACION DE INSTALACIÓN HIDRAULICA PARA RIEGO DE AREAS VERDES. INCLUYE: SUMINISTRO DE LOS MATERIALES, EXCAVACIONES, TENDIDO, CORTES, AJUSTES, DESPERDICIOS, CONEXIONES, CODOS, COPLES, MANO DE OBRA, TEES, PRUEBAS, RELLENOS, EQUIPO, HERRAMIENTAS NECESARIOS, LIMPIEZA, RETIRO DE SOBRESANTES FUERA DE LA OBRA Y TODO LO NECESARIO PARA SU CORRECTA EJECUCIÓN. (Un Mil Cuarenta y Seis



REVISO

ARQ. MARIA FERNANDA SANCHEZ ROSALES
SUPERVISOR

ACEPTO

ING. JAIME MORFIN ROBLES
CONTRATISTA

Vo. Bg.

ETC. JULIO CESAR VARGAS ESCOBAR
CONTRALOR H. AYUNTAMIENTO DE COQUIMATLÁN



H. AYUNTAMIENTO CONSTITUCIONAL
DE COQUIMATLÁN, COLIMA



GENERADOR DE OBRA EST. 4-CA (CONVENIO ADICIONAL)

EMPRESA: **ING. JAIME MOREFIN ROBLES**
 RFC: **MORJ700829770**
 FECHA: **COQUIMATLÁN, COL. A 31 DE JULIO DE 2018**
 UBICACIÓN: **LA ESPERANZA MPIO DE COQUIMATLÁN, COLIMA**
 PERIODO DEL: **23 DE JULIO DE 2018**
 CONTRATO No: **H. COQ-PDR-CONTRATO-E3/2018-CA**
ESTIMACION NO. 4-CA (CONVENIO ADICIONAL)
 A.L.: **31 DE JULIO DE 2018**

H.OJA: 1 DE 3

| No. | CONCEPTO | LOCALIZACION | | ALTO | PZA | ANCHO | LARGO | AREA | UNIDAD | TOTAL | OBSERV. |
|---|--|--------------|-------|--|------|-------|-------|---------------------------------|--------|--|---------|
| | | EJE | TRAMO | | | | | | | | |
| 0113 | CONVENIO LA ESPERANZA RELLENO CON MATERIAL PRODUCTO DE LA EXCAVACIÓN, INCLUYE: MANO DE OBRA, HERRAMIENTAS Y TODO LO NECESARIO PARA SU CORRECTA EJECUCIÓN (Ciento Quince Pesos 89/100 m.n.) | E-F | 6-7 | 0.15 | 1.00 | 3.00 | 3.00 | 9.00 | M3 | 1.34 | RELLENO |
| VOLUMEN DE CONTRATO: 1.34 M3 | | | | | | | | | | | |
| REVISO | | | | ACEPTO | | | | Yo. Ba | | | |
| ARQ. MARIA FERNANDA SANCHEZ ROSALES SUPERVISOR | | | | ING. JAIME MOREFIN ROBLES CONTRATISTA | | | | LIC. JUDIO CESAR VARGAS ESCOBAR | | CONTRALOR H. AYUNTAMIENTO DE COQUIMATLÁN | |



H. AYUNTAMIENTO CONSTITUCIONAL DE COQUIMATLÁN, COLIMA



CROQUIS

EMPRESA: **ING. JAIME MORFIN ROBLES**
 RFC: **MORJ700829770**
 FECHA: **COQUIMATLÁN, COL. A 31 DE JULIO DE 2018**
 UBICACIÓN: **LA ESPERANZA MPIO DE COQUIMATLÁN, COLIMA**
 PERIODO DEL: **23 DE JULIO DE 2018** A.L.: **31 DE JULIO DE 2018**
 CONTRATO No: **H. COG-PDR-CONTRATO-E3/2018-CA**
ESTIMACION NO. 4-CA (CONVENIO ADICIONAL)

RELLENO CON MATERIAL PRODUCTO DE LA EXCAVACIÓN, INCLUYE: MANO DE OBRA, HERRAMIENTAS Y TODO LO NECESARIO PARA SU CORRECTA EJECUCIÓN (Ciento Quince Pesos 89/100 m. n.)

HOJA: 2 DE: 3

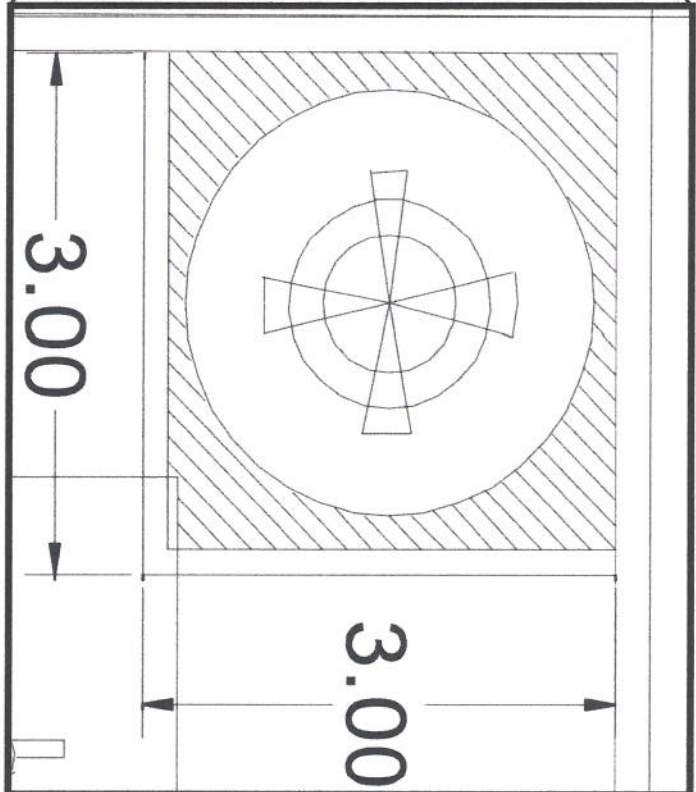
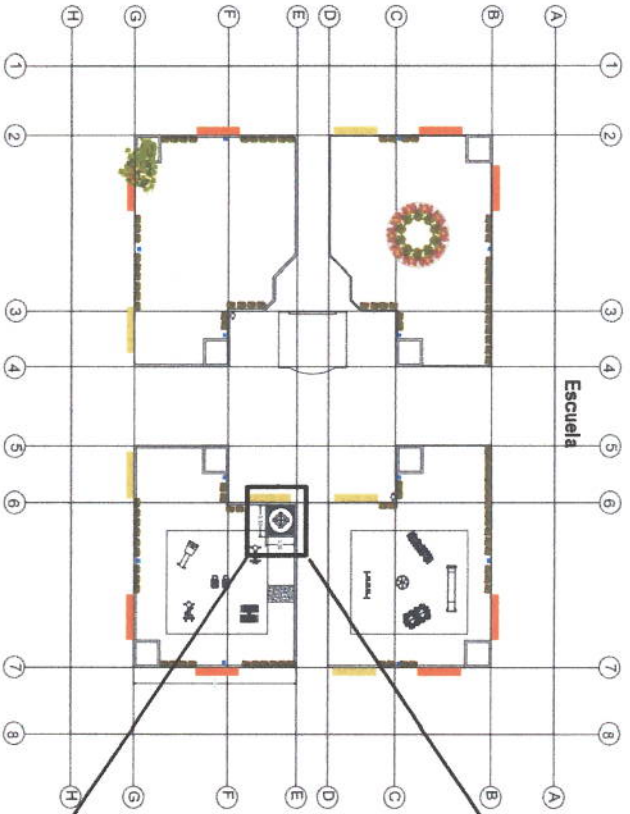

REVISO

ARQ. MARIA-FERNANDA SANCHEZ ROSALES SUPERVISOR

ACEPTO

ING. JAIME MORFIN ROBLES CONTRATISTA

Vo. Bo.

LIC. JULIO CESAR VARGAS ESCOBAR CONTRALOR H. AYUNTAMIENTO DE COQUIMATLÁN

FOTOS

RELLENO CON MATERIAL PRODUCTO DE LA EXCAVACION, INCLUYE: MANO DE OBRA, HERRAMIENTAS Y TODO LO NECESARIO PARA SU CORRECTA EJECUCION (Ciento Quince Pesos 99/100 m.r.)



EMPRESA: ING. JAIIME MORFIN ROBLES
RFQ: MORJ700829770
FECHA: COQUIMATLÁN, COL. A 31 DE JULIO DE 2018
UBICACIÓN: LA ESPERANZA MPIO DE COQUIMATLÁN, COLIMA
PERIODO DEL: 23 DE JULIO DE 2018
CONTRATO No.: H. COQ-PDR-CONTRATO-E3/2018-CA
ESTIMACION NO. 4-CA (CONVENIO ADICIONAL)

HOJA: 3 DE: 3

| | | |
|--|---|--|
| <p>REMISO</p> <p><i>[Signature]</i></p> <p>ARQ. MARIA FERNANDA SANCHEZ ROSALES SUPERVISOR</p> | <p>ACEPTO</p> <p><i>[Signature]</i></p> <p>ING. JAIIME MORFIN ROBLES CONTRATISTA</p> | <p>Vo. Bo.</p> <p><i>[Signature]</i></p> <p>LIC. JUAN CESAR VARGAS ESCOBAR CONTRALOR H. AYUNTAMIENTO DE COQUIMATLÁN</p> |
|--|---|--|



H. AYUNTAMIENTO CONSTITUCIONAL
DE COQUIMATLÁN, COLIMA



GENERADOR DE OBRA EST. 4-CA (CONVENIO ADICIONAL)

EMPRESA: **ING. JAIME MORFIN ROBLES**
 RFC: **MORJ700829770**
 FECHA: **23 DE JULIO DE 2018**
 UBICACIÓN: **LA ESPERANZA MPIO DE COQUIMATLÁN, COLIMA**
 PERIODO DEL CONTRATO No: **23 DE JULIO DE 2018**
 H. COG-PDR-CONTRATO-E3/2018-CA
 AL: **31 DE JULIO DE 2018**
ESTIMACION NO. 4-CA (CONVENIO ADICIONAL)

HOJA: 1 DE: 3

| No. | CONCEPTO | LOCALIZACION | | ALTO | PZA | ANCHO | LARGO | AREA | UNIDAD | TOTAL | OBSERV. | |
|--|--|--------------|-------|--|------|-------|-------|--|--------|--------------|----------|--|
| | | EJE | TRAMO | | | | | | | | | |
| 0118 | CONVENIO LA ESPERANZA RESTAURACIÓN DE MUROS BAJOS DE JARDINERAS PRINCIPALES INCLUYE: RESTAURACIÓN DE APLANADOS, APLICACIÓN DE PINTURA VINÍLICA, ACARREOS, RETIRO DE DESPERDICIOS, MANO DE OBRA, HERRAMIENTA Y TODO LO NECESARIA PARA SU CORRECTA | E-F | 6-7 | | 1.00 | | 0.50 | | | 0.50 | A | |
| | | E-F | 6-7 | | 2.00 | | 0.40 | | | 0.80 | B | |
| | | E-F | 6-7 | | 3.00 | | 0.70 | | | 2.10 | C | |
| | | E-F | 6-7 | | 2.00 | | 0.80 | | | 2.40 | D | |
| | | E-F | 6-7 | | 2.00 | | 1.20 | | | 2.40 | E | |
| | | E-F | 6-7 | | 2.00 | | 0.90 | | | 1.80 | F | |
| VOLUMEN DE CONTRATO: | | | | | | | | | | 10.00 | M | |
| REVISO | | | | | | | | | | | | |
| ARQ. MARIA FERNANDA SANCHEZ ROSALES SUPERVISOR | | | | ING. JAIME MORFIN ROBLES CONTRATISTA | | | | Vo. Bo. LIC. JULIO CESAR VARGAS ESCOBAR CONTRALOR H. AYUNTAMIENTO DE COQUIMATLÁN | | | | |



H. AYUNTAMIENTO CONSTITUCIONAL
DE COQUIMATLÁN, COLIMA



EMPRESA: **ING. JAIME MORFIN ROBLES**
RFC: **MORJ700829770**
FECHA: **COQUIMATLÁN, COL. A 31 DE JULIO DE 2018**
UBICACIÓN: **LA ESPERANZA MPIO DE COQUIMATLÁN, COLIMA**
PERIODO DEL: **23 DE JULIO DE 2018** AL: **31 DE JULIO DE 2018**
CONTRATO No: **H. COG-PDR-CONTRATO-E3/2018-CA**
ESTIMACION NO. 4-CA (CONVENIO ADICIONAL)

CROQUIS

HOJA: **2** DE: **3**

RESTAURACIÓN DE MUROS BAJOS DE JARDINERAS PRINCIPALES INCLUYE: RESTAURACIÓN DE APLANADOS, APLICACIÓN DE PINTURA VINÍLICA, ACARREOS, RETIRO DE DESPERDICIOS, MANO DE OBRA, HERRAMIENTA Y TODO LO NECESARIA PARA SU CORRECTA EJECUCIÓN. (Descentos Ocho Pesos 38/100 m.n.)

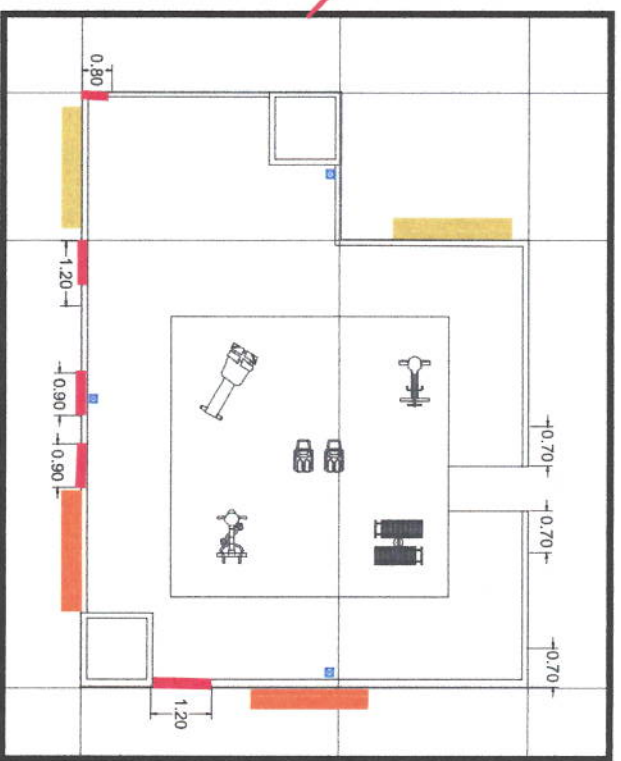
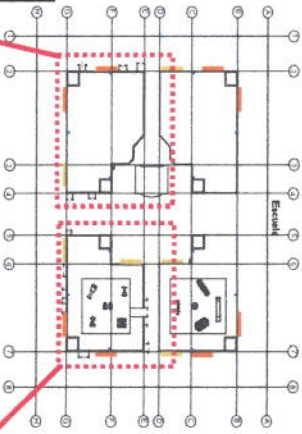
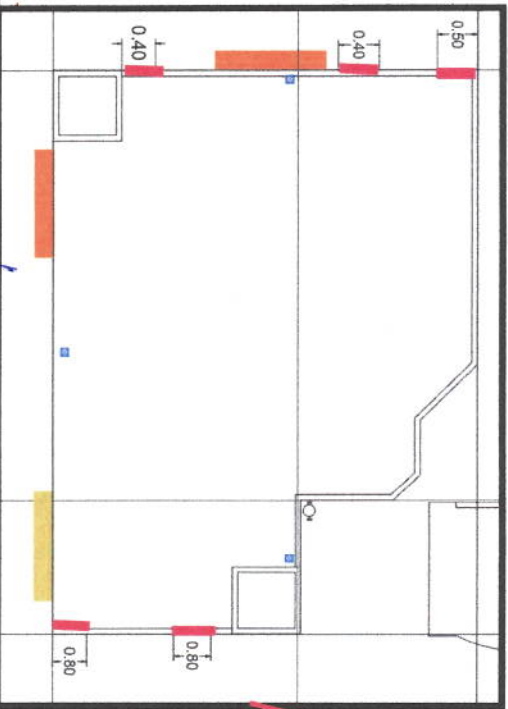

REVISO

ARQ. MARIA FERNANDA SANCHEZ ROSALES
SUPERVISOR

ACEPTO

ING. JAIME MORFIN ROBLES
CONTRATISTA

Vo. Bo.

LIC. JULIO CESAR VARGAS ESCOBAR
CONTRALOR H. AYUNTAMIENTO DE COQUIMATLÁN



H. AYUNTAMIENTO CONSTITUCIONAL
DE COQUIMATLÁN, COLIMA



FOTOS

RESTAURACIÓN DE MUROS BAJOS DE JARDINERAS PRINCIPALES INCLUYE: RESTAURACIÓN DE APLANADOS, APLICACIÓN DE PINTURA VINÍLICA, ACARREOS, RETIRO DE DESPERDICIOS, MANO DE OBRA, HERRAMIENTA Y TODO LO NECESARIA PARA SU CORRECTA EJECUCION. (Dosedientos Ocho Pesos 38/100 m.n.)



EMPRESA: **ING. JAIME MORFIN ROBLES**
 RFC: **MORJ700829770**
 FECHA: **COQUIMATLÁN, COL. A 31 DE JULIO DE 2018**
 UBICACIÓN: **LA ESPERANZA MIPIO DE COQUIMATLÁN, COLIMA**
 PERIODO DEL: **23 DE JULIO DE 2018** AL: **31 DE JULIO DE 2018**
 CONTRATO No: **H. COQ-FDR-CONTRATO-E3/2018-CA**
ESTIMACION NO. 4-CA (CONVENIO ADICIONAL)

HOJA: **3** DE: **3**

REVISÓ

ARQ. MARIA FERNANDA SANCHEZ ROSALES
SUPERVISOR

ACEPTO

ING. JAIME MORFIN ROBLES
CONTRATISTA

Vo. Bø.

LIC. JULIO CESAR VARGAS ESCOBAR
CONTRALOR H. AYUNTAMIENTO DE COQUIMATLÁN



H. AYUNTAMIENTO CONSTITUCIONAL
DE COQUIMATLÁN, COLIMA



GENERADOR DE OBRA EST. 4-CA (CONVENIO ADICIONAL)

EMPRESA: **ING. JAIME MORFIN ROBLES**
 RFC: **MORJ700829770**
 FECHA: **COQUIMATLÁN, COL. A 31 DE JULIO DE 2018**
 UBICACIÓN: **LA ESPERANZA MPIO DE COQUIMATLÁN, COLIMA**
 PERIODO DEL: **23 DE JULIO DE 2018**
 CONTRATO No: **H. COG-PDR-CONTRATO-E3/2018-CA**
ESTIMACION NO. 4-CA (CONVENIO ADICIONAL)
 AL: **31 DE JULIO DE 2018**

HORA: 1 DE: 3

| No. | CONCEPTO | LOCALIZACION | | ALTO | PZA | ANCHO | LARGO | AREA | UNIDAD | TOTAL | OBSERV. |
|---|---|--------------|-------|---|-----|-------|-------|------|--------|---|-----------|
| | | EJE | TRAMO | | | | | | | | |
| 0120 | ALBAÑILERIA LA ESPERANZA SUMINISTRO Y COLOCACION DE ARENA EN AREA DE GIMNASIO, UNA CAPA NO MAYOR DE 10 CM., INCLUYE: MATERIALES, CONSUMIBLES, MANO DE OBRA, EQUIPO Y HERRAMIENTAS. (Cuatrocientos Doce Pesos 47/100 m.n.) | 6-7 | E-G | 0.10 | | 9.90 | 9.90 | 9.80 | M3 | 9.80 | GIMNACION |
| | | 6-7 | B-D | 0.10 | | 6.00 | 7.00 | 4.20 | M3 | 4.20 | JUEGOS |
| TOTAL DE CONCEPTO | | | | | | | | | | 14.00 | M |
| REVISO | | | | ACEPTO | | | | | | Vo. Bo. | |
| ARG. MARIA FERNANDA SANCHEZ ROSALES SUPERVISOR | | | | ING. JAIME MORFIN ROBLES CONTRATISTA | | | | | | ING. JULIO CESAR VARGAS ESCOBAR CONTRALOR H. AYUNTAMIENTO DE COQUIMATLÁN | |



H. AYUNTAMIENTO CONSTITUCIONAL DE COQUIMATLÁN, COLIMA



CROQUIS

EMPRESA: **ING. JAIME MORFIN ROBLES**
 RFC: **MORJ700829770**
 FECHA: **COQUIMATLÁN, COL. A 31 DE JULIO DE 2018**
 UBICACIÓN: **LA ESPERANZA MPIO DE COQUIMATLÁN, COLIMA**
 PERIODO DEL: **23 DE JULIO DE 2018**
 CONTRATO No: **H. COQ-PDR-CONTRATO-E3/2018-CA** A.L.: **31 DE JULIO DE 2018**
ESTIMACION NO. 4-CA (CONVENIO ADICIONAL)

HOJA: 2 DE: 3

SUMINISTRO Y COLOCACIÓN DE ARENA EN ÁREA DE GIMNASIO, UNA CAPA NO MAYOR DE 10 CM., INCLUYE: MATERIALES, CONSUMIBLES, MANO DE OBRA, EQUIPO Y HERRAMIENTAS. (Cuatrocientos Doce Pasos 47/100 m.n.)

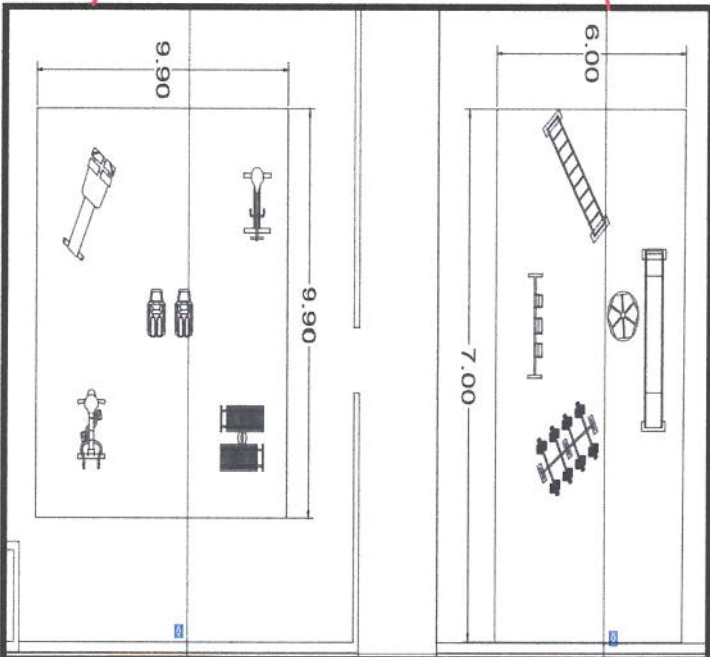
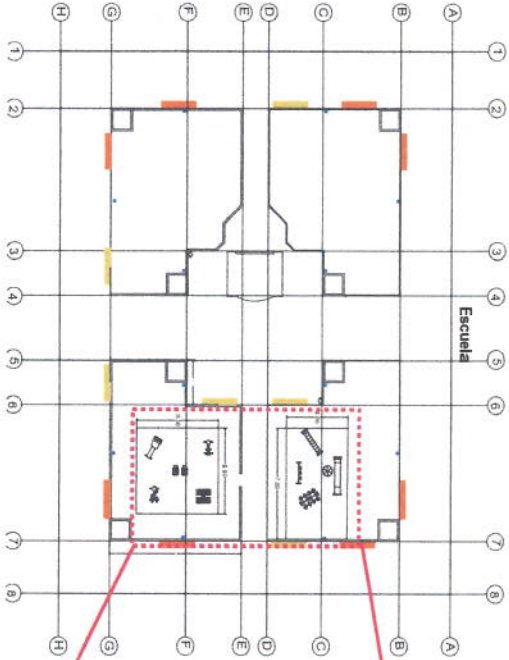

REVISO

ARQ. MARIA FERNANDA SANCHEZ ROSALES
SUPERVISOR

ACEPTO

ING. JAIME MORFIN ROBLES
CONTRATISTA

Vo. Bo.

ENG. JULIO CESAR VARGAS ESCOBAR
CONTRALOR H. AYUNTAMIENTO DE COQUIMATLÁN



H. AYUNTAMIENTO CONSTITUCIONAL DE COQUIMATLÁN, COLIMA



EMPRESA: ING. JAIME MORFIN ROBLES
R.F.C.: MORJ700829770
FECHA: COQUIMATLÁN, COL. A 31 DE JULIO DE 2018
UBICACIÓN: LA ESPERANZA MIRPO DE COQUIMATLÁN, COLIMA
PERIODO DEL: 23 DE JULIO DE 2018
CONTRATO No: H. COQ-PDR-CONTRATO-E3/2018-CA
AL: 31 DE JULIO DE 2018
ESTIMACION NO. 4-CA (CONVENIO ADICIONAL)

FOTOS

HOJA: 3 DE: 3

SUMINISTRO Y COLOCACIÓN DE ARENA EN ÁREA DE GIMNASIO, UNA CAPA NO MAYOR DE 10 CM., INCLUYE: MATERIALES, CONSUMIBLES, MANO DE OBRA, EQUIPO Y HERRAMIENTAS. (Cuatrocientos Doce Pesos 47/100 m.n.)



REVISO

ARQ. MARIANA SANCHEZ ROSALES
SUPERVISOR

ACEPTO

ING. JAIME MORFIN ROBLES
CONTRATISTA

Vº. Bº.

ELC. JULIO CESAR VARGAS ESCOBAR
CONTRALOR H. AYUNTAMIENTO DE COQUIMATLÁN

CROQUIS

EMPRESA: ING. JAIIME MORFIN ROBLES
RFC: MORJ700629770
FECHA: COQUIMATLAN, COL. A 31 DE JULIO DE 2018
UBICACION: COQUIMATLAN, COLIMA
PERIODO DEL: 23 DE JULIO DE 2018
CONTRATO No: H. COG-PDR-CONTRATO-E3/2018-CA
ESTIMACION NO. 4-CA (CONVENIO ADICIONAL)

HOUA: 1 **DE:** 3

| No. | CONCEPTO | LOCALIZACION | | ALTO | PZA | ANCHO | LARGO | AREA | UNIDAD | TOTAL | OBSERV. |
|---|---|--------------|-------|------|-----|-------|-------|-------|--------|----------|-----------|
| | | EJE | TRAMO | | | | | | | | |
| 0121 | CONVENIO LA ESPERANZA LIMPIEZA GENERAL DE OBRA, INCLUYE RETIRO DE MATERIAL PRODUCTO DE DESPERDICIOS, FUERA DE LA OBRA. (Dieciseis Pesos 25/100 m.n.) | A-H | 1-8 | | | 7.00 | 6.75 | 47.25 | M2 | 47.27400 | LIMPIEZA |
| TOTAL DE CONTRATO: 47.27400 | | | | | | | | | | | M2 |
| <p>REVISO</p> <p><i>[Signature]</i></p> <p>ARG. MARIA FERNANDA SANCHEZ ROSALES SUPERVISOR</p> | | | | | | | | | | | |
| <p>ACEPTO</p> <p><i>[Signature]</i></p> <p>ING. JAIIME MORFIN ROBLES CONTRATISTA</p> | | | | | | | | | | | |
| <p>Vo. Bo.</p> <p><i>[Signature]</i></p> <p>ING. JULIO CESAR VARGAS ESCOBAR CONTRALOR H. AYUNTAMIENTO DE COQUIMATLAN</p> | | | | | | | | | | | |



H. AYUNTAMIENTO CONSTITUCIONAL
DE COQUIMATLAN, COLIMA



CROQUIS

LIMPIEZA GENERAL DE OBRA, INCLUYE RETIRO DE MATERIAL PRODUCTO DE DESPERDICIOS, FUERA DE LA OBRA. (Dieciséis Pesos 25/100 m.n.)

Escuela

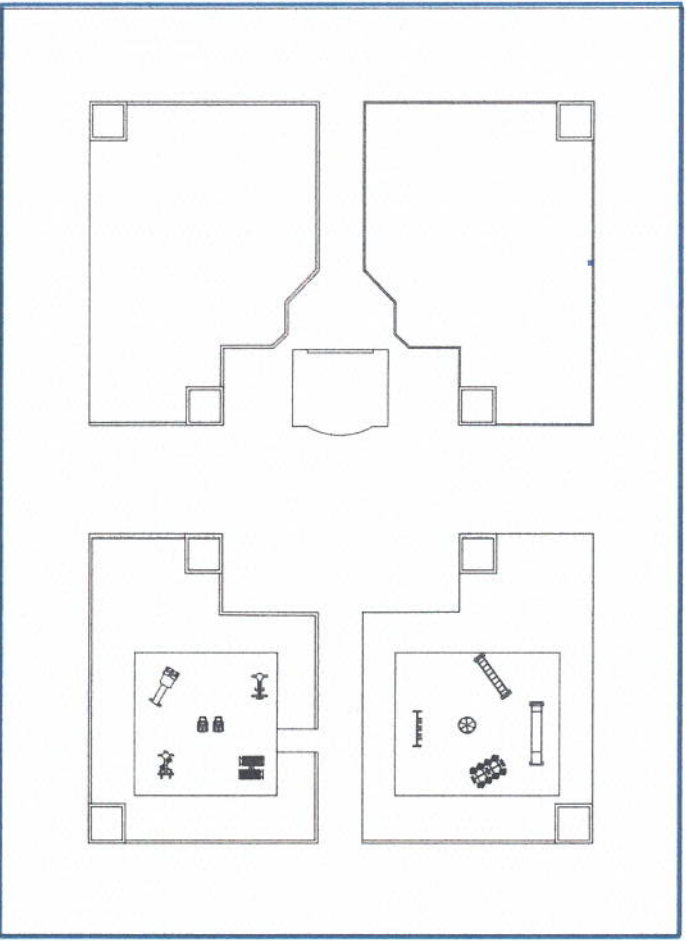

HOUA: 2 DE: 3

EMPRESA: ING. JAIME MORFIN ROYLES
RFC: MORJ700829770
FECHA: COQUIMATLAN, COL. A 31 DE JULIO DE 2018
UBICACION: COQUIMATLAN, COLIMA
PERIODO DEL: 23 DE JULIO DE 2018
CONTRATO No: H. COQ-PDR-CONTRATO-E3J2018-CA
ESTIMACION NO. 4-CA (CONVENIO ADICIONAL)

REVISO

ARQ. MARIA FERNANDA SANCHEZ ROSALES
SUPERVISOR

ACEPTO

ING. JAIME MORFIN ROYLES
CONTRATISTA

Vo. Bo.

ING. JULIO CESAR VARGAS ESCOBAR
CONTRALOR H. AYUNTAMIENTO DE COQUIMATLAN



H. AYUNTAMIENTO CONSTITUCIONAL
DE COQUIMATLÁN, COLIMA



FOTOS

LIMPIEZA GENERAL DE OBRA, INCLUYE RETIRO DE MATERIAL PRODUCTO DE DESPERDICIOS, FUERA DE LA OBRA. (Dieciséis Pesos 25'100 m.n.)

EMPRESA: **ING. JAIMÉ MORFIN ROBLE**
 REC: **MORJ700829770**
 FECHA: **COQUIMATLÁN, COL., A 31 DE JULIO DE 2018**
 UBICACIÓN: **COQUIMATLÁN, COLIMA**
 PERIODO DEL: **23 DE JULIO DE 2018** AL: **31 DE JULIO DE 2018**
 CONTRATO No: **H. COQ-PDR-CONTRATO-ESJ2018-CA**
ESTIMACION NO. 4CA (CONVENIO ADICIONAL)

HOJA: **3** DE: **3**

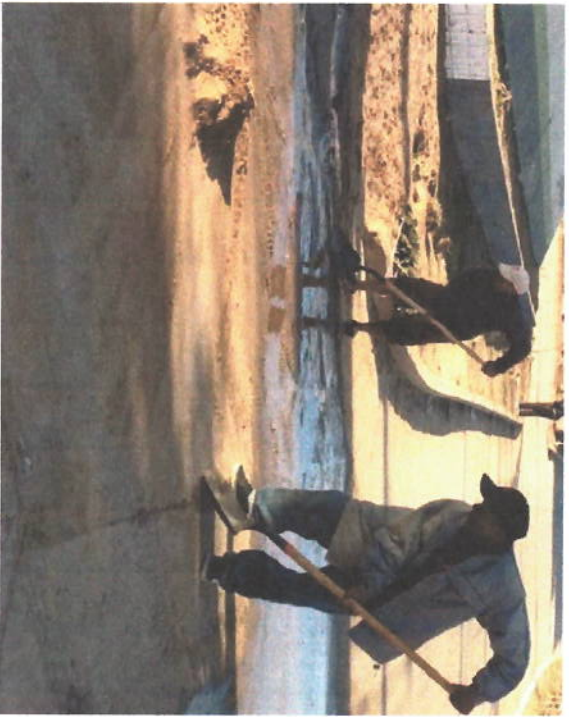

REVISO

[Signature]
ARG. MARIA FERNANDA SANCHEZ ROSALES
SUPERVISOR

ACEPTO

[Signature]
ING. JAIMÉ MORFIN ROBLE
SUPERINTENDENTE DE CONSTRUCCION

Vo. Bo.

[Signature]
ING. JULIO CESAR VARGAS ESCOBAR
CONTRALOR H. AYUNTAMIENTO DE COQUIMATLÁN



H. AYUNTAMIENTO CONSTITUCIONAL
DE COQUIMATLÁN, COLIMA



JAIMÉ MORFIN ROBLES
GOBIERNO

GENERADOR DE OBRA EST. 4-CA (CONVENIO ADICIONAL)

EMPRESA: **ING. JAIMÉ MORFIN ROBLES**
 RFC: **MORJ700829770**
 FECHA: **COQUIMATLÁN, COL. A 31 DE JULIO DE 2018**
 UBICACIÓN: **LA ESPERANZA MPIO DE COQUIMATLÁN, COLIMA**
 PERIODO DEL: **23 DE JULIO DE 2018** AL: **31 DE JULIO DE 2018**
 CONTRATO No: **H. COG-PPDR-CONTRATO-E3/2018-CA**
ESTIMACION NO. 4-CA (CONVENIO ADICIONAL)

HOJA: 1 DE: 3

| No. | CONCEPTO | LOCALIZACION | | ALTO | PZA | ANCHO | LARGO | AREA | UNIDAD | TOTAL | OBSERV. | |
|--|--|--------------|-------|--|-----|---------|---------|--|--------|----------|----------|----|
| | | EJE | TRAMO | | | | | | | | | |
| 0122 | CONVENIO LA ESPERANZA TIERRA VEGETAL PARA RELLENO DE PARTES BAJAS EN AREAS VERDES EXISTENTES, INCLUYE: ACARREO DEL MATERIAL A UNA 1A ESTACION A 20.00 M DE DISTANCIA HORIZONTAL; MATERIALES, MANO DE OBRA, HERRAMIENTA Y EQUIPO. (Ochenta y Nueve Pasos 12/100 m.n.) | A-D | 2-7 | | | 10.0200 | 12.0010 | 120.2796 | M2 | 120.2796 | TIERRA | |
| TOTAL DE CONCEPTO | | | | | | | | | | | 120.2796 | M2 |
| <p>REVISO</p> <p>ACEPTO</p> | | | | | | | | | | | | |
| <p>ARQ. MARIA FERNANDA SANCHEZ ROSALES SUPERVISOR</p> | | | | <p>ING. JAIMÉ MORFIN ROBLES CONTRATISTA</p> | | | | <p>LIC. JULIO CÉSAR VARGAS ESCOBAR CONTRALOR H. AYUNTAMIENTO DE COQUIMATLÁN</p> | | | | |
| | | | | Vo. Bo. | | | | | | | | |



H. AYUNTAMIENTO CONSTITUCIONAL DE COQUIMATLÁN, COAHUILA



CROQUIS

EMPRESA: **ING. JAIME MORFIN ROBLES**
 RFC: **MORJ700829770**
 FECHA: **COQUIMATLÁN, COL. A 31 DE JULIO DE 2018**
 UBICACIÓN: **LA ESPERANZA MPIO DE COQUIMATLÁN, COAHUILA**
 PERIODO DEL: **23 DE JULIO DE 2018** AL: **31 DE JULIO DE 2018**
 CONTRATO No: **H. COQ-PPDR-CONTRATO-E3/2018-CA**
ESTIMACION NO. 4-CA (CONVENIO ADICIONAL)

HOJA: 2 DE: 3

TERRA VEGETAL PARA RELLENO DE PARTES BAJAS EN ÁREAS VERDES EXISTENTES. INCLUYE: ACARREO DEL MATERIAL A UNA 1ª ESTACION A 20.00 M DE DISTANCIA HORIZONTAL; MATERIALES, MANO DE OBRA, HERRAMIENTA Y EQUIPO (Ochenta y Nueve Pesos 12/100 m.m.)

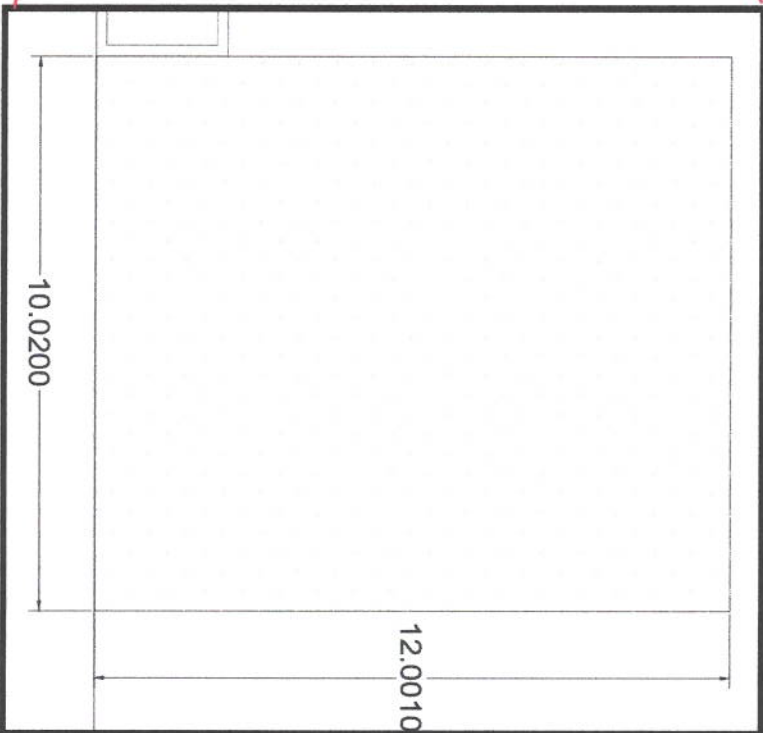
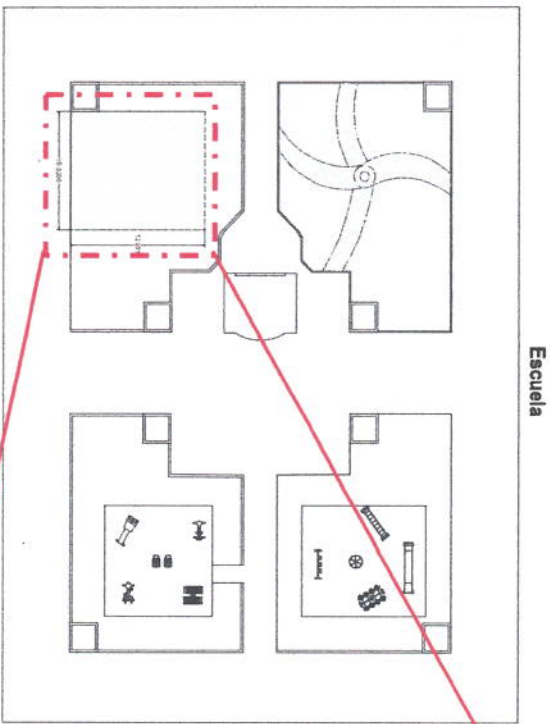

REVISO

ARACELI HERNÁNDEZ SÁNCHEZ ROSALES
 SUPERVISOR

ACEPTO

ING. JAIME MORFIN ROBLES
 CONTRATISTA

Vo. Bo.

LIC. JULIO CESAR VARGAS ESCOBAR
 CONTRALOR H. AYUNTAMIENTO DE COQUIMATLÁN



H. AYUNTAMIENTO CONSTITUCIONAL DE COQUIMATLÁN, COLIMA



FOTOS

EMPRESA: **ING. JAIMÉ MORFIN ROBLES**
 RFC: **MORJ700829770**
 FECHA: **COQUIMATLÁN, COL. A 31 DE JULIO DE 2018**
 UBICACIÓN: **LA ESPERANZA MPIO DE COQUIMATLÁN, COLIMA**
 PERIODO DEL: **23 DE JULIO DE 2018** AL: **31 DE JULIO DE 2018**
 CONTRATO No.: **H. COQ-PDR-CONTRATO-E3/2018-CA**
ESTIMACION NO. 4-CA (CONVENIO ADICIONAL)

HOJA: **3** DE: **3**

TIERRA VEGETAL PARA RELLENO DE PARTES BAJAS EN ÁREAS VERDES EXISTENTES, INCLUYE: ACARREO DEL MATERIAL A UNA TA ESTACION A 20.00 M DE DISTANCIA HORIZONTAL; MATERIALES, MANO DE OBRA, HERRAMIENTA Y EQUIPO. (Ochenta y Nueve Pasos 12/100 m.n.)



REVISO

ARQ. MARÍA FERNANDA SANCHEZ ROSALES
SUPERVISOR

ACEPTO

ING. JAIMÉ MORFIN ROBLES
CONTRATISTA

Vo. Bo.

LIC. JULIO CÉSAR VARGAS ESCOBAR
CONTRALOR H. AYUNTAMIENTO DE COQUIMATLÁN

H. AYUNTAMIENTO CONSTITUCIONAL
DE COQUIMATLÁN, COLIMA



EMPRESA: **ING. JAIME MORFIN ROBLES**
 RFC: **MORJ700829770**
 FECHA: **COQUIMATLÁN, COL. A 31 DE JULIO DE 2018**
 UBICACIÓN: **LA ESPERANZA MUNICIPIO DE COQUIMATLÁN, COLIMA**
 PERIODO DEL: **23 DE JULIO DE 2018**
 CONTRATO No: **H. COQ-PDR-CONTRATO-E3/2018-CA**
ESTIMACION NO. 4-CA (CONVENIO ADICIONAL)

AL: **31 DE JULIO DE 2018**

FOTOS

HORA: **3** DE: **3**

| No. | CONCEPTO | LOCALIZACION | | ALTO | PZA | ANCHO | LARGO | AREA | UNIDAD | TOTAL | OBSERV. |
|--------------------------------|---|--------------|-------|------|------|--------|-------|---------|--------|------------------|-----------|
| | | EJE | TRAMO | | | | | | | | |
| 0127 | CONVENIO LA ESPERANZA SUMINISTRO Y APLICACIÓN DE PINTURA VINILICA COLOR AMARILLO (C:5, M:6, Y:71, K:0), CALIDA DE 5 AÑOS, MARCA BEREL O SIMILAR, INCLUYE: RASPADO DE PINTURA EXISTENTE, LIMPIEZA, APLICACIÓN DE PINTURA VINILICA DOS MANOS, MANO DE OBRA, EQUIPO Y HERRAMIENTAS. | 3 | C-F | 3.00 | 2.00 | 5.0000 | | 30.0000 | M2 | 30.0000 | PINTURA |
| | | 3 | C-F | 0.80 | 2.00 | 4.8500 | | 7.27340 | | 7.276790 | EN TEATRO |
| | | 3 | C-F | 0.80 | 1.00 | 5.0000 | | 4.00000 | | 4.00000 | |
| VOLUMEN TOTAL EJECUTADO | | | | | | | | | | 41.276790 | M2 |

REVISO

[Signature]
ARQ. MARIA FERNANDA SANCHEZ ROSALES
 SUPERVISOR

ACEPTO

[Signature]
ING. JAIME MORFIN ROBLES
 CONTRATISTA

Vo. Bo.

[Signature]
LIC. JULIO CESAR VARGAS ESCOBAR
 CONTRALOR H. AYUNTAMIENTO DE COQUIMATLÁN



H. AYUNTAMIENTO CONSTITUCIONAL
DE COQUIMATLÁN, COLIMA



FOTOS

EMPRESA: **ING. JAIME MORFIN ROBLES**
 RFC: **MORJ700829770**
 FECHA: **COQUIMATLÁN, COL. A 31 DE JULIO DE 2018**
 UBICACIÓN: **LA ESPERANZA MPIO DE COQUIMATLÁN, COLIMA**
 PERIODO DEL: **23 DE JULIO DE 2018** AL: **31 DE JULIO DE 2018**
 CONTRATO No: **H. COQ-PDR-CONTRATO-E3/2018-CA**
ESTIMACION NO. 4-CA (CONVENIO ADICIONAL)

SUMINISTRO Y APLICACIÓN DE PINTURA VINÍLICA COLOR AMARILLO (C-5, M-6, Y-71, K-0), CALUDA DE 5 AÑOS, MARCA BEREL O SIMILAR, INCLUYE: RASPAO DE PINTURA EXISTENTE, LIMPIEZA, APLICACIÓN DE PINTURA VINÍLICA DOS MANOS, MANO DE OBRA, EQUIPO Y HERRAMIENTAS. (Seesena Pesos 69/100 m.r.)

HOLA: 3 DE: 3

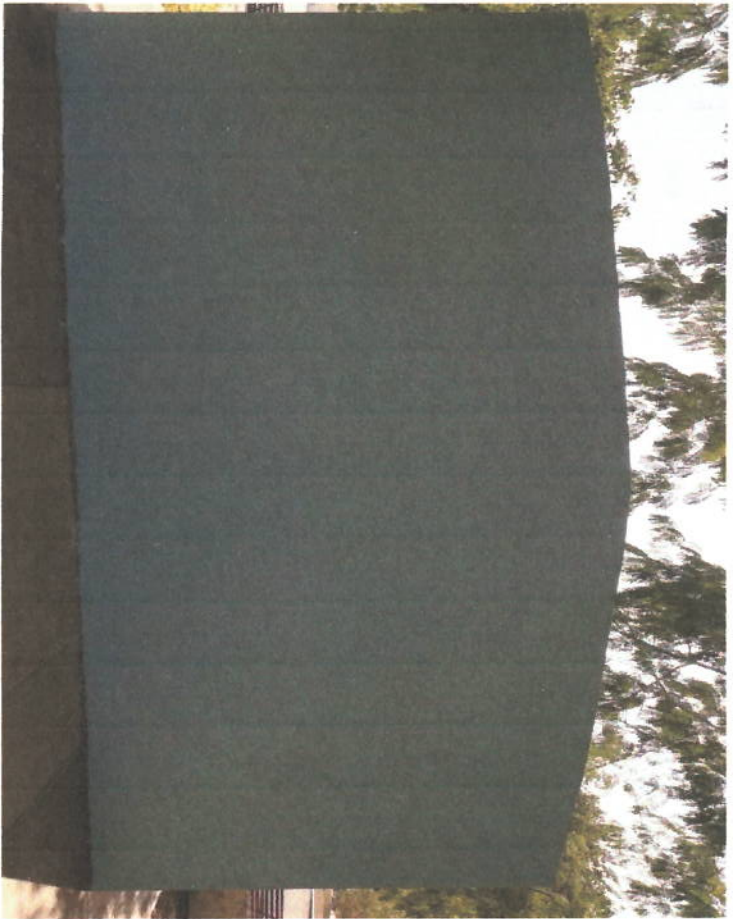

RÉVISO

ARQ. MARIA FERNANDA SANCHEZ ROSALES
SUPERVISOR

ACEPTO

ING. JAIME MORFIN ROBLES
SUPERINTENDENTE DE CONSTRUCCION

Vo. Bo.

LIC. JULIO CESAR VARGAS ESCOBAR
CONTRALOR H. AYUNTAMIENTO DE COQUIMATLÁN

H. AYUNTAMIENTO CONSTITUCIONAL
DE COQUIMATLÁN, COLIMA



EMPRESA: **ING. JAIME MORFIN ROBLES**
 R.F.C.: **MORJ700829770**
 FECHA: **COQUIMATLÁN, COL. A 31 DE JULIO DE 2018**
 UBICACION: **LA ESPERANZA MUNICIPIO DE COQUIMATLÁN, COLIMA**
 PERIODO DEL: **23 DE JULIO DE 2018**
 CONTRATO No: **H. COQ-PDR-CONTRATO-E3/2018-CA** A.L.: **31 DE JULIO DE 2018**
ESTIMACION NO. 4-CA (CONVENIO ADICIONAL)

FOTOS

SUMINISTRO Y APLICACION DE PINTURA VINILICA VERDE (C:61, M:18, Y:88, K:2), SALMON (C:0, M:53, Y:50, K:0), AMARILLO (C:5, M:6, Y:71, K:0), NEGRO (C:68, M:62, Y:75, K:78) Y CREMA (C:0, M:1, Y:17, K:0), CALIDA DE 5 AÑOS, MARCA BEREL O SIMILAR, INCLUYE: RASPADO DE PINTURA EXISTENTE, LIMPIEZA, APLICACION DE PINTURA VINILICA DOS MANOS, MANO DE OBRA, EQUIPO Y HERRAMIENTAS. (Sección Pesos 69/100 m.n.)

H.OJA: **3** DE: **3**



REVISO

ABQ. MARIA FERNANDA SANCHEZ ROSALES
SUPERVISOR

ACEPTO

ING JAIME MORFIN ROBLES
CONTRATISTA

Vo. Bo.

LIC. JULIO CESAR VARGAS ESCOBAR
CONTRALOR H. AYUNTAMIENTO DE COQUIMATLÁN

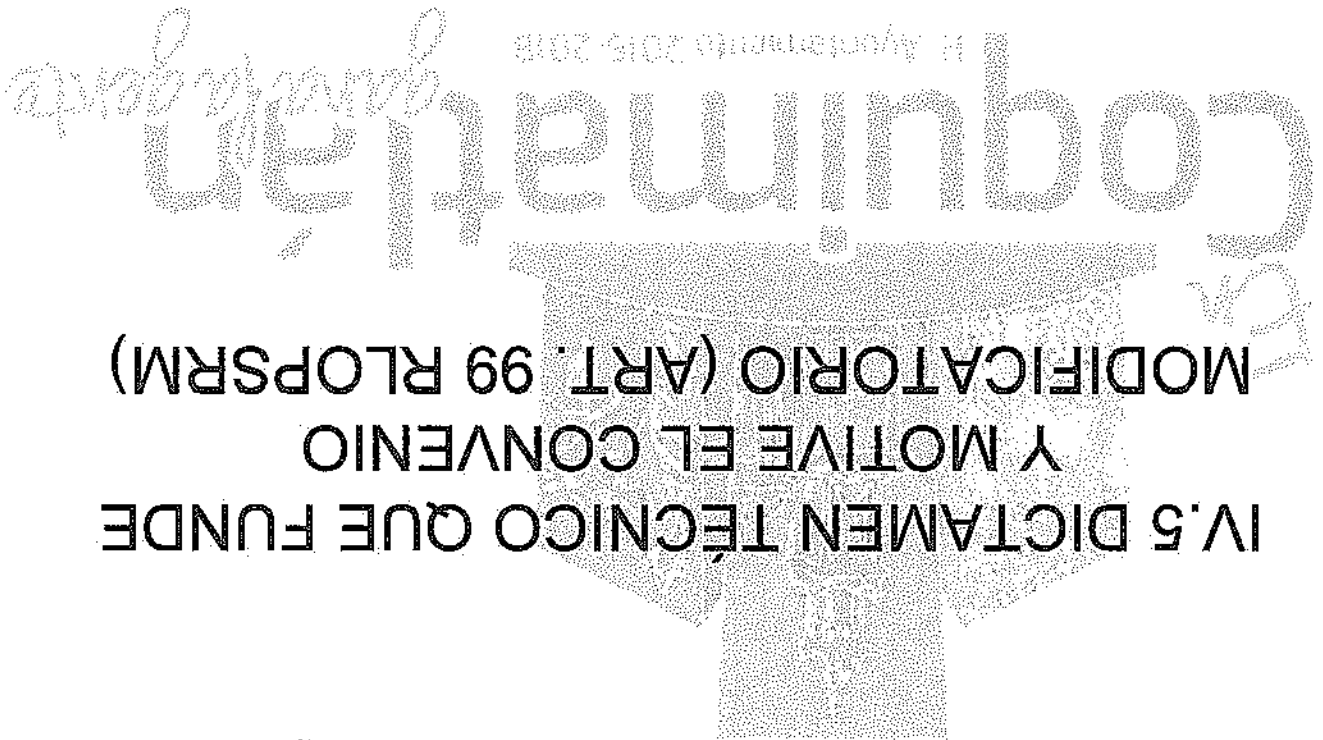

IV.5 DICTAMEN TÉCNICO QUE FUNDE
Y MOTIVE EL CONVENIO
MODIFICATORIO (ART. 99 RLOPSRM)

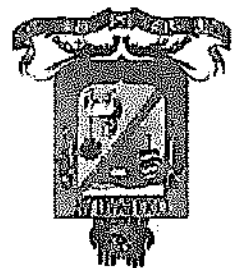
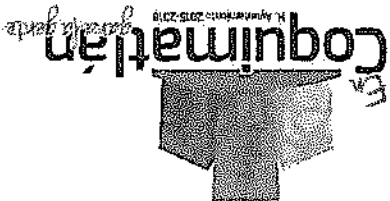



DICTAMEN TÉCNICO PARA JUSTIFICAR LA FORMALIZACIÓN DEL CONVENIO MODIFICATORIO EN TIEMPO Y MONTO

Dictamen técnico que funda y motiva la justificación para celebrar un convenio adicional que modifica las condiciones originalmente pactadas en el contrato No. H.COQ.-PDR-CONTRATO-E3/2018-CA

Con el propósito de dar cumplimiento a lo establecido en el primer y segundo párrafo del artículo 59 de la Ley de Obras Públicas y Servicios Relacionados con las Mismas y los artículos 99 al 109 de su Reglamento, se presenta el siguiente dictamen de CONVENIO ADICIONAL en los alcances al contrato H.COQ.-PDR-CONTRATO-E7/2018-CA consistente en "Rehabilitación y equipamiento de parque en la localidad del Algodonal del municipio de Coquimatlan", "Rehabilitación y equipamiento de parque en la localidad del Agua Zarca del municipio de Coquimatlan", "Rehabilitación y equipamiento de parque en la Sidora del municipio de Coquimatlan", "Rehabilitación y equipamiento de parque en la Sidora del municipio de Coquimatlan", "Rehabilitación y equipamiento de parque en la localidad de la Esperanza del municipio de Coquimatlan", celebrado con el C. ING. JAIME MORFIN ROBLES Persona Física Con Actividad Empresarial, de conformidad con lo siguiente:

1.-Antecedentes:

La obra Rehabilitación y equipamiento de parque en la localidad del Algodonal del municipio de Coquimatlan", "Rehabilitación y equipamiento de parque en la localidad de la Sidora del municipio de Coquimatlan", "Rehabilitación y equipamiento de parque en la Sidora del municipio de Coquimatlan", fue autorizada en la Sesión Extraordinaria celebrada el día 11 de Abril de 2018. Por Licitación Pública Nacional LO-806004996-E3-2018 mediante el sistema COMPRANET convocado por la Dirección General de Planeación, Obras Públicas, Catastro, Ecología y Desarrollo Urbano el 08 de Mayo de 2018. La visita al sitio donde se realizarían los trabajos se llevó a cabo el día 15 de Mayo de 2018 a las 10:00 hrs.; partiendo de las oficinas de la Dirección General de Planeación, Obras Públicas, Catastro, Ecología y Desarrollo Urbano del Ayuntamiento de Coquimatlan, Col., hasta el sitio exacto donde se ejecutaría los trabajos en cuestión. El Acto de Junta de Aclaraciones se llevó a cabo en las instalaciones del Ayuntamiento el día 16 de Mayo de 2018 a las 11:00 hrs. El Plazo del Programa de Ejecución de la obra fue de 90 días naturales, siendo las fechas probables de inicio el 28 de mayo de 2018 y fecha estimada de terminación el 25 de agosto de 2018. El Acto de Presentación y Apertura de Proposiciones se llevó a cabo el día 22 de Mayo de 2018 a las 10:00 hrs. El Fallo se dio el día 25 de Mayo de 2018 a las 10:00 hrs. en las instalaciones del Ayuntamiento. La Firma de Contrato No. H.COQ.-PDR-CONTRATO-E3/2018-CA se llevó a cabo el día 28 de Mayo de 2018.

2.-Hechos y/o razones técnicas:

El hecho principal que motiva y da origen al convenio adicional del contrato No. H.COQ.-PDR-CONTRATO-E3/2018-CA es en razón de la necesidad de ejecutar volúmenes de obra no considerados inicialmente en el contrato y en el programa de obra, pero que son necesarios para el adecuado funcionamiento y operación de la obra. Del análisis de los volúmenes a ejecutar se requiere programar para el convenio modificador en monto un total de \$133,904.35 (Ciento



AYUNTAMIENTO COQUIMATLAN COLIMA
ADMINISTRACION 2015-2018
Dirección General de Planeación y Obras Públicas

Treinta y Nueve Mil Quinientos Noventa y Cuatro Pesos 89/100 m.n.) adicional a lo ya contratado sin modificar el plazo de ejecución pactado en el contrato.

3.-Conclusiones:

Por lo anteriormente mencionado en el párrafo que antecede y en apego a lo estipulado en el artículo 59 de la LOPYSRM y artículo 99 del RLOPYSRM, es necesario llevar a cabo la extensión del contrato **H.COQ.-PDR-CONTRATO-E3/2018-CA**, mediante un convenio modificatorio en el cual no implica variaciones sustanciales al Proyecto Original, ni muchos menos para eludir en cualquier forma el cumplimiento de la Ley. Así mismo dicha cantidad solicitada para el convenio modificatorio en monto queda considerada dentro del presupuesto autorizado para la obra.

4.- Fundamento legal:

Ley de Obras Públicas y Servicios Relacionados con las Mismas.

Artículo 59. Las Dependencias y Entidades podrán, dentro de su presupuesto autorizado, bajo su responsabilidad y por razones fundadas y explícitas, modificar los Contratos sobre la base Precios Unitarios y Mixtos en la parte correspondiente, así como los de amortización programada, mediante Convenios, siempre y cuando éstos, considerados conjunta o separadamente, no rebasen el veinticinco por ciento del monto o del plazo pactados en el Contrato, ni impliquen variaciones sustanciales al Proyecto Original, ni se celebren para eludir en cualquier forma el cumplimiento de la Ley o los Tratados.

Si las modificaciones exceden el porcentaje indicado, pero no varían el objeto del proyecto, se podrán celebrar convenios adicionales entre las partes respecto de las nuevas condiciones, debiéndose justificar de manera fundada y explícita las razones para ello. Dichas modificaciones no podrán, en modo alguno, afectar las condiciones que se refieren a la naturaleza y características esenciales del objeto del contrato original, ni convertirse para eludir en cualquier forma el cumplimiento de esta Ley o de los tratados.

Los convenios señalados en los párrafos anteriores deberán ser autorizados por el servidor público que se determine en las políticas, bases y lineamientos de la dependencia o entidad de que se trate.

Cuando la modificación implique aumento o reducción por una diferencia superior al veinticinco por ciento del importe original del contrato o del plazo de ejecución, en casos excepcionales y debidamente justificados, la dependencia o entidad solicitará la autorización de la Secretaría de la Función Pública para revisar los indirectos y el financiamiento originalmente pactados y determinar la procedencia de ajustarlos.



En el caso de requerirse modificaciones en los términos y condiciones originales del contrato, que no representen incremento o disminución en el monto o plazo contractual, las partes deberán celebrar los convenios respectivos.

Reglamento de la Ley de Obras Públicas y Servicios Relacionados con las Mismas.

Artículo 99.- Si durante la vigencia del contrato existe la necesidad de modificar el monto o el plazo de ejecución de los trabajos, la dependencia o entidad procederá a celebrar el convenio correspondiente con las nuevas condiciones, debiendo el residente sustentarlo en un dictamen técnico que funde y motive las causas que lo originan.

En cualquier momento se podrán modificar las especificaciones del proyecto cuando, derivado de un avance tecnológico, de ingeniería, científico o de cualquier otra naturaleza, se justifique que las variaciones de dichas especificaciones representen la obtención de mejores condiciones para el Estado.

Para los efectos del artículo 59 de la Ley, las modificaciones que se aprueben mediante la celebración de los convenios se considerarán parte del contrato y por lo tanto obligatorias para quienes los suscriban.

El conjunto de los programas de ejecución que se deriven de las modificaciones a los contratos, integrará el programa de ejecución convenido en el contrato, con el cual se medirá el avance físico de los trabajos.

Los convenios modificatorios a los contratos deberán formalizarse por escrito por parte de las dependencias y entidades, los cuales deberán ser suscritos por el servidor público que haya firmado el contrato, quien lo sustituya o quien esté facultado para ello. Tratándose de fianza, el ajuste correspondiente se realizará conforme a lo dispuesto por la fracción II y el último párrafo del artículo 98 del presente Reglamento.

Artículo 100.- Las modificaciones a los contratos podrán realizarse por igual en aumento que en reducción. Si se modifica el plazo, los periodos se expresarán en días naturales y la determinación del porcentaje de variación se hará con respecto del plazo originalmente pactado; en tanto que, si es al monto, la comparación será con base en el monto original del contrato.

Las modificaciones al plazo serán independientes a las modificaciones al monto, debiendo considerarse en forma separada, aun cuando para fines de su formalización puedan integrarse en un solo documento.



AYUNTAMIENTO COQUIMATLAN COLIMA
 ADMINISTRACION 2015-2018
 Dirección General de Planeación y Obras Públicas

Artículo 106.- Cuando la dependencia o entidad requiera de la ejecución de cantidades adicionales no previstas en el catálogo original del contrato, se haya formalizado o no el convenio respectivo, una vez ejecutados los trabajos, el contratista elaborará sus estimaciones y las presentará a la residencia en la fecha de corte más cercana.

EN BASE EN LO ANTERIOR, SE MODIFICA EL CONTRATO DE OBRA PÚBLICA REFERIDO, POR LO TANTO, EL PRESENTE DICTAMEN SUSTENTA LA FORMALIZACIÓN ENTRE LAS PARTES, DEL CONVENIO ADICIONAL EN MONTO.

El presente dictamen técnico se firma en el Municipio de Coquimatlan, Colima, el 24 de Agosto de 2018

ATENTAMENTE

ING. FERNANDO RAMÍREZ FUENTES
 DIRECTOR GENERAL DE PLANEACIÓN
 Y OBRAS PÚBLICAS

Handwritten mark

ING. JAIME MORFIN ROBLES
Director General



ATENAMENTE

| | |
|--|----------------|
|  | URBANIZACIONES |
| | OBRAS CIVILES |
| JAIMÉ MORFIN ROBLES INGENIERO | INSTALACIONES |
| R.F.C. MORJ-700829-770 TEL. (313) 322-20-02 NUEVO LEON No. 34 C.P. 28200 ARMERIA, COL. e-mail: jmr700829@hotmail.com | |

Sin otro particular y agradeciendo de antemano, le envió un cordial saludo.
 por lo anterior mencionado requiero un convenio adicional para aumentar el
 importe total del presupuesto y cubrir dichos conceptos faltantes.

- 2- Se anexa presupuesto de conceptos de los jardines antes mencionado.
 de conceptos de catálogo de y extraordinarios.
- 1-En virtud a que se ha agotado el monto del contrato de esta obra, a un
 existen trabajos adicionales complementarios por ejecutar en los 4 jardines
 (la sidra, el algodonal, la esperanza y agua zarca), por lo cual presento la
 relación de los mismos, haciendo estos necesarios para concluir la totalidad
 de conceptos de catálogo de y extraordinarios.

1-En virtud a que se ha agotado el monto del contrato de esta obra, a un
 existen trabajos adicionales complementarios por ejecutar en los 4 jardines
 (la sidra, el algodonal, la esperanza y agua zarca), por lo cual presento la
 relación de los mismos, haciendo estos necesarios para concluir la totalidad
 de conceptos de catálogo de y extraordinarios.
 2- Se anexa presupuesto de conceptos de los jardines antes mencionado.
 por lo anterior mencionado requiero un convenio adicional para aumentar el
 importe total del presupuesto y cubrir dichos conceptos faltantes.
 Sin otro particular y agradeciendo de antemano, le envió un cordial saludo.

ASUNTO: SOLICITUD DE CONVENIO ADICIONAL

ARMERIA, COLIMA 19 DE JULIO DEL 2018

ING. FERNANDO RAMIREZ FUENTES
 DIRECTOR GENERAL DE PLANEACIÓN
 Y OBRAS PUBLICAS

URBANIZACIONES
 Instalaciones Hidráulicas, Sanitarias y Eléctricas.
 Machuelos y Empedrados.

OBRAS CIVILES
 Edificación de Escuelas, Residencias y Viviendas de
 Interés Social.

JAIMÉ MORFIN ROBLES
INGENIERO





JAIIME MORFIN ROBLES
INGENIEROS

ING. JAIIME MORFIN ROBLES

CALLE, NUEVO LEON # 34 COLONIA CENTRO C.P. 28300

ARMERIA COLIMA; E-MAIL: jmr700829@hotmail.com

Proyecto MR/E3.- Rehabilitación y Equipamiento de

Lugar Municipio de Coquimatlan, Col.

Especialidad H. AYUNTAMIENTO DE COQUIMATLAN, COLIMA

CONTRATO: NO. DE CONTRATO: H.COQ-PDR- CONTRATO-E3/2018

Analista 28 de JULIO de 2018

Responsable: ING. JAIIME MORFIN ROBLES

E3/2018.- REHABILITACION Y EQUIPAMIENTO DE PARQUE EN LA LOCALIDAD DEL ALGODONAL DEL MUNICIPIO DE COQUIMATLAN, REHABILITACION Y EQUIPAMIENTO DE PARQUE EN LA LOCALIDAD DEL AGUA ZARCA DEL MUNICIPIO DE COQUIMATLAN, REHABILITACION Y EQUIPAMIENTO DE PARQUE EN LA LOCALIDAD DE LA SIDRA DEL MUNICIPIO DE COQUIMATLAN, REHABILITACION Y EQUIPAMIENTO DE PARQUE EN LA LOCALIDAD DE LA ESPERANZA DEL MUNICIPIO DE COQUIMATLAN.

CONCEPTOS PARA CONVENIO

| CONVENIO JARDIN EL ALGODONAL | | UNIDAD | VOLUMEN PU | IMPORTE |
|---|--|--------|--------------|--------------|
| N° | CONCEPTO | | | |
| 0072 | EXCAVACION MANUAL PARA CISTERNA DE 1,200 L. MATERIAL SEGO TIPO "II" DE 0.00 A 2.00 M. INCLUYE: AFINE DE TALUD, FONDO CON COLOCACION DE MATERIAL A PIE DE ZANJA. | m3 | 18.0000 \$ | 2,467.90 |
| 0077 | SUMINISTRO Y COLOCACION DE INSTALACION HIDRAULICA PARA RIEGO DE AREAS VERDES. INCLUYE: SUMINISTRO DE LOS MATERIALES, EXCAVACIONES, TENDIDO, CORTES, AJUSTES, DESPERDICIOS, CONEXIONES, CODOS, COPLES, MANO DE OBRA, TEES, PRUEBAS, RELLENOS, EQUIPO, HERRAMIENTAS NECESARIOS, LIMPIEZA, RELLENO CON MATERIAL PRODUCTO DE LA EXCAVACION, INCLUYE MANO DE OBRA, HERRAMIENTAS Y TODO LO NECESARIO PARA SU CORRECTA EJECUCION | pza | 4.0000000 \$ | 4,186.16 |
| 0080 | | m3 | 5.4000 \$ | 623.81 |
| 0083 | GUARNICION CONCRETO F'C=300 KG/CM2, 300 CM2 DE SECCION. RN TMA DE 40 MM ACABADO APARENTE, COLADA EN EL LUGAR (Cuatrocientos Cinco Pesos 12/100 m.n.) | m | 14.40 \$ | 405.12 \$ |
| 0087 | SUMINISTRO Y COLOCACION DE ARENA EN AREA DE GIMNASIO, UNA CAPA NO MAYOR DE 10 CM., INCLUYE MATERIALES, CONSUMIBLES, MANO DE OBRA, EQUIPO Y HERRAMIENTAS. | m3 | 14.3600 \$ | 412.47 \$ |
| 0089 | TIERRA VEGETAL PARA RELLENO DE PARTES BAJAS EN AREAS VERDES EXISTENTES. INCLUYE: ACARREO DEL MATERIAL A UNA 1A ESTACION A 20.00 M DE DISTANCIA HORIZONTAL, MATERIALES, MANO DE OBRA, HERRAMIENTA Y EQUIPO. | m2 | 27.0949 \$ | 89.12 \$ |
| 0084 | SUMINISTRO Y APLICACION DE PINTURA VINILICA COLOR AMARILLO (C=5,M 6, Y 71, K 0). CALIDA DE 5 AÑOS, MARCA BEREL O SIMILAR. INCLUYE: RASPADO DE PINTURA EXISTENTE, LIMPIEZA, APLICACION DE PINTURA VINILICA DOS MANOS, MANO DE OBRA, EQUIPO Y HERRAMIENTAS | m2 | 226.5400 \$ | 60.69 \$ |
| ex 25 | SUMINISTRO DE POSTE DE 3.50 mts ALTO Y 100 mm. DIAMETRO (4") CED. 30. CON PLACA BASE DE 20 x 20 cms. Y 1/2" DE ESPESOR, PARA INSTALAR LUMINARIA. INCLUYE FLETES, ACARREOS LOCALES, ELEVACIONES Y TRASLADOS HASTA EL LUGAR DE SU INSTALACION, APLICACION DE FONDO ANTICORROSIVO, SUMINISTRO DE 4 ANCLAS DE REDONDO LISO DEL N.º 4 (1/2") Y 10 cms. DE ROSCA SUPERIOR, TUERCA Y ARANDELAS, COLADO DE BASE PIRAMIDAL DE CONCRETO HECHO EN OBRA F'cm= 150 kg/cm2, 25 cms DE CORONA, 40 DE BASE Y 70 cms. DE ALTURA, HERRAMIENTA Y MANO DE OBRA | 1.00 | 1.0000 \$ | 3,364.21 \$ |
| 0077 | SUMINISTRO Y COLOCACION DE INSTALACION HIDRAULICA PARA RIEGO DE AREAS VERDES. INCLUYE: SUMINISTRO DE LOS MATERIALES, EXCAVACIONES, TENDIDO, CORTES, AJUSTES, DESPERDICIOS, CONEXIONES, CODOS, COPLES, MANO DE OBRA, TEES, PRUEBAS, RELLENOS, EQUIPO, HERRAMIENTAS NECESARIOS, LIMPIEZA, RELLENO CON MATERIAL PRODUCTO DE LA EXCAVACION, INCLUYE MANO DE OBRA, HERRAMIENTAS Y TODO LO NECESARIO PARA SU CORRECTA EJECUCION | pza | 6.0000000 \$ | 1,046.54 \$ |
| TOTAL DEL PRESUPUESTO MOSTRADO SIN IVA: | | | | \$ 44,833.53 |
| IVA 16.00%: | | | | \$ 7,173.36 |
| TOTAL DEL PRESUPUESTO MOSTRADO: | | | | \$ 52,006.89 |
| (* CINCUNTA Y DOS MIL SEIS PESOS 89/100 M.N. *) | | | | |



URBANIZACIONES
OBRAS CIVILES
INSTALACIONES

JAIIME MORFIN ROBLES
INGENIERO

R.F.C. MORJ-700829-770
TEL. (313) 322-20-02
NUEVO LEON No. 34 C.P. 28300
COL. CENTRO ARMERIA, COL.
e.mail: jmr700829@hotmail.com



ING. JAIME MORFIN ROBLES

JAIME MORFIN ROBLES
INGENIERO

CALLE, NUEVO LEON # 34 COLONIA CENTRO C.P. 28300

ARMERIA COLIMA; E-MAIL: jmr700829@hotmail.com

Proyecto MR/E3.- Rehabilitación y Equipamiento de

Lugar Municipio de Coquimatlán, Col.

Especialidad H. AYUNTAMIENTO DE COQUIMATLAN, COLIMA

Clave LO-806004996-E3-2018

Analista 22 de Mayo de 2018

Respons: ING. JAIME MORFIN ROBLES

E3/2018.- REHABILITACION Y EQUIPAMIENTO DE PARQUE EN LA LOCALIDAD DEL ALGODONAL DEL MUNICIPIO DE COQUIMATLAN, REHABILITACION Y EQUIPAMIENTO DE PARQUE EN LA LOCALIDAD DEL AGUA ZARCA DEL MUNICIPIO DE COQUIMATLAN, REHABILITACION Y EQUIPAMIENTO DE PARQUE EN LA LOCALIDAD DE LA SIDRA DEL MUNICIPIO DE COQUIMATLAN, REHABILITACION Y EQUIPAMIENTO DE PARQUE EN LA LOCALIDAD DE LA ESPERANZA DEL MUNICIPIO DE COQUIMATLAN.

Reporte de REHABILITACION Y EQUIPAMIENTO DE PARQUES DEL MUNICIPIO DE COQUIMATLAN, COL.

CONVENIO JARDIN LA ESPERANZA

CONCEPTOS PARA CONVENIO

| N° | Nombre | Unidad | Volumen | PU | Importe |
|---|--|--------|-----------|-------------|----------|
| REHABILITACION Y EQUIPAMIENTO DE PARQUE EN LA LOCALIDAD DE EL AGUA ZARCA DEL MUNICIPIO DE COQUIMATLAN, COL. | | | | | |
| 0104 | DEMOLICIÓN DE PISO DE CONCRETO ARMADO PARA COLOCACIÓN DE TUBERÍA PARA SISTEMA DE RIEGO, EN UNA SECCIÓN DE 10 X 10 CMS. DE ESPESOR, POR MEDIOS MANUALES. INCLUYE: MANO DE OBRA, HERRAMIENTA, MAQUINARIA, Y ACARREOS DEL MATERIAL AL LUGAR INDICADO POR LA SUPERVISIÓN PARA SU POSTERIOR RETIRO. P.U.O.T. (Setenta y Tres Pesos 15/100 m.n.) | m | 18.000000 | 73.15 \$ | 1,316.70 |
| 0106 | CAMA DE ARENA DE 10 CM DE ESPESOR EN FONDO DE ZANJA COMPACTADA CON PISÓN MANUAL. INCLUYE ACARREO A LA ESTACIÓN A 20 M DE DISTANCIA HORIZONTAL. (Cuatrocientos Doce Pesos 47/100 m.n.) | m3 | 0.400000 | 412.47 \$ | 164.99 |
| SUMINISTRO Y COLOCACIÓN DE INSTALACIÓN HIDRÁULICA PARA RIEGO DE ÁREAS VERDES. INCLUYE: SUMINISTRO DE LOS MATERIALES, EXCAVACIONES, TENDIDO, CORTES, AJUSTES, DESPERDICIOS, CONEXIONES, CODOES, COPLES, MANO DE OBRA, TEES, PRUEBAS, RELLENOS, EQUIPO, HERRAMIENTAS NECESARIOS, LIMPIEZA, RETIRO DE SOBRESANTES FUERA DE LA OBRA Y TODO LO NECESARIO PARA SU CORRECTA EJECUCIÓN. (Un Mil Cuarenta y Seis Pesos 54/100 m.n.) | | | | | |
| 0110 | RELLENO CON MATERIAL PRODUCTO DE LA EXCAVACIÓN, INCLUYE: MANO DE OBRA, HERRAMIENTAS Y TODO LO NECESARIO PARA SU CORRECTA EJECUCIÓN (Ciento Quince Pesos 89/100 m.n.) | pza | 4.000000 | 1,046.54 \$ | 4,186.16 |
| RESTAURACIÓN DE MUROS BAJOS DE JARDINERAS PRINCIPALES INCLUYE: RESTAURACIÓN DE APLANADOS, APLICACIÓN DE PINTURA VINÍLICA, ACARREOS, RETIRO DE DESPERDICIOS, MANO DE OBRA, HERRAMIENTA Y TODO LO NECESARIO PARA SU CORRECTA EJECUCIÓN. (Docecientos Ocho Pesos 38/100 m.n.) | | | | | |
| 0120 | SUMINISTRO Y COLOCACIÓN DE ARENA EN ÁREA DE GIMNASIO, UNA CAPA NO MAYOR DE 10 CM., INCLUYE: MATERIALES, CONSUMIBLES, MANO DE OBRA, EQUIPO Y HERRAMIENTAS. (Cuatrocientos Doce Pesos 47/100 m.n.) | m3 | 14.000000 | 412.47 \$ | 5,774.58 |

URBANIZACIONES
OBRAS CIVILES
INSTALACIONES

JAIME MORFIN ROBLES
INGENIERO

R.F.C. MORJ-700829-770
TEL. (313) 322-20-02
NUEVO LEON No. 34 C.P. 28300
COL. CENTRO ARMERIA, COL.
e.mail: jmr700829@hotmail.com

JAIME MORFIN ROBLES



JAIIME MORFIN ROBLES
INGENIERO

ING. JAIME MORFIN ROBLES

CALLE, NUEVO LEON # 34 COLONIA CENTRO C.P. 28300
ARMERIA COLIMA; E-MAIL: jmr700829@hotmail.com

Proyecto MR/E3.- Rehabilitación y Equipamiento de
Lugar Municipio de Coquimatlán, Col.
Especialidad H. AYUNTAMIENTO DE COQUIMATLAN, COLIMA
Clave LO-806004996-E3-2018
Analista 22 de Mayo de 2018
Respons: ING. JAIME MORFIN ROBLES

E3/2018.- REHABILITACION Y EQUIPAMIENTO DE PARQUE EN LA LOCALIDAD DEL ALGODONAL DEL MUNICIPIO DE COQUIMATLAN,
REHABILITACION Y EQUIPAMIENTO DE PARQUE EN LA LOCALIDAD DEL AGUA ZARCA DEL MUNICIPIO DE COQUIMATLAN,
REHABILITACION Y EQUIPAMIENTO DE PARQUE EN LA LOCALIDAD DE LA SIDRA DEL MUNICIPIO DE COQUIMATLAN, REHABILITACION Y
EQUIPAMIENTO DE PARQUE EN LA LOCALIDAD DE LA ESPERANZA DEL MUNICIPIO DE COQUIMATLAN.

Reporte de REHABILITACIÓN Y EQUIPAMIENTO DE PARQUES DEL MUNICIPIO DE COQUIMATLÁN, COL.
CONCEPTOS PARA CONVENIO

CONVENIO JARDIN LA ESPERANZA

| N° | Nombre | Unidad | Volumen | PU | Importe |
|------|--|--------|-------------|-------|-----------|
| 0121 | LIMPIEZA GENERAL DE OBRA, INCLUYE RETIRO DE MATERIAL PRODUCTO DE DESPERDICIOS, FUERA DE LA OBRA. (Dieciséis Pesos 25/100 m.n.) | m2 | 47.2740000 | 16.25 | 768.20 |
| 0122 | TIERRA VEGETAL PARA RELLENO DE PARTES BAJAS EN ÁREAS VERDES EXISTENTES. INCLUYE: ACARREO DEL MATERIAL A UNA 1ª ESTACIÓN A 20.00 M DE DISTANCIA HORIZONTAL; MATERIALES: MANO DE OBRA, HERRAMIENTA Y EQUIPO. (Ochenta y Nueve Pesos 12/100 m.n.) | m2 | 115.0000000 | 89.12 | 10,248.80 |
| 0127 | SUMINISTRO Y APLICACIÓN DE PINTURA VINÍLICA COLOR AMARILLO (C:5, M:6, Y:71, K:0), CÁLIDA DE 5 AÑOS, MARCA BEREL O SIMILAR. INCLUYE: RASPADO DE PINTURA EXISTENTE, LIMPIEZA, APLICACIÓN DE PINTURA VINÍLICA DOS MANOS, MANO DE OBRA, EQUIPO Y HERRAMIENTAS. (Sesenta Pesos 69/100 m.n.) | m2 | 41.2767900 | 60.69 | 2,505.09 |
| 0128 | SUMINISTRO Y APLICACIÓN DE PINTURA VINÍLICA VERDE (C:61, M:18, Y:88, K:2), SALMÓN (C:0, M:53, Y:50, K:0), AMARILLO (C:5, M:6, Y:71, K:0), NEGRO (C:66, M:62, Y:75, K:78) Y CREMA (C:0, M:1, Y:17, K:0), CALIDA DE 5 AÑOS, MARCA BEREL O SIMILAR, INCLUYE: RASPADO DE PINTURA EXISTENTE, LIMPIEZA, APLICACIÓN DE PINTURA VINÍLICA DOS MANOS, MANO DE OBRA, EQUIPO Y HERRAMIENTAS. (Sesenta Pesos 69/100 m.n.) | m2 | 160.0000000 | 60.69 | 9,710.40 |

TOTAL DE PRESUPUESTO MOSTRADO SIN IVA:
IVA 16.00 %
TOTAL DE PRESUPUESTO MOSTRADO :

\$ 37,384.52
\$ 5,981.52
\$ 43,366.05

URBANIZACIONES
OBRAS CIVILES
INSTALACIONES

JAIIME MORFIN ROBLES
INGENIERO

R.F.C. MORJ-700829-770
TEL. (313) 322-20-02
NUEVO LEON No. 34 C.P. 28300
COL. CENTRO ARMERIA, COL.
e.mail: jmr700829@hotmail.com

JAIIME MORFIN ROBLES



JAIMÉ MORFIN ROBLES
INGENIERO

ING. JAIMÉ MORFIN ROBLES

CALLE, NUEVO LEON # 34 COLONIA CENTRO C.P. 28300

ARMERIA COLIMA; E-MAIL: jmr700829@hotmail.com

Clave LO-806004996-E3-2018

Analista 22 de Mayo de 2018

Respons: ING. JAIMÉ MORFIN ROBLES

Proyecto MR/E3.- Rehabilitación y Equipamiento de

Lugar Municipio de Coquimatlan, Col.

Especialidad H. AYUNTAMIENTO DE COQUIMATLAN, COLIMA

E3/2018.- REHABILITACION Y EQUIPAMIENTO DE PARQUE EN LA LOCALIDAD DEL ALGODONAL DEL MUNICIPIO DE COQUIMATLAN, REHABILITACION Y EQUIPAMIENTO DE PARQUE EN LA LOCALIDAD DEL AGUA ZARCA DEL MUNICIPIO DE COQUIMATLAN, REHABILITACION Y EQUIPAMIENTO DE PARQUE EN LA LOCALIDAD DE LA SIDRA DEL MUNICIPIO DE COQUIMATLAN, REHABILITACION Y EQUIPAMIENTO DE PARQUE EN LA LOCALIDAD DE LA ESPERANZA DEL MUNICIPIO DE COQUIMATLAN.

Reporte de REHABILITACION Y EQUIPAMIENTO DE PARQUES DEL MUNICIPIO DE COQUIMATLAN, COL.

CONCEPTOS PARA CONVENIO

| N° | NOMBRE | Unidad | Volumen | PU | Importe |
|------|---|--------|----------------|-------------|-----------|
| 0040 | CAMA DE ARENA DE 10 CM DE ESPESOR EN FONDO DE ZANJA COMPACTADA CON PISÓN MANUAL. INCLUYE ACARREO A 1A ESTACIÓN A 20 M DE DISTANCIA. (Cuatrocientos Doce Pesos 47/100 m.n.) HORIZONTAL. | m3 | 3.0000000 \$ | 412.47 \$ | 1,237.41 |
| 0044 | SUMINISTRO Y COLOCACIÓN DE INSTALACIÓN HIDRÁULICA PARA RIEGO DE ÁREAS VERDES. INCLUYE: SUMINISTRO DE LOS MATERIALES, EXCAVACIONES, TENDIDO, CORTES, AJUSTES, DESPERDICIOS, CONEXIONES, CODOS, COPLES, MANO DE OBRA, TEES, PRUEBAS, RELLENOS, EQUIPO, HERRAMIENTAS NECESARIOS, LIMPIEZA, RETIRO DE SOBRESANTES FUERA DE LA OBRA Y TODO LO NECESARIO PARA SU CORRECTA EJECUCIÓN. (Un Mil Cuarenta y Seis Pesos 94/100 m.n.) | pza | 4.0000000 \$ | 1,046.54 \$ | 4,186.16 |
| 0050 | RESTAURACIÓN DE MUROS BAJOS DE JARDINERAS PRINCIPALES INCLUYE: RESTAURACIÓN DE APLANADOS, APLICACIÓN DE PINTURA VINÍLICA, ACARREOS, RETIRO DE DESPERDICIOS, MANO DE OBRA, EQUIPO Y HERRAMIENTAS. (Cuatrocientos Doce Pesos 47/100 m.n.) | m | 10.0000000 \$ | 208.38 \$ | 2,083.80 |
| 0051 | SUMINISTRO Y COLOCACIÓN DE ARENA EN ÁREA DE GIMNASIO, UNA CAPA NO MAYOR DE 10 CM. INCLUYE: MATERIALES, CONSUMIBLES, MANO DE OBRA, EQUIPO Y HERRAMIENTAS. (Cuatrocientos Doce Pesos 47/100 m.n.) | m3 | 12.0000000 \$ | 412.47 \$ | 4,949.64 |
| 0052 | FORJADO DE ESCALONES. INCLUYE: MANO DE OBRA, HERRAMIENTA, MAQUINARIA Y ACARREOS DEL MATERIAL AL LUGAR INDICADO POR LA SUPERVISIÓN PARA SU POSTERIOR RETIRO. P.U.O.T. (Doscientos Cuatro Pesos 50/100 m.n.) | m2 | 18.0000000 \$ | 204.50 \$ | 3,681.00 |
| 0053 | LIMPIEZA GENERAL DE OBRA, INCLUYE RETIRO DE MATERIAL PRODUCTO DE DESPERDICIOS, FUERA DE LA OBRA. (Dieciséis Pesos 25/100 m.n.) | m2 | 51.2258000 \$ | 16.25 \$ | 832.42 |
| 0054 | Tierra vegetal para relleno de partes bajas en áreas verdes existentes. INCLUYE: ACARREO DEL MATERIAL A UNA 1A ESTACIÓN A 20.00 M DE DISTANCIA HORIZONTAL; MATERIALES, MANO DE OBRA, HERRAMIENTA Y EQUIPO. (Ochenta y Nueve Pesos 12/100 m.n.) | m2 | 120.0000000 \$ | 89.12 \$ | 10,694.40 |
| 0021 | BANQUETA CONCRETO FC=150 KG/CM2 DE 10 CM DE ESPESOR ACABADO COMUN. | m2 | 2.6378400 \$ | 275.54 \$ | 726.83 |

TOTAL DE PRESUPUESTO MOSTRADO SIN IVA: \$ 28,391.66
IVA 16.00 % \$ 4,542.67
TOTAL DE PRESUPUESTO MOSTRADO: \$ 32,934.32

URBANIZACIONES
OBRAS CIVILES
INSTALACIONES

JAIMÉ MORFIN ROBLES
INGENIERO

R.F.C. MORJ-700829-770
TEL. (313) 322-20-02
NUEVO LEON No. 34 C.P. 28300
COL. CENTRO, ARMERIA, COL.
e.mobil: jmr700829@hotmail.com

JAIMÉ MORFIN ROBLES



JAIME MORFIN ROBLES
INGENIERO

ING. JAIME MORFIN ROBLES

CALLE, NUEVO LEON # 34 COLONIA CENTRO C.P. 28300
ARMERIA COLIMA; E-MAIL: jmr700829@hotmail.com

Proyecto E3/2018.- REHABILITACION Y EQUIPAMIENTO DE PARQUE
Lugar Municipio de Coquimatlan, Col.
Especialidad H. AYUNTAMIENTO DE COQUIMATLAN, COLIMA
CONTRATO: NO. DE CONTRATO: H.COQ-PDR- CONTRATO-E3/2018
Analista: 26 de JULIO de 2018
Responsable: ING. JAIME MORFIN ROBLES

E3/2018.- REHABILITACION Y EQUIPAMIENTO DE PARQUE EN LA LOCALIDAD DEL ALGODONAL DEL MUNICIPIO DE COQUIMATLAN, REHABILITACION Y EQUIPAMIENTO DE PARQUE EN LA LOCALIDAD DEL AGUA ZARCA DEL MUNICIPIO DE COQUIMATLAN, REHABILITACION Y EQUIPAMIENTO DE PARQUE EN LA LOCALIDAD DE LA SIDRA DEL MUNICIPIO DE COQUIMATLAN, REHABILITACION Y EQUIPAMIENTO DE PARQUE EN LA LOCALIDAD DE LA ESPERANZA DEL MUNICIPIO DE COQUIMATLAN.

CONCEPTOS PARA CONVENIO

| CONVENIO JARDIN LA SIDRA | | CONCEPTOS PARA CONVENIO | | |
|--------------------------|---|-------------------------|------------|-----------|
| N° | CONCEPTO | UNIDAD | VOLUMEN PU | IMPORTE |
| 0028 | SUMINISTRO Y APLICACION DE PINTURA VINILICA EN LA PALETA DE COLORES: CORAL (C:0, M:78, Y:67, K:0), AMARILLO CLARO (C:5, M:12, Y:42, K:0), MENTA (C:49, M:0, Y:47, K:0), AZUL PLUMBAGO (C:66, M:16, Y:45, K:0) Y AZUL MARINO (C:90, M:64, Y:50, K:40). INCLUYE: CONSUMIBLES, MANO DE OBRA, EQUIPO, HERRAMIENTAS Y TODO LO NECESARIO PARA SU CORRECTA EJECUCION.(Cuarenta y Seis Pesos 06/100 m.n.) | m2 | 49.9644 \$ | 46.06 \$ |
| EX-18 | SUMINISTRO E INSTALACION DE CENTRO DE CARGA DE EMPOTRAR 6-C, QOD-6F MCA. SQD. INCLUYE: FLETES ACARREOS LOCALES ELEVACIONES Y TRASLADOS HASTA EL LUGAR DE SU COLOCACION, PRUEBAS DE CONTINUIDAD, HERRAMIENTA Y MANO DE OBRA ESPECIALIZADA, Y LO REQUERIDO PARA LA CORRECTA INSTALACION Y EL BUEN FUNCIONAMIENTO DEL MISMO. | pza | 1.0000 \$ | 776.95 \$ |
| EX-19 | SUMINISTRO E INSTALACION DE INTERRUPTOR TERMO MAGNETICO DE 1x 20 MCA. SQD. INCLUYE: FLETES ACARREOS LOCALES ELEVACIONES Y TRASLADOS HASTA EL LUGAR DE SU COLOCACION, PRUEBAS DE CONTINUIDAD, HERRAMIENTA Y MANO DE OBRA ESPECIALIZADA, Y LO REQUERIDO PARA LA CORRECTA INSTALACION Y EL BUEN FUNCIONAMIENTO DEL MISMO. | pza | 3.0000 \$ | 338.75 \$ |
| EX-27 | SUMINISTRO, COLOCACION Y CONEXION DE FOTOCELDA DE 15 AMP. MARCA "TORRK". INCLUYE: FLETES, ACARREOS LOCALES, ELEVACIONES, FOTOCELDA, BASE Y MENSULA, CONEXION, FIJACION, MATERIAL DE FIJACION, HERRAMIENTA Y MANO DE OBRA ESPECIALIZADA, Y PUESTA A PRUEBA EN BASE A LAS NORMAS VIGENTES. | pza | 2.0000 \$ | 365.26 \$ |
| | | | | 730.52 |

TOTAL DEL PRESUPUESTO MOSTRADO SIN IVA: \$ 4,825.09
IVA 16.00% \$ 772.01
TOTAL DEL PRESUPUESTO MOSTRADO: \$ 5,597.09
(* CINCO MIL QUINIENTOS NOVENTA Y SIETE PESOS 09/100 M.N. *)

| | |
|-------------------------------|----------------------------------|
| URBANIZACIONES | |
| OBRAS CIVILES | |
| INSTALACIONES | JAIME MORFIN ROBLES INGENIERO |
| R.F.C. MORJ-700829-770 | |
| TEL. (313) 322-20-02 | |
| NUEVO LEON No. 34 C.P. 28300 | |
| COL. CENTRO ARMERIA, COL. | |
| e.mail: jmr700829@hotmail.com | |

ING. JAIME MORFIN ROBLES

ING. JAIME MORFIN ROBLES

NEODATA

Cliente: H. AYUNTAMIENTO DE COQUIMATLAN, COLIMA

Concurso No. LO-806004996-E3-2018

Obra: MR/E3.- Rehabilitación y Equipamiento de Parque en la Localidad de Algodonal, Agua Zarca, la Sidra, y la Esperanza del municipio de Coquimatlan.

Fecha: 20/07/2018

Duración: 0 días naturales

Inicio Obra: 28/05/2018

Fin Obra: 25/08/2018

DOCUMENTO

ART 45 A.IX RLOPySRM

Lugar: ARMERIA, Colima

PRESUPUESTO DE OBRA

| Código | Concepto | Unidad | Cantidad | P. Unitario | Importe | % |
|--------|----------|--------|----------|-------------|---------|---|
|--------|----------|--------|----------|-------------|---------|---|

REHABILITACION Y EQUIPAMIENTO DE PARQUES DEL MUNICIPIO DE COQUIMATLAN, COL.

REHABILITACION Y EQUIPAMIENTO DE PARQUE EN LA LOCALIDAD DE EL AGUA ZARCA DEL MUNICIPIO DE COQUIMATLAN, COL.

| | | | | | | |
|-------|--|--|--------|----------|------------|-------|
| EX-01 | DEMOLICION DE REGISTRO ELECTRICO, FORJADO A PZA EX-AGUA ZARCA. | | 8.0000 | \$156.98 | \$1,255.84 | 0.18% |
|-------|--|--|--------|----------|------------|-------|

BASE DE TABIQUE DE BARRO Y/O TABICÓN DE CEMENTO ARENA, INCLUYE: CORTE DE CONCRETO CON DISCO, DEMOLICION DE POR MEDIOS MECÁNICOS DE OPERACION MANUAL, RETIRO SIN RECUPERACION DE CABLEADO, LIMPIEZA Y RETIRO A CARRETIILLA DE TODOS LOS MATERIALES PRODUCTO DE LA DEMOLICION A UNA ESTACION DE APLE UBICADA A 20 mts. PARA SU POSTERIOR CARGA Y RETIRO FUERA DE LA OBRA.

| | | | | | | |
|-------|--|--|--------|----------|------------|-------|
| EX-06 | RETIRO SIN RECUPERACION DE LUMINARIA PUNTA PZA | | 8.0000 | \$849.14 | \$6,793.12 | 0.95% |
|-------|--|--|--------|----------|------------|-------|

DE POSTE EXISTENTE, INCLUYE: ANDAMIOS, RETIRO DE LUMINARIA, CORTE O AJUSTE DE TUBO PUNTA DE POSTE A UNA ALTURA DE 3.50 mts. SUMINISTRO, HABILITADO Y COLOCACION DE ESPIGA MACHO PARA RECIBIR LUMINARIA NUEVA FORJADA A BASE DE TUBO DE FIERRO NEGRO DE 2 1/2" CED. 30, PINTURA ESMALTE, SOLDADURAS, FLETES Y ACARREOS LOCALES, ELEVACION Y TODO LO REQUERIDO PARA LA CORRECTA EJECUCION DE LOS TRABAJOS.

| | | | | | | |
|-------|---|--|--------|------------|------------|-------|
| EX-07 | SUMINISTRO Y APLICACION DE PINTURA ESMALTE EN PZA | | 4.0000 | \$1,134.92 | \$4,539.68 | 0.64% |
|-------|---|--|--------|------------|------------|-------|

VARIOS COLORES SEGUN DISEÑO, EN JUEGOS INFANTILES (60 kg, aprox. c/u), INCLUYE: RETIRO DE PINTURA ESMALTE EXISTENTE Y DAÑADA, LIADO, LIMPIEZA, PREPARACION DE LA SUPERFICIE, OBRAS DE PROTECCION, HERRAMIENTA Y MANO DE OBRA, Y TODO LO REQUERIDO PARA LA CORRECTA EJECUCION DE LOS TRABAJOS.

| | | | | | | |
|-------|--|--|---------|---------|----------|-------|
| EX-08 | SUMINISTRO Y COLOCACION DE CABLE THW-LS ML | | 17.5200 | \$51.21 | \$897.20 | 2.37% |
|-------|--|--|---------|---------|----------|-------|

CAL 10 AWG, MARCA LATINCASA O SIMILAR, EN CALIDAD Y PRECIO, INCLUYE: SUMINISTRO Y COLOCACION DE POLIDUCTO NARANJA DE 19 mm., COLOCACION, EXCAVACION POR MEDIOS MANUALES, RELLENO CON MATERIAL PRODUCTO DE LA EXCAVACION, GUIA CON ALAMBRE GALVANIZADO CAL. 14.5, DESPERDICIOS, TRAZAR, CORTAR, MARCAR, ALAMBRAR, PEINAR, PRUEBAS DE CONTINUIDAD, LIMPIEZA Y RETIRO DE SOBANTES FUERA DE LA OBRA.

ING. JAIME MORFIN ROBLES.

Cliente: H. AYUNTAMIENTO DE COQUIMATLAN, COLIMA.



Concurso No. LO-806004996-E3-2018
 Obra: MR/E3.- Rehabilitación y Equipamiento de Parque en la Localidad de Algodonal, Agua Zarca, la Sidra, y la Esperanza del municipio de Coquimatlan.
 Fecha: 20/07/2018
 Duración: 0 días naturales
 Inicio Obra: 28/05/2018
 Fin Obra: 25/08/2018
 DOCUMENTO
 ART 45 A.IX RLOPYSRM
 Lugar: ARMERIA, Colima

PRESUPUESTO DE OBRA

| Código | Concepto | Unidad | Cantidad | P. Unitario | Importe | % |
|--------|---|--------|----------|-------------|------------|-------|
| EX-09 | SUMINISTRO Y TENDIDO DE TUBERIA DE PVC ML | | 28,0100 | \$94.54 | \$2,648.07 | 1.49% |

EX-10 SUMINISTRO Y APLICACIÓN DE PINTURA ESMALTE EN PZA
 COLOR NEGRO MATE, SEGUN DISEÑO, SOBRE BANCA METALICA DE 2.80 x 1.08 mts. (medidas aproximadas de cu), INCLUYE: RETIRO DE PINTURA ESMALTE EXISTENTE Y DAÑADA, LIJADO, LIMPIEZA, PREPARACIÓN DE LA SUPERFICIE, LIMPIEZA FINA, OBRAS DE PROTECCION, HERRAMIENTA Y MANO DE OBRA, Y TODO LO REQUERIDO PARA LA CORRECTA EJECUCIÓN DE LOS TRABAJOS.

EX-13 DADO DE 40 x 40 cms. A BASE DE CONCRETO PZA
 HECHO EN OBRA F=150 kg/cm2 INCLUYE: EXCAVACION POR MEDIOS MANUALES, TRASLADO DE TODOS LOS MERITALES HASTA EL LUGAR DE SU UTILIZACION TRAZO, NIVELACION, RELLENO CON MATERIAL PRODUCTO DE LA EXCAVACION, Y LO REQUERIDO PARA LA CORRECTA EJECUCION DE LOS TRABAJOS.

EX-18 SUMINISTRO E INSTALACION DE CENTRO DE CARGA PZA
 DE EMPOTRAR 6-C, 00D-6F MCA, SOD, INCLUYE: FLETES ACARREOS LOCALES ELEVACIONES Y TRASLADOS HASTA EL LUGAR DE SU COLOCACION, PRUEBAS DE CONTINUIDAD, HERRAMIENTA Y MANO DE OBRA ESPECIALIZADA, Y LO REQUERIDO PARA LA CORRECTA INSTALACION Y EL BUEN FUNCIONAMIENTO DEL MISMO.

EX-19 SUMINISTRO E INSTALACION DE INTERRUPTOR PZA
 TERMINO MAGNETICO DE 1x 20 MCA, SOD, INCLUYE: FLETES ACARREOS LOCALES ELEVACIONES Y TRASLADOS HASTA EL LUGAR DE SU COLOCACION, PRUEBAS DE CONTINUIDAD, HERRAMIENTA Y MANO DE OBRA ESPECIALIZADA, Y LO REQUERIDO PARA LA CORRECTA INSTALACION Y EL BUEN FUNCIONAMIENTO DEL MISMO.

EX-27 SUMINISTRO, COLOCACION Y CONEXION DE FOTOCELDA DE 15 AMP, MARCA "TORX", INCLUYE: FLETES, ACARREOS LOCALES, ELEVACIONES, FOTOCELDA, BASE Y MENSULA, CONEXION, FIJACION, MATERIAL DE FIJACION, HERRAMIENTA Y MANO DE OBRA ESPECIALIZADA, Y PUESTA A PRUEBA EN BASE A LAS NORMAS VIGENTES.

ING. JAIME MORFIN ROBLES

Cliente: H. AYUNTAMIENTO DE COQUIMATLÁN, COLIMA.



Concurso No. LO-806004996-E3-2018
 Duración: 0 días naturales
 Obra: MR/E3.- Rehabilitación y Equipamiento de Parque en la Localidad de Algodonal, Agua Zarca, la Sida, y la Esperanza del municipio de Coquimatlán.
 Fecha: 20/07/2018
 Inicio Obra: 28/05/2018
 Fin Obra: 25/08/2018
 DOCUMENTO
 ART 45 A.IX RLOPYSRM
 Lugar: ARMERÍA, Colima

PRESUPUESTO DE OBRA

| Código | Concepto | Unidad | Cantidad | P. Unitario | Importe | % |
|--------|----------|--------|----------|-------------|---------|---|
|--------|----------|--------|----------|-------------|---------|---|

| | | | | | |
|----|--|------|----------|------------|-------|
| M2 | LOSA SOLIDA DE 10 cms. DE ESPESOR A BASE DE CONCRETO HECHO EN OBRA F'c= 200 kg/cm2. ARMADO CON PARRILLA DE VARILLA No 3 @ 25 cms. EN AMBOS SENTIDOS Y REFUERZO CON MALLA ELECTRO SOLDADA 6x6-10/10. INCLUYE: FLETES, ACARREOS LOCALES, MATERIALES, MANO DE OBRA, HERRAMIENTA, EQUIPO, HABILITADO DE ACERO, VIBRADO, CURADO, MANIOBRAS, CIMBRA EN FRONTERAS DESCIMBRADO FOR LADO DE BRONCAI | 3.34 | \$921.49 | \$3,077.78 | 0.10% |
|----|--|------|----------|------------|-------|

TOTAL EX-AGUA ZARCA. **\$31,387.96**

TOTAL REHABILITACIÓN Y EQUIPAMIENTO DE PARQUE EN LA LOCALIDAD DE EL AGUA ZARCA DEL MUNICIPIO DE COQUIMATLÁN, COL.

REHABILITACIÓN Y EQUIPAMIENTO DE PARQUE EN LA LOCALIDAD DE LA ESPERANZA DEL MUNICIPIO DE COQUIMATLÁN, COL.

EX- LA ESPERANZA.

| | | | | | |
|-------|--|---------|---------|------------|-------|
| EX-08 | SUMINISTRO Y COLOCACIÓN DE CABLE THW-LS ML CAL.10 AWG, MARCA LATINASA O SIMILAR, EN CALIDAD Y PRECIO. INCLUYE: SUMINISTRO Y COLOCACIÓN DE POLIDUCTO NARANJA DE 19 mm., EXCAVACIÓN POR MEDIOS MANUALES, RELLENO CON MATERIAL PRODUCTO DE LA EXCAVACIÓN, GUÍA CON ALAMBRE GALVANIZADO CAL. 14.5, DESPERDICIOS, TRAZAR, CORTAR, MARCAR, ALAMBRAR, PEINAR, PRUEBAS DE CONTINUIDAD, LIMPIEZA Y RETIRO DE SOBRAINTES FUERA DE LA OBRA. | 33.4200 | \$51.21 | \$1,711.44 | 3.26% |
| EX-09 | SUMINISTRO Y TENDIDO DE TUBERÍA DE PVC ML HIDRÁULICO DE 13 mm., INCLUYE: SUMINISTRO, EXCAVACIÓN POR MEDIOS MANUALES, COLOCACIÓN, CODOS, COPLES, REDUCCIONES, PEGAMENTO, RELLENO CON MATERIAL PRODUCTO DE LA EXCAVACIÓN, DESPERDICIOS, TRAZAR, CORTAR, PUEBAS DE HERMETICIDAD, LIMPIEZA Y RETIRO DE SOBRAINTES FUERA DE LA OBRA. | 25.7600 | \$94.54 | \$2,435.35 | 1.64% |
| EX-16 | DEMOLICIÓN POR MEDIOS MANUALES DE ML GUARNICIÓN DE CONCRETO SIMPLE CON UNA SECCIÓN DE 15 x 40 cms. INCLUYE: HERRAMIENTA MECÁNICA DE OPERACION MANUAL, EXCAVACIÓN POR MEDIOS MANUALES, LIMPIEZA Y TRASPALDO DE TODOS LOS MATERIALES PRODUCTO DE LA DEMOLICIÓN A UNA ESTACIÓN DE 20 mts. PARA SU POSTERIOR CARGA Y RETIRO FUERA DE LA OBRA. | 20.2200 | \$93.42 | \$1,888.95 | 0.45% |

ING. JAIME MORFIN ROBLES



Cliente: H. AVUNTAMIENTO DE COQUIMATLAN, COLIMA.

Concurso No. LO-806004996-E3-2018

Duración: 0 días naturales

Obra: MR/E3.- Rehabilitación y Equipamiento de Parque en la Localidad de Algodonal, Agua Zarca, la Sidra, y la Esperanza del municipio de Coquimatlan.

Inicio Obra: 28/05/2018

Fin Obra: 25/08/2018

DOCUMENTO

ART 45 A.IX RLOPYSRM

Lugar: ARMERIA, Colima

PRESUPUESTO DE OBRA

| Código | Concepto | Unidad | Cantidad | P. Unitario | Importe | % |
|--------|----------|--------|----------|-------------|---------|---|
|--------|----------|--------|----------|-------------|---------|---|

| | | | | | | |
|-------|---|--|---------|----------|------------|-------|
| EX-17 | GUARNICIÓN DE CONCRETO SIMPLE HECHO EN ML | | 14.0000 | \$304.27 | \$4,259.78 | 1.45% |
|-------|---|--|---------|----------|------------|-------|

OBRA F.c = 150 kg/cm2, CON UNA SECCIÓN DE 15 x 40 cms. INCLUYE: TRAZO, NIVELACIÓN, PREPARACION DE LA SUPERFICIE, AFINE, RELLENOS, ARROPE CON MATERIAL PRODUCTO DE LA EXCAVACIÓN, LIMPIEZA Y TRASPALEO DE TODOS LOS MATERIALES SOBRAANTES Y NO UTILES PARA LA OBRA A UNA ESTACION DE 20 mts. PARA SU POSTERIOR CARGA Y RETIRO FUERA DE LA OBRA.

TOTAL EX- LA ESPERANZA.

TOTAL REHABILITACION Y EQUIPAMIENTO DEL PARQUE EN LA LOCALIDAD DE LA ESPERANZA DEL MUNICIPIO DE COQUIMATLAN, COL.

\$10,295.52

\$10,295.52

TOTAL REHABILITACION Y EQUIPAMIENTO DE PARQUES DEL MUNICIPIO DE COQUIMATLAN, COL.

\$41,683.48

TOTAL DEL PRESUPUESTO MOSTRADO SIN IVA:
IVA 16.00%

\$41,683.48

\$48,352.84



IV.6 AJUSTE DE COSTOS (ARTS. 56, 57, 58 LOPSRM)



ARQ. MA. FERNANDA SANCHEZ ROSALES
DIRECTORA GENERAL DE PLANEACIÓN Y OBRAS PÚBLICAS

H. AYUNTAMIENTO
CONSTITUCIONAL DE
COQUIMATLÁN, COA.
2015-2018
DIRECCIÓN DE OBRAS
PÚBLICAS MUNICIPALES



ATENTAMENTE

En relación a lo anterior, se notifica que para tal obra del ejercicio Fiscal 2018, este H. Ayuntamiento **NO** efectuó Ajuste de costos.

Por medio del presente se hace la aclaración referente al **Ajuste de costos**, documento correspondiente al anexo IV.6 del expediente de obra: "REHABILITACIÓN Y EQUIPAMIENTO DE PARQUE EN LA LOCALIDAD DEL ALGODONAL DEL MUNICIPIO DE COQUIMATLÁN", "REHABILITACIÓN Y EQUIPAMIENTO DE PARQUE EN LA LOCALIDAD DEL AGUA ZARCA DEL MUNICIPIO DE COQUIMATLÁN", "REHABILITACIÓN Y EQUIPAMIENTO DE PARQUE EN LA LOCALIDAD DE LA SIDRA DEL MUNICIPIO DE COQUIMATLÁN", "REHABILITACIÓN Y EQUIPAMIENTO DE PARQUE EN LA LOCALIDAD DE LA ESPERANZA DEL MUNICIPIO DE COQUIMATLÁN".

A quien corresponda

Coquimatlán, Col. a 30 de Mayo de 2018





V.1 ACTA DE ENTREGA RECEPCIÓN (CONTRATISTA-DEPENDENCIA) (ART. 64 LOPSRM)

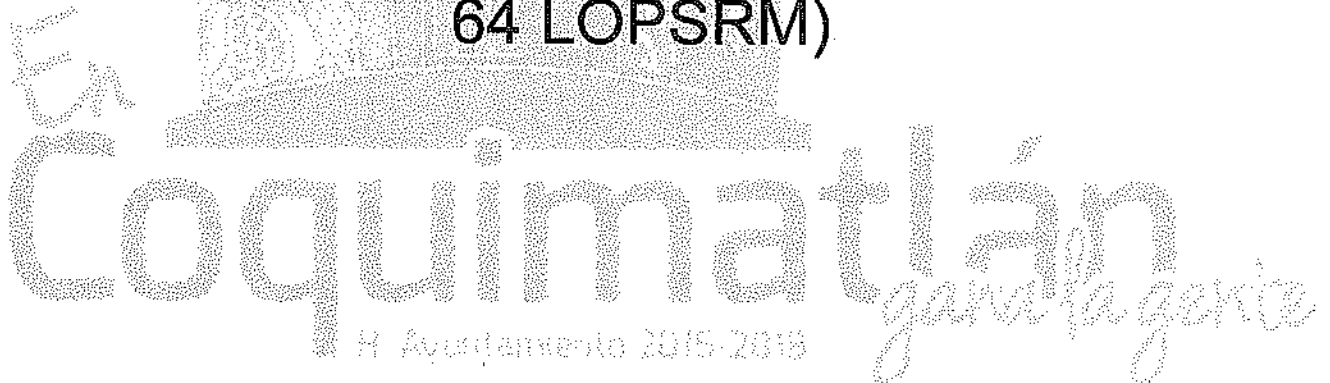

"2017, CENTENARIO DE LA CONSTITUCIÓN POLÍTICA DE LOS ESTADOS UNIDOS MEXICANOS Y DE LA CONSTITUCIÓN
POLÍTICA DEL ESTADO LIBRE Y SOBERANO DE COLIMA"

Presidencia Municipal

Reforma S/N y Jesús Alcaraz, Coquimatlán, Col. Tel: 32-30-333 32-30-748, C. Postal 28400.

ACTA DE ENTREGA – RECEPCION DE OBRA

DE CONFORMIDAD CON EL ARTICULO 64 PARRAFO PRIMERO DE LA LOPSRM

PROGRAMA DE DESARROLLO REGIONAL 2018

EN LA CABECERA MUNICIPAL DEL MUNICIPIO DE COQUIMATLÁN, COLIMA SIENDO LAS 12:20 HORAS DEL DIA 27 DEL MES DE AGOSTO DEL AÑO 2018, ESTANDO REUNIDOS EN LA UBICACIÓN DE LA OBRA, : "REHABILITACIÓN Y EQUIPAMIENTO DE PARQUE EN LA LOCALIDAD DEL ALGODONAL DEL MUNICIPIO DE COQUIMATLÁN", "REHABILITACIÓN Y EQUIPAMIENTO DE PARQUE EN LA LOCALIDAD DEL AGUA ZARCA DEL MUNICIPIO DE COQUIMATLÁN", "REHABILITACIÓN Y EQUIPAMIENTO DE PARQUE EN LA LOCALIDAD DE LA SIDRA DEL MUNICIPIO DE COQUIMATLÁN", "REHABILITACIÓN Y EQUIPAMIENTO DE PARQUE EN LA LOCALIDAD DE LA ESPERANZA DEL MUNICIPIO DE COQUIMATLÁN"; LOS REPRESENTANTES DEL AYUNTAMIENTO DE COQUIMATLÁN, CON EL OBJETO DE VERIFICAR LA TERMINACIÓN Y EL CUMPLIMIENTO DE LAS ESPECIFICACIONES TÉCNICAS Y LA ENTREGA FORMAL POR PARTE DEL CONTRATISTA ING. JAIME MORFÍN ROBLES PERSONA DISICA CON ACTIVIDAD EMPRESARIAL Y EL MUNICIPIO DE COQUIMATLÁN, REPRESENTADA POR EL C. LIC. ORLANDO LINO CASTELLANOS, PRESIDENTE MUNICIPAL, ING. FERNANDO RAMIREZ FUENTES, DIRECTOR DE OBRAS PÚBLICAS Y DESARROLLO URBANO, EL C. LIC. JULIO CÉSAR VARGAS ESCOBAR CONTRALOR MUNICIPAL Y EL ARQ. MARÍA FERNANDA SANCHEZ ROSALES SUPERVISOR DE OBRA, QUIEN ENTREGA A SATISFACCIÓN LOS TRABAJOS CONSISTENTES EN "REHABILITACIÓN Y EQUIPAMIENTO DE PARQUE EN LA LOCALIDAD DEL ALGODONAL DEL MUNICIPIO DE COQUIMATLÁN", "REHABILITACIÓN Y EQUIPAMIENTO DE PARQUE EN LA LOCALIDAD DEL AGUA ZARCA DEL MUNICIPIO DE COQUIMATLÁN", "REHABILITACIÓN Y EQUIPAMIENTO DE PARQUE EN LA LOCALIDAD DE LA SIDRA DEL MUNICIPIO DE COQUIMATLÁN", "REHABILITACIÓN Y EQUIPAMIENTO DE PARQUE EN LA LOCALIDAD DE LA ESPERANZA DEL MUNICIPIO DE COQUIMATLÁN"

LOCALIDAD: DIFERENTES LOCALIDADES DEL MUNICIPIO DE COQUIMATLÁN

PROGRAMA: PDR

CONTRATO: H.COQ.-PDR-CONTRATO-E3/2018

IMPORTE (CON I.V.A. INCLUIDO) DEL CONTRATO: \$ 1,952,885.65 IVA incluido

CONVENIO: H.COQ.-PDR-CONTRATO-E3/2018 CA

IMPORTE DEL CONVENIO: \$138,743.87 (CIENTO TREINTA Y OCHO MIL SETECIENTOS CUARENTA Y TRES PESOS 87/100 M.N.)

FIANZA DE ANTICIPO: NO. 3720-12299-5 POR UN IMPORTE DE \$ 585,865.96

FIANZA DE CUMPLIMIENTO: NO. 3720-12300-2 POR UN IMPORTE DE \$ 195,288.57

INICIO DE EJECUCION DE LA OBRA DE ACUERDO A CONTRATO: 28 DE MAYO DE 2018

TERMINO DE EJECUCION DE LA OBRA DE ACUERDO A CONTRATO: 25 DE AGOSTO DE 2018



INICIO REAL DE LA CBRA: 29 DE MAYO DE 2018

FECHA DE TERMINO REAL DE LA OBRA: 26 DE AGOSTO DE 2018

IMPORTE FINAL EJECUTADO: \$2,086,789.96 (DOS MILLONES OCHENTA Y SEIS MIL SETECIENTOS OCHENTA Y NUEVE PESOS 96/100 M.N.).

DE ACUERDO CON LO INDICADO EN EL CONTRATO DE REFERENCIA Y SUS DOCUMENTOS COMPLEMENTARIOS, EL IMPORTE EJERCIDO SE REALIZÓ DE LA SIGUIENTE MANERA:

| No. DE ESTIMACION | ESTIMADO | | NETO A PAGAR | |
|------------------------------|---------------|-----------------|---------------|-----------------|
| | ESTIMADO | ACUMULADO | ESTIMADO | ACUMULADO |
| Estimación No. 1 AGUA ZARCA | \$ 178,446.99 | \$ 178,446.99 | \$ 123,374.55 | \$ 123,374.55 |
| Estimación No. 1 ALGODONAL | \$ 240,396.59 | \$ 418,843.58 | \$ 12,102.00 | \$ 135,476.55 |
| Estimación No. 1 ESPERANZA | \$ 221,411.65 | \$ 640,255.23 | \$ 153,079.44 | \$ 288,555.99 |
| Estimación No. 1 SIDRA | \$ 268,977.11 | \$ 909,232.34 | \$ 185,965.21 | \$ 474,521.20 |
| Estimación No. 1A AGUA ZARCA | \$ 17,505.47 | \$ 926,737.80 | \$ 12,102.92 | \$ 486,624.12 |
| Estimación No. 1A ALGODONAL | \$ 34,166.71 | \$ 960,904.51 | \$ 23,622.16 | \$ 510,246.28 |
| Estimación No. 1A ESPERANZA | \$ 19,517.89 | \$ 980,422.41 | \$ 13,494.27 | \$ 523,740.55 |
| Estimación No. 1A SIDRA | \$ 80,671.01 | \$ 1,061,093.41 | \$ 55,774.26 | \$ 579,514.81 |
| Estimación No. 2 AGUA ZARCA | \$ 82,438.69 | \$ 1,143,532.11 | \$ 56,996.41 | \$ 636,511.22 |
| Estimación No. 2 ALGODONAL | \$ 92,743.53 | \$ 1,236,275.64 | \$ 64,120.95 | \$ 700,632.17 |
| Estimación No. 2 ESPERANZA | \$ 123,658.04 | \$ 1,359,933.68 | \$ 85,494.61 | \$ 786,126.78 |
| Estimación No. 2 SIDRA | \$ 92,743.53 | \$ 1,452,677.21 | \$ 64,120.95 | \$ 850,247.73 |
| Estimación No. 3 AGUA ZARCA | \$ 173,284.51 | \$ 1,625,961.72 | \$ 119,805.31 | \$ 970,053.04 |
| Estimación No. 3 ALGODONAL | \$ 134,526.24 | \$ 1,760,487.97 | \$ 93,008.67 | \$ 1,063,061.71 |
| Estimación No. 3 ESPERANZA | \$ 86,546.39 | \$ 1,847,034.36 | \$ 59,836.36 | \$ 1,122,898.07 |
| Estimación No. 3 SIDRA | \$ 94,563.63 | \$ 1,941,597.99 | \$ 65,379.35 | \$ 1,188,277.42 |
| Estimación No. 4 SIDRA | \$ 11,287.61 | \$ 1,952,885.60 | \$ 7,804.03 | \$ 1,196,081.45 |
| Estimación No.CA AGUA ZARCA | \$ 32,934.31 | \$ 1,985,819.92 | \$ 32,650.40 | \$ 1,228,731.85 |
| Estimación No.CA ALGODONAL | \$ 52,006.89 | \$ 2,037,826.81 | \$ 51,559.00 | \$ 1,280,290.85 |
| Estimación No.CA ESPERANZA | \$ 43,366.05 | \$ 2,081,192.86 | \$ 42,992.22 | \$ 1,323,283.07 |
| Estimación No.CA SIDRA | \$ 5,597.09 | \$ 2,086,789.96 | \$ 5,548.83 | \$ 1,328,831.90 |

EL CONTRATISTA ING. JAIME MORFÍN ROBLES PERSONA FISICA CON ACTIVIDAD EMPRESARIAL Y EL MUNICIPIO DE COQUIMATLÁN, A TRAVÉS DEL PRESIDENTE MUNICIPAL DE COQUIMATLÁN, DECLARAN, QUE SE ENTREGAN LOS TRABAJOS DE CONFORMIDAD A LO ACORDADO POR AMBAS PARTES.

UNA VEZ RECORRIDO E INSPECCIONADO EL SITIO DE LA OBRA, POR LOS REPRESENTATES DE LAS ENTIDADES FEDERALES, ESTATALES, MUNICIPALES, Y CONTRATISTA. HABIENDO VERIFICADO DE QUE LA OBRA SE ENCUENTRA TERMINADA Y FUNCIONANDO, DE ACUERDO CON LA FINALIDAD Y DESTINO DE SU EJECUCION SEGÚN LAS ESPECIFICACIONES TECNICAS Y DEL PROYECTO DE INVERSION EJERCIDO, ESTA EN CONDICIONES DE SER RECIBIDA.

ESTA ACTA NO EXIME A LA CONTRATISTA DE LOS DEFECTOS Y VICIOS OCULTOS QUE PUEDAN SURGIR EN EL TRANCURSO DE DOCE MESES RESPECTO DE LOS TRABAJOS EFECTUADOS DE ACUERDO AL ARTICULO 66 DE LA LEY DE OBRAS PUBLICAS Y SERVICIOS RELACIONADOS CON LAS MISMAS, OBLIGANDOSE A CORREGIR LAS DEFICIENCIAS DETECTADAS SIN COSTO ALGUNO PARA LA FEDERACION, ESTADO O EL MUNICIPIO POR CONCEPTO DE DEFECTOS Y VICIOS OCULTOS, PARA LO CUAL EXHIBIRÁ LA PÓLIZA DE FIANZA EXPEDIDA POR INSTITUCIÓN LEGALMENTE AUTORIZADA.

LEIDA LA PRESENTE POR LAS PARTES Y ENTERADAS EN SU CONTENIDO, ALCANCE LEGAL, LA RATIFICAN Y FIRMAN LAS PERSONAS QUE EN ELLA INTERVIENEN.

ENTREGA POR LA CONTRATISTA

ING. JAIME NORRÍN ROBLES

CONTRATISTA

ING. FERNANDO RAMIREZ FUENTES

DIRECTOR DE GENERAL DE
PLANACION Y OBRAS PUBLICAS

ARQ. MARÍA FERNANDA SÁNCHEZ ROSALES

RESIDENTE DE OBRA DEL
AYUNTAMIENTO



H. AYUNTAMIENTO COQUIMATLAN COLIMA
ADMINISTRACION 2015-2018

FINIQUITO DE OBRA

DE CONFORMIDAD CON EL ARTICULO 64 PARRAFO SEGUNDO DE LA LOPSRM, 168 Y 170 DEL REGLAMENTO DE LA LOPSRM.

PROGRAMA DE DESARROLLO REGIONAL 2018

OBRA: "REHABILITACIÓN Y EQUIPAMIENTO DE PARQUE EN LA LOCALIDAD DEL ALGODONAL DEL MUNICIPIO DE COQUIMATLÁN", "REHABILITACIÓN Y EQUIPAMIENTO DE PARQUE EN LA LOCALIDAD DEL AGUA ZARCA DEL MUNICIPIO DE COQUIMATLÁN", "REHABILITACIÓN Y EQUIPAMIENTO DE PARQUE EN LA LOCALIDAD DE LA SIDRA DEL MUNICIPIO DE COQUIMATLÁN", "REHABILITACIÓN Y EQUIPAMIENTO DE PARQUE EN LA LOCALIDAD DE LA ESPERANZA DEL MUNICIPIO DE COQUIMATLÁN"

EN EL MUNICIPIO DE COQUIMATLÁN, COLIMA SIENDO 12:20 HORAS DEL DÍA 27 DEL MES DE AGOSTO DEL AÑO 2018. ESTANDO REUNIDOS EN LA CABECERA MUNICIPAL DE COQUIMATLÁN, PARA TRATAR EL ASUNTO DEL FINIQUITO DE LOS SERVICIOS RELACIONADOS EN EL CONTRATO DE OBRA PUBLICA No. H.COQ-PDR-CONTRATO-E3/2018 DENOMINADO "REHABILITACIÓN Y EQUIPAMIENTO DE PARQUE EN LA LOCALIDAD DEL ALGODONAL DEL MUNICIPIO DE COQUIMATLÁN", "REHABILITACIÓN Y EQUIPAMIENTO DE PARQUE EN LA LOCALIDAD DEL AGUA ZARCA DEL MUNICIPIO DE COQUIMATLÁN", "REHABILITACIÓN Y EQUIPAMIENTO DE PARQUE EN LA LOCALIDAD DE LA SIDRA DEL MUNICIPIO DE COQUIMATLÁN", "REHABILITACIÓN Y EQUIPAMIENTO DE PARQUE EN LA LOCALIDAD DE LA ESPERANZA DEL MUNICIPIO DE COQUIMATLÁN"

LOS REPRESENTANTES DEL H. AYUNTAMIENTO DE COQUIMATLÁN Y EL CONTRATISTA ING. JAIME MORFÍN ROBLES PERSONA FISICA CON ACTIVIDAD EMPRESARIAL, SE REÚNEN ESTE DÍA CON EL OBJETO DE VERIFICAR LA TERMINACIÓN Y EL CUMPLIMIENTO DE LOS TRABAJOS CONTRATADOS, RELATIVOS A LA OBRA DENOMINADA:

"REHABILITACIÓN Y EQUIPAMIENTO DE PARQUE EN LA LOCALIDAD DEL ALGODONAL DEL MUNICIPIO DE COQUIMATLÁN", "REHABILITACIÓN Y EQUIPAMIENTO DE PARQUE EN LA LOCALIDAD DEL AGUA ZARCA DEL MUNICIPIO DE COQUIMATLÁN", "REHABILITACIÓN Y EQUIPAMIENTO DE PARQUE EN LA LOCALIDAD DE LA SIDRA DEL MUNICIPIO DE COQUIMATLÁN", "REHABILITACIÓN Y EQUIPAMIENTO DE PARQUE EN LA LOCALIDAD DE LA ESPERANZA DEL MUNICIPIO DE COQUIMATLÁN"

LA CUAL CUMPLE CON LAS ESPECIFICACIONES TÉCNICAS SOLICITADAS Y HOY SE HACE LA ENTREGA FORMAL DE SUS SERVICIOS POR PARTE DEL CONTRATISTA ING. JAIME MORFÍN ROBLES PERSONA FISICA CON ACTIVIDAD EMPRESARIAL, AL H. AYUNTAMIENTO DE COQUIMATLÁN, REPRESENTADO POR EL LIC. ORLANDO LINO CASTELLANOS, PRESIDENTE MUNICIPAL, ING. FERNANDO RAMÍREZ FUENTES, DIRECTOR GENERAL DE PLANEACIÓN Y OBRAS PÚBLICAS, EL LIC. JULIO CÉSAR VARGAS ESCOBAR CONTRALOR MUNICIPAL Y EL ARO. MARÍA FERNANDA SÁNCHEZ ROSALES, SUPERVISOR DE OBRA, QUIEN RECIBE A SATISFACCIÓN LOS TRABAJOS CONSISTENTES EN:

"REHABILITACIÓN Y EQUIPAMIENTO DE PARQUE EN LA LOCALIDAD DEL ALGODONAL DEL MUNICIPIO DE COQUIMATLÁN", "REHABILITACIÓN Y EQUIPAMIENTO DE PARQUE EN LA LOCALIDAD DEL AGUA ZARCA DEL MUNICIPIO DE COQUIMATLÁN", "REHABILITACIÓN Y EQUIPAMIENTO DE PARQUE EN LA LOCALIDAD DE LA SIDRA DEL MUNICIPIO DE COQUIMATLÁN", "REHABILITACIÓN Y EQUIPAMIENTO DE PARQUE EN LA LOCALIDAD DE LA ESPERANZA DEL MUNICIPIO DE COQUIMATLÁN"

I.- IMPORTES:

IMPORTE CONTRACTUAL: \$ 1,952,885.65 INCLUYE IVA (UN MILLÓN NOVECIENTOS CINCUENTA Y DOS MIL OCHOCIENTOS OCHENTA Y CINCO PESOS 65/100 M.N.).

IMPORTE REAL EJECUTADO: \$2,086,789.96 INCLUIDO I.V.A. (DOS MILLONES OCHENTA Y SEIS MIL SETECIENTOS OCHENTA Y NUEVE PESOS 96/100 M.N.).

Presidencia Municipal

Reforma S/N y Jesús Alcaraz, Coquimatlán, Col. Tel: 32-30-333 32-30-748. C. Postal 28400



H. AYUNTAMIENTO COQUIMATLAN COLIMA
ADMINISTRACION 2015-2018

CONVENIO ADICIONAL: \$138,743.87 IVA INCLUIDO

ADITIVA: N/A.

DEDUCTIVA: 5 AL MILLAR POR EL CONCEPTO DE SUPERVISIÓN Y VIGILANCIA DEL IMPORTE SIN IVA. \$10,433.95

DEDUCTIVA: 5 AL MILLAR POR EL CONCEPTO DE MANTENIMIENTO DE AREAS RECREATIVAS DEL IMPORTE SIN IVA. \$10,433.95

IMPORTE DE AJUSTES DE COSTOS: N/A.

II.- PERÍODO DE EJECUCIÓN DE LOS TRABAJOS:

CONTRATO

29 DE MAYO DE 2018 AL 26 DE AGOSTO DEL 2018.

FERIDO

N/A.

CONVENIO

14 DE AGOSTO DE 2018 AL 25 DE AGOSTO DEL 2018.

PERIODO DE AJUSTE DE COSTOS

N/A.

III.- IMPORTE DE OBRA EJECUTADA

A N E X O S:

IMPORTE DE OBRA ESTIMADA:

\$2,086,789.96 INCLUIDO I.V.A. (DOS MILLONES OCHENTA Y SEIS MIL SETECIENTOS OCHENTA Y NUEVE PESOS 96/100 M.N.).

DE ACUERDO CON LO INDICADO EN EL CONTRATO DE REFERENCIA Y SUS DOCUMENTOS COMPLEMENTARIOS, EL IMPORTE EJERCIDO SE REALIZÓ DE LA SIGUIENTE MANERA:

| No. DE ESTIMACION | ESTIMADO | | NETO A PAGAR | |
|------------------------------|---------------|-----------------|---------------|-----------------|
| | ESTIMADO | ACUMULADO | ESTIMADO | ACUMULADO |
| Estimación No. 1 AGUA ZARCA | \$ 178,446.99 | \$ 178,446.99 | \$ 123,374.55 | \$ 123,374.55 |
| Estimación No. 1 ALGODONAL | \$ 240,396.59 | \$ 418,843.58 | \$ 12,102.00 | \$ 135,476.55 |
| Estimación No. 1 ESPERANZA | \$ 221,411.65 | \$ 640,255.23 | \$ 153,079.44 | \$ 288,555.99 |
| Estimación No. 1 SIDRA | \$ 268,977.11 | \$ 909,232.34 | \$ 185,965.21 | \$ 474,521.20 |
| Estimación No. 1A AGUA ZARCA | \$ 17,505.47 | \$ 926,737.80 | \$ 12,102.92 | \$ 486,624.12 |
| Estimación No. 1A ALGODONAL | \$ 34,166.71 | \$ 960,904.51 | \$ 23,622.16 | \$ 510,246.28 |
| Estimación No. 1A ESPERANZA | \$ 19,517.89 | \$ 980,422.41 | \$ 13,494.27 | \$ 523,740.55 |
| Estimación No. 1A SIDRA | \$ 80,671.01 | \$ 1,061,093.41 | \$ 55,774.26 | \$ 579,514.81 |
| Estimación No. 2 AGUA ZARCA | \$ 82,438.69 | \$ 1,143,532.11 | \$ 56,996.41 | \$ 636,511.22 |
| Estimación No. 2 ALGODONAL | \$ 92,743.53 | \$ 1,236,275.64 | \$ 64,120.95 | \$ 700,632.17 |
| Estimación No. 2 ESPERANZA | \$ 123,658.04 | \$ 1,359,933.68 | \$ 85,494.61 | \$ 786,126.78 |
| Estimación No. 2 SIDRA | \$ 92,743.53 | \$ 1,452,677.21 | \$ 64,120.95 | \$ 850,247.73 |
| Estimación No. 3 AGUA ZARCA | \$ 173,284.51 | \$ 1,625,961.72 | \$ 119,805.31 | \$ 970,053.04 |
| Estimación No. 3 ALGODONAL | \$ 134,520.24 | \$ 1,760,487.97 | \$ 93,008.67 | \$ 1,063,061.71 |

Presidencia Municipal

Reforma S/N y Jesús Alcaraz, Coquimatlán, Col. Tel: 32-30-333 32-30-748 C. Postal 28400



**H. AYUNTAMIENTO COQUIMATLAN COLIMA
ADMINISTRACION 2015-2018**

| | | | | |
|-----------------------------|--------------|-----------------|----------------|-----------------|
| Estimación No. 3 ESPERANZA | \$ 86,546.39 | \$ 1,847,034.36 | \$ 59,836.36 ✓ | \$ 1,122,898.07 |
| Estimación No. 3 SIDRA | \$ 94,563.63 | \$ 1,941,597.99 | \$ 65,379.35 ✓ | \$ 1,188,277.42 |
| Estimación No. 4 SIDRA | \$ 11,287.61 | \$ 1,952,885.60 | \$ 7,804.03 ✓ | \$ 1,196,081.45 |
| Estimación No.CA AGUA ZARCA | \$ 32,934.31 | \$ 1,985,819.92 | \$ 32,650.40 | \$ 1,228,731.85 |
| Estimación No.CA ALGODONAL | \$ 52,006.89 | \$ 2,037,826.81 | \$ 51,559.00 | \$ 1,280,290.85 |
| Estimación No.CA ESPERANZA | \$ 43,366.05 | \$ 2,081,192.86 | \$ 42,992.22 | \$ 1,323,283.07 |
| Estimación No.CA SIDRA | \$ 5,597.09 | \$ 2,086,789.96 | \$ 5,548.83 | \$ 1,328,831.90 |

CRÉDITOS A FAVOR Y EN CONTRA DE CADA UNA DE LAS PARTES:

ALDO RESULTANTE: N/A

FECHA, LUGAR Y HORA EN QUE SERÁN LIQUIDADOS:

LA INVERSION TOTAL EJERCIDA EN LA PRESENTE OBRA FUE APORTADA MEDIANTE LA SIGUIENTE ESTRUCTURA FINANCIERA:

| AÑO FISCAL | TOTAL | FEDERAL |
|------------|-----------------|-----------------|
| 2018 | \$ 2,086,790.00 | \$ 2,086,790.00 |

IV.- SANCIONES Y CARGOS ADICIONALES

CARGOS POR SUPERVISIÓN

\$ 0.00

Estimación final.

PENAS CONVENCIONALES A FAVOR DE LA DEPENDENCIA

\$ 0.00

PORTE DEL ANTICIPO SOBRE EL IMPORTE TOTAL DEL MONTO DEL CONTRATO.

IMPORTE ANTICIPO OTORGADO

\$ 585,865.96

V.- SOBRECOSTO DE LA OBRA FALTANTE DE EJECUTAR DE SER EL CASO ARTICULO 62 FRACCION II DE LA LOPSRM Y 162 DEL REGLAMENTO DE LA LOPSRM.

N/A.

SALDO POR AMORTIZAR

\$0.00

INTERESES

\$0.00

VI.- RETENCIONES Y DEVOLUCIONES EFECTUADAS.

\$20,867.90 (VEINTE MIL OCHOCIENTOS SESENTA Y SIETE PESOS 90/100 M.N.)

Producto de las retenciones del 5 al millar. De Supervisión y Vigilancia, y Construcción y Mantenimiento de Áreas Recreativas.

VII.- AJUSTE DE COSTOS.

N/A.

Presidencia Municipal

Reforma S/N y Jesús Alcaraz, Coquimatlán, Col. Tel: 32-30-333 32-30-748 C. Postal 28400

(Handwritten signature and initials in blue ink)



H. AYUNTAMIENTO COQUIMATLAN COLIMA ADMINISTRACION 2015-2018

VIII.- PENAS CONVENCIONALES POR INCUMPLIMIENTO DEL PROGRAMA DE EJECUCIÓN EN RESCISIÓN DE CONTRATO

- A.-) Importe de sanción por atraso de obra: N/A.
- B.-) importe de penalizaciones por el incumplimiento al contrato: N/A.
- C.-) Cargos por supervisión N/A.

No. DE FIANZAS Y FECHAS:

IMPORTES TOTALES MONTO A FAVOR DE: AYUNTAMIENTO MUNICIPAL DE COQUIMATLAN COLIMA

Fianza anticipo No. 3720-12299-5 del contrato por el 30% del total de los trabajos contratados, \$ 585,865.96 con IVA incluido.

Fianza de cumplimiento No. 3720-12300-2 del contrato por el 10% del total de los trabajos contratados, \$ 195,288.57 con IVA incluido.

El contratista declara que extiende el más amplio finiquito que en derecho proceda, renunciando a cualquier acción legal que tenga por objeto reclamar cualquier pago relacionado con el contrato.

Se hace constar por las partes que intervienen en este finiquito, que en este evento fue entregada la garantía de vicios ocultos la que queda a salvo para cualquier vicio oculto que se presente.

Sin otro particular firman los participantes a este acto de cierre y Finiquito de la obra en referencia.

CONTRATISTA:

ING. JAIME MORFÍN ROBLES
REPRESENTANTE LEGAL

"MUNICIPIO DE COQUIMATLÁN"

ING. FERNANDO RAMÍREZ FUENTES
DIRECTOR GENERAL DE PLANACIÓN Y OBRAS PÚBLICAS.

ARQ. MARÍA FERNANDA SÁNCHEZ ROSALES
RESIDENTE DE OBRA DEL
AYUNTAMIENTO

La presente hoja de firmas, corresponde al Acta Finiquito de Obra o Servicios contratada al Art. 64 párrafo segundo de la LOPSRM, 168 Y 170 del Reglamento de la LOPSRAL del contrato No. HCCOQ-PDR-CONTRATO-E2-2018 con el contratista Ing. Jaime Morfín Robles Persona Física con Actividad Empresarial, dentro del marco del PROGRAMA DE DESARROLLO REGIONAL 2018.

Presidencia Municipal

Reforma S/N y Jesús Alcaraz, Coquimatlán, Col. Tel: 32-30-333 32-30-749 C. Postal 22400



V.2 ACTA DE FINIQUITO (ART. 64 LOPSRM)



"2017, CENTENARIO DE LA CONSTITUCIÓN POLÍTICA DE LOS ESTADOS UNIDOS MEXICANOS Y DE LA CONSTITUCIÓN
POLÍTICA DEL ESTADO LIBRE Y SOBERANO DE COLIMA"

Presidencia Municipal

Reforma S/N y Jesús Alcaraz, Coquimatlán, Col. Tel: 32-30-333 32-30-748, C. Postal 28400.